

ROSSI **TRIDUOTTORI**

RIDUTTORI AD ASSI PARALLELI E ORTOGONALI
PARALLEL AND RIGHT ANGLE SHAFT GEAR REDUCERS

400 ... 631

P_{N2} 16 ÷ 3 650 kW, M_{N2} 90 ... 400 kN m, i_N 8 ... 315

H02 

Indice

1 - Simboli e unità di misura	4
2 - Caratteristiche	6
3 - Designazione	8
4 - Potenza termica P_t	9
5 - Fattore di servizio f_s	10
6 - Scelta	10
7 - Potenze e momenti torcenti nominali (riduttori ad assi paralleli)	14
8 - Esecuzioni, dimensioni, forme costruttive e quantità d'olio	24
9 - Potenze e momenti torcenti nominali (riduttori ad assi ortogonali)	27
10 - Esecuzioni, dimensioni, forme costruttive e quantità d'olio	38
11 - Carichi radiali F_{r1} sull'estremità d'albero veloce	44
12 - Carichi radiali F_{r2} o assiali F_{a2} sull'estremità d'albero lento	44
13 - Dettagli costruttivi e funzionali	56
14 - Installazione e manutenzione	57
15 - Accessori ed esecuzioni speciali	60
16 - Formule tecniche	67

Index

1 - Symbols and units of measure	4
2 - Specifications	6
3 - Designation	8
4 - Thermal power P_t	9
5 - Service factor f_s	10
6 - Selection	10
7 - Nominal powers and torques (parallel shaft gear reducers)	14
8 - Designs, dimensions, mounting positions and oil quantities	24
9 - Nominal powers and torques (right angle shaft gear reducers)	27
10 - Designs, dimensions, mounting positions and oil quantities	38
11 - Radial loads F_{r1} on high speed shaft end	44
12 - Radial loads F_{r2} or axial loads F_{a2} on low speed shaft end	44
13 - Structural and operational details	56
14 - Installation and maintenance	57
15 - Accessories and non-standard designs	60
16 - Technical formulae	67

Riduttori ad assi paralleli
Parallel shaft gear reducers

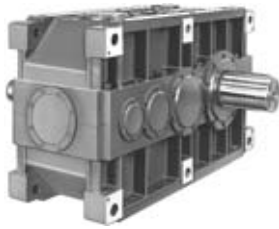

R 2I 400 ... 631
a 2 ingranaggi cilindrici
with 2 cylindrical gear pairs

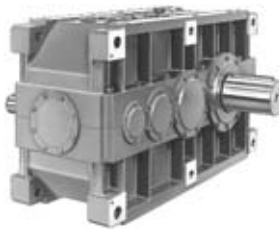

R 3I 400 ... 631
a 3 ingranaggi cilindrici
with 3 cylindrical gear pairs



R 4I 400 ... 631
a 4 ingranaggi cilindrici
with 4 cylindrical gear pairs

Riduttori ad assi ortogonali
Right angle shaft gear reducers

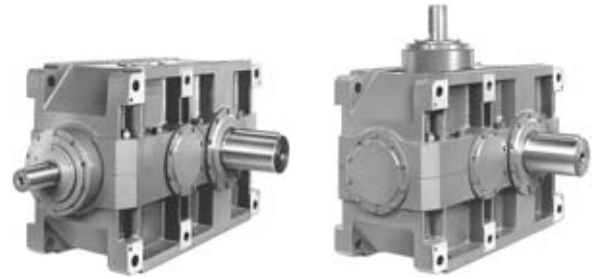

R CI 400 ... 451
a 1 ingranaggio conico e 1 cilindrico
with 1 bevel and 1 cylindrical gear pair

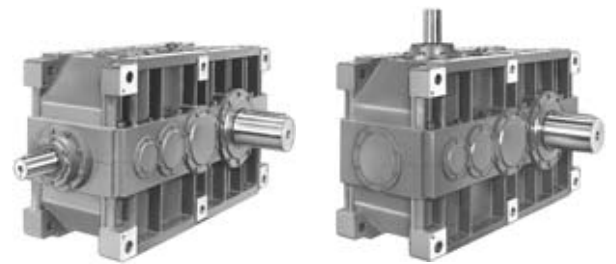

R C2I 400 ... 631
a 1 ingranaggio conico e 2 cilindrici
with 1 bevel and 2 cylindrical gear pairs

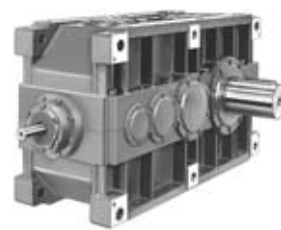

R C3I 400 ... 631
a 1 ingranaggio conico e 3 cilindrici
with 1 bevel and 3 cylindrical gear pairs

1 - Simboli e unità di misura

1 - Symbols and units of measure

Simboli in ordine alfabetico, con relative unità di misura, impiegati nel catalogo e nelle formule.

Symbols used in the catalogue and formulae, in alphabetical order, with relevant units of measure.

Simbolo Symbol	Espressione Definition		Unità di misura Units of measure			Note Notes
			Nel catalogo In the catalogue	Nelle formule In the formulae		
			Sistema Tecnico Technical System	Sistema SI ¹⁾ SI ¹⁾ System		
	dimensioni, quote	dimensions	mm	-		
<i>a</i>	accelerazione	acceleration	-	m/s ²		
<i>d</i>	diametro	diameter	-	m		
<i>f</i>	frequenza	frequency	Hz	Hz		
<i>f_s</i>	fattore di servizio	service factor				
<i>f_t</i>	fattore termico	thermal factor				
<i>F</i>	forza	force	-	kgf	N ²⁾	1 kgf ≈ 9,81 N
<i>F_r</i>	carico radiale	radial load	kN	-		
<i>F_a</i>	carico assiale	axial load	kN	-		
<i>g</i>	accelerazione di gravità	acceleration of gravity	-	m/s ²		val. norm. 9,81 m/s ² normal value 9,81 m/s ²
<i>G</i>	peso (forza peso)	weight (weight force)	-	kgf	N	
<i>Gd²</i>	momento dinamico	dynamic moment	-	kgf m ²	-	
<i>i</i>	rapporto di trasmissione	transmission ratio				$i = \frac{n_1}{n_2}$
<i>I</i>	corrente elettrica	electric current	-	A		
<i>J</i>	momento d'inerzia	moment of inertia	kg m ²	-	kg m ²	
<i>L_h</i>	durata dei cuscinetti	bearing life	h	-		
<i>m</i>	massa	mass	kg	kgf s ² /m	kg ³⁾	
<i>M</i>	momento torcente	torque	kN m	kgf m	N m	1 kgf m ≈ 9,81 N m
<i>n</i>	velocità angolare	speed	min ⁻¹	giri/min rev/min	-	1 min ⁻¹ ≈ 0,105 rad/s
<i>P</i>	potenza	power	kW	CV	W	1 CV ≈ 736 W ≈ 0,736 kW
<i>P_t</i>	potenza termica	thermal power	kW	-		
<i>r</i>	raggio	radius	-	m		
<i>R</i>	rapporto di variazione	variation ratio				$R = \frac{n_{2 \max}}{n_{2 \min}}$
<i>s</i>	spazio	distance	-	m		
<i>t</i>	temperatura Celsius	Celsius temperature	°C	-		
<i>t</i>	tempo	time	s min h d	s		1 min = 60 s 1 h = 60 min = 3 600 s 1 d = 24 h = 86 400 s
<i>U</i>	tensione elettrica	voltage	V	V		
<i>v</i>	velocità	velocity	-	m/s		
<i>W</i>	lavoro, energia	work, energy	MJ	kgf m	J ⁴⁾	
<i>z</i>	frequenza di avviamento	frequency of starting	avv./h starts/h	-		
<i>α</i>	accelerazione angolare	angular acceleration	-	rad/s ²		
<i>η</i>	rendimento	efficiency				
<i>η_s</i>	rendimento statico	static efficiency				
<i>μ</i>	coefficiente di attrito	friction coefficient				
<i>φ</i>	angolo piano	plane angle	°	rad		1 giro = 2 π rad 1 rev = 2 π rad $1^\circ = \frac{\pi}{180} \text{ rad}$
<i>ω</i>	velocità angolare	angular velocity	-	-	rad/s	1 rad/s ≈ 9,55 min ⁻¹

Indici aggiuntivi e altri segni

Additional indexes and other signs

Ind.	Espressione	Definition
max	massimo	maximum
min	minimo	minimum
N	nominale	nominal
1	relativo all'asse veloce (entrata)	relating to high speed shaft (input)
2	relativo all'asse lento (uscita)	relating to low speed shaft (output)
÷	da ... a	from ... to
≈	uguale a circa	approximately equal to
≥	maggiore o uguale a	greater than or equal to
≤	minore o uguale a	less than or equal to

1) SI è la sigla del Sistema Internazionale di Unità, definito ed approvato dalla Conferenza Generale dei Pesi e Misure quale unico sistema di unità di misura.
Ved. CNR UNI 10 003-84 (DIN 1 301-93 NF X 02.004, BS 5 555-93, ISO 1 000-92).
UNI: Ente Nazionale Italiano di Unificazione.
DIN: Deutscher Normenausschuss (DNA).
NF: Association Française de Normalisation (AFNOR).
BS: British Standards Institution (BSI).
ISO: International Organization for Standardization.

2) Il newton [N] è la forza che imprime a un corpo di massa 1 kg l'accelerazione di 1 m/s².
3) Il kilogrammo [kg] è la massa del campione conservato a Sèvres (ovvero di 1 dm³ di acqua distillata a 4 °C).

4) Il joule [J] è il lavoro compiuto dalla forza di 1 N quando si sposta di 1 m.

1) SI are the initials of the International Unit System, defined and approved by the General Conference on Weights and Measures as the only system of units of measure.
Ref. CNR UNI 10 003-84 (DIN 1 301-93 NF X 02.004, BS 5 555-93, ISO 1 000-92).
UNI: Ente Nazionale Italiano di Unificazione.
DIN: Deutscher Normenausschuss (DNA).
NF: Association Française de Normalisation (AFNOR).
BS: British Standards Institution (BSI).
ISO: International Organization for Standardization.

2) Newton [N] is the force imparting an acceleration of 1 m/s² to a mass of 1 kg.
3) Kilogramme [kg] is the mass of the prototype kept at Sèvres (i.e. 1 dm³ of distilled water at 4 °C).

4) Joule [J] is the work done when the point of application of a force of 1 N is displaced through a distance of 1 m.

Grand.¹⁾ - Size¹⁾ 2I
 M_{N2} [kN m] - F_{r2} [kN]

3I

4I

CI

C2I

C3I

400
90 - 200

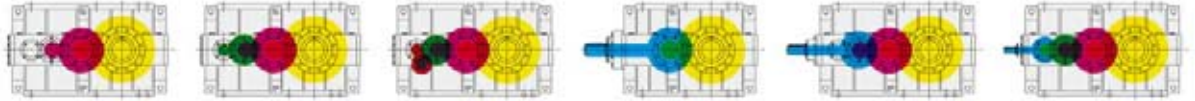

401
103 - 200

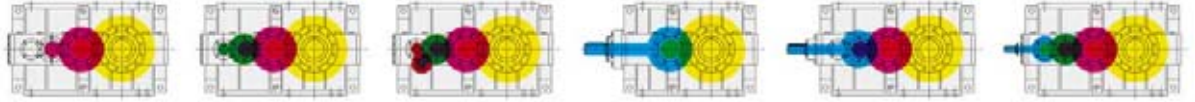

450
125 - 250

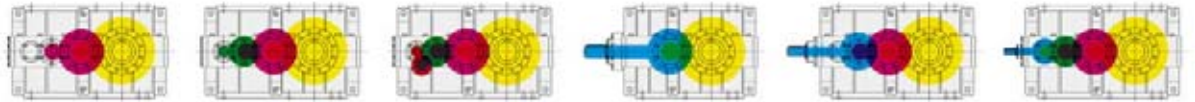

451
145 - 250

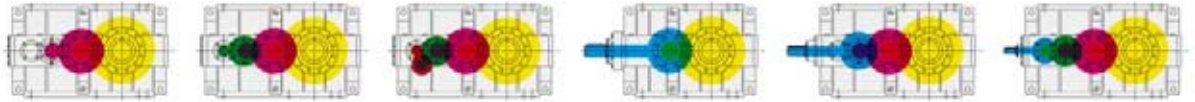

500
180 - 315



501
206 - 315



560
243 - 400



561
280 - 400



630
345 - 400



631
400 - 400



1) Per grand. inferiori ved. cat. G.

1) For smaller sizes see cat. G.

2 - Caratteristiche

Serie di riduttori con scalamento infittito delle grandezze e delle prestazioni; 5 grandezze doppie (normale e rinforzata) con interasse riduzione finale secondo serie R 20, per un totale di 10 grandezze con prestazioni intervallate circa del 18% (ragione $\varphi \approx 1,18$)

Fissaggio universale: idoneità al montaggio orizzontale o verticale

Carcassa rigida e precisa di ghisa sferoidale o di acciaio composto elettrosaldato; elevata capienza d'olio

Dimensionamento degli ingranaggi studiato per ottenere resistenza elevata, regolarità di moto, silenziosità e rendimento elevato con conseguente basso riscaldamento

Prestazioni elevate, affidabili e collaudate

Predisposizione per dispositivo antiretro, possibilità di albero lento e veloce bisporgente

Capacità di sopportare elevati carichi sulle estremità d'albero

Possibilità di realizzare azionamenti multipli senza vincoli fra i sensi di rotazione entrata/uscita e a 90°

Flessibilità di fabbricazione e di gestione

Elevata classe di qualità di fabbricazione

Manutenzione ridottissima

Serie di riduttori di grandi dimensioni **costruiti di serie** concepiti specificatamente per garantire la massima affidabilità nelle **condizioni di impiego più gravose**. Unisce, esaltate, le **caratteristiche classiche** dei riduttori ad assi paralleli ed ortogonali — **robustezza, rendimento, compattezza, affidabilità** — con quelle derivanti da una moderna concezione progettuale, di fabbricazione e di gestione — **universalità e facilità di applicazione, ampia gamma di grandezze, servizio, economicità** — tipiche dei riduttori di qualità costruiti in serie.

Particolarità costruttive

Le principali caratteristiche sono:

- fissaggio **universale** con piedi integrali alla carcassa su 2 facce o frontale con centraggio sul coperchietto asse lento (ved. cap. 13);
- scalamento infittito delle grandezze e delle prestazioni; 5 grandezze doppie (normale e rinforzata) con interasse riduzione finale secondo serie R 20, per un totale di **10 grandezze** con prestazioni intervallate circa del 18%; le grandezze doppie sono ottenute con la stessa carcassa e molti componenti in comune;
- riduttore dimensionato in ogni parte in modo da trasmettere **elevati momenti torcenti** nominali e massimi e da sopportare **elevati carichi sulle estremità d'albero** lento e veloce;
- estremità d'albero lento cilindrica con linguetta, sporgente a destra o a sinistra o bisporgente;
- estremità d'albero veloce cilindrica con linguetta;
- possibilità di **seconda sporgenza d'albero veloce** (escluso C31);
- modularità spinta a livello sia di componenti sia di prodotto finito;
- dimensioni normalizzate e corrispondenza alle norme;
- carcassa di ghisa **sferoidale** (400-15 UNI ISO 1083) per grandezze 400 ... 561 (escluso CI 450, 451), di **acciaio** composto elettrosaldato per CI 450, 451 e per grandezze 630 e 631; nervature di irrigidimento (ved. fig. a) ed elevata capienza d'olio;
- cuscinetti volventi orientabili a rulli per assi lenti e intermedi, a rulli conici **accoppiati** più uno orientabile a rulli per assi veloci rotismo 2l (ved. fig. b), a rulli conici più uno a rulli cilindrici per assi veloci rotismo 3l (ved. fig. c);
- lubrificazione a bagno d'olio; olio sintetico o minerale (cap. 14) con tappo di carico con **valvola**, scarico e livello; tenuta stagna;

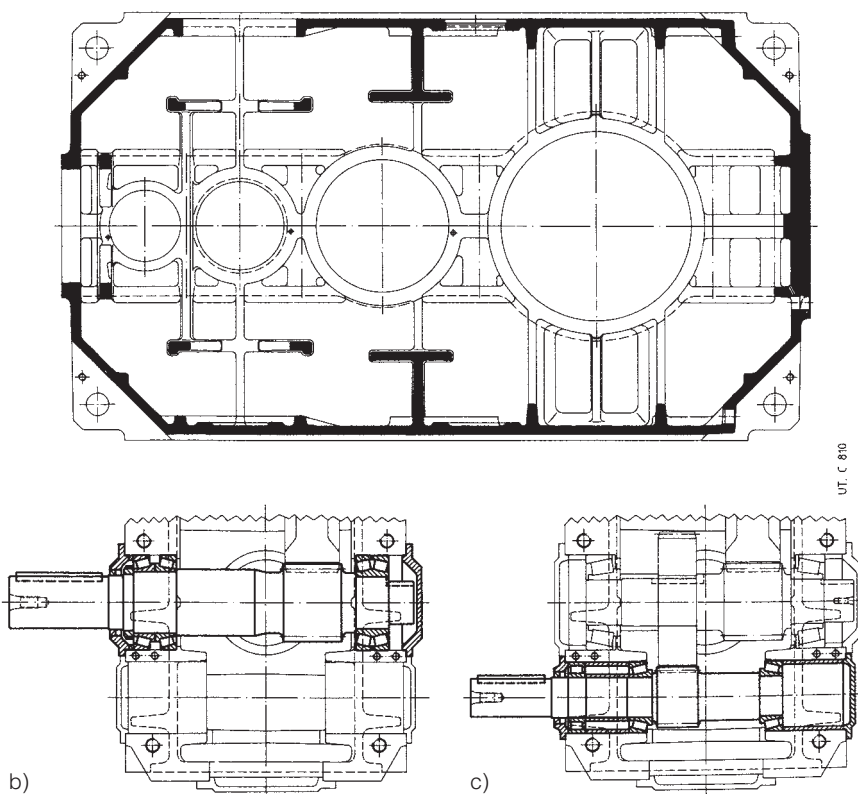

UT. C 810

2 - Specifications

Gear reducer series with wider intermediate size and performance steps; 5 size pairs (standard and strengthened) with final reduction centre distance to R 20 series, for a total of 10 sizes with performance intervals by about 18% (ratio $\varphi \approx 1,18$)

Universal mounting: suitable for horizontal or vertical mounting

Rigid and precise spheroidal cast iron or electrically welded steel casing; high oil capacity

Gear pairs design especially studied to obtain high resistance, motion regularity, low noise and high efficiency with consequent low heating

High, reliable and tested performances

Prearranged for backstop device, possibility of double extension low and high speed shaft

Possibility of withstanding high loads on shaft ends

Possibility of obtaining multiple and 90° drives with no restriction on direction of rotation of input/output shafts

Manufacturing and product management flexibility

High manufacturing quality standard

Minimum maintenance requirements

Large size gear reducers **produced in series** specifically conceived for granting highest reliability in **heaviest application conditions**. This series combines and exalts the **traditional qualities** of parallel and right angle shaft gear reducers — **strength, efficiency, compactness, reliability** — with advantages derived from modern design, manufacturing and operating criteria — **universality and application ease, wide size range, service, economy** — the advantages typically associated with high quality gear reducers produced in series.

Main structural features

Main specifications are:

- **universal** mounting with feet integral with casing on 2 faces or frontal with spigot on low speed shaft cover (see ch. 13);
- wider intermediate size and performance steps; 5 size pairs (standard and strengthened) with final reduction centre distance to R 20 series, for a total of **10 sizes** with performance intervals by about 18%; the size pairs are obtained with the same casing and many components in common;
- gear reducer overall sized so as to permit the transmission of **high nominal and maximum torques**, and to withstand **high loads on the high and low speed shaft ends**;
- cylindrical low speed shaft end with key (right, left or double extension);
- cylindrical high speed shaft end with key;
- possibility of **second high speed shaft extension** (excluding C31);
- improved and up-graded modular construction both for component parts and assembled product;
- standardized dimensions and conformity to current standards;
- **spheroidal** cast iron (400-15 UNI ISO 1083) casing for sizes 400 ... 561 (excluding CI 450, 451); electrically-welded **steel** for CI 450, 451 and for sizes 630 and 631; stiffening ribs (see fig. a) and high oil capacity;
- bearings: swinging roller bearings on low speed and intermediate shafts; **coupled** taper roller bearings plus one swinging roller bearing on high speed shafts with train of gears 2l (see fig. b), taper roller bearings plus one cylindrical roller bearing on high speed shafts with train of gears 3l (see fig. c);

2 - Caratteristiche

- lubrificazione supplementare dei cuscinetti mediante appositi condotti o pompa;
- raffreddamento naturale o artificiale (con ventola, con serpentina o con unità autonoma di raffreddamento con scambiatore di calore, ved. cap. 15);
- verniciatura: protezione esterna con vernice sintetica idonea a resistere ai normali ambienti industriali e a consentire ulteriori finiture con vernici sintetiche; colore blu RAL 5010 DIN 1843; protezione interna con vernice sintetica idonea a resistere agli oli minerali o sintetici a base di polialfaolefine;
- esecuzioni speciali: dispositivo antiretro (sempre predisposto), sistemi di fissaggio pendolare, albero lento **cavo** con unità di bloccaggio, verniciature speciali, ecc. (cap. 15).

Rotismo:

- a 2, 3, 4 ingranaggi cilindrici (assi paralleli);
- a 1 ingranaggio conico e 1, 2, 3 cilindri (assi ortogonali);
- 5 grandezze doppie (normale e rinforzata); con interesse riduzione finale secondo serie R 20 per un totale di **10 grandezze**;
- rapporti di trasmissione nominali secondo serie R 20 per rotismi 2I ($i_N = 10 \dots 25$); 3I ($i_N = 25 \dots 125$, escluso $i_N = 112$), CI ($i_N = 8 \dots 20$) e C2I ($i_N = 20 \dots 125$, escluso $i_N = 112$); secondo serie R 10 per rotismi 4I ($i_N = 125 \dots 315$) e C3I ($i_N = 125 \dots 315$);
- ingranaggi di acciaio 16 CrNi4 o 20 MnCr5 (secondo la grandezza) e 18 NiCrMo5 UNI 7846-78 cementati/temprati;
- ingranaggi cilindrici a dentatura elicoidale con profilo **rettificato**;
- ingranaggi conici a dentatura KLINGELNBERG HPG-S (dentatura spiroidale GLEASON con profilo **rettificato** per R C3I);
- capacità di carico del rotismo calcolata a rottura e a pitting.

Livelli sonori L_{WA} e \bar{L}_{pA} [dB(A)]

Valori normali di produzione di livello di potenza sonora L_{WA} [dB(A)]¹⁾ e livello medio di pressione sonora \bar{L}_{pA} [dB(A)]²⁾ a carico nominale e velocità entrata $n_1 = 1\ 400^{(3)}$ min⁻¹. Tolleranza +3 dB(A).

In caso di necessità possono essere forniti riduttori con livelli sonori ridotti (normalmente inferiori di 3 dB(A) ai valori di tabella): interpellarci.

Nel caso di riduttore con raffreddamento artificiale con ventola, sommare ai valori di tabella 3 dB(A) per 1 ventola e 5 dB(A) per 2 ventole.

Grand. Size	Riduttori ad assi paralleli Parallel shaft gear reducers								Riduttori ad assi ortogonali Right angle shaft gear reducers													
	R 2I		R 3I		R 4I		R CI		R C2I		R C3I											
	$i_N \leq 12,5$	$i_N \geq 14$	$i_N \leq 63$	$i_N \geq 71$	$i_N \leq 160$	$i_N \geq 200$	$i_N \leq 16$	$i_N \geq 18$	$i_N \leq 63$	$i_N \geq 71$	$i_N \leq 63$	$i_N \geq 71$										
L_{WA}	\bar{L}_{pA}	L_{WA}	\bar{L}_{pA}	L_{WA}	\bar{L}_{pA}	L_{WA}	\bar{L}_{pA}	L_{WA}	\bar{L}_{pA}	L_{WA}	\bar{L}_{pA}	L_{WA}	\bar{L}_{pA}									
400 ... 451	105	93	102	90	101	89	98	86	95	83	92	80	101	89	96	84	98	86	96	84	92	80
500 ... 561	—	—	106	94	105	93	102	90	99	87	—	—	101	89	99	87	96	84	99	87	96	84
630, 631	—	—	110	98	109	97	106	94	103	91	—	—	104	92	102	90	99	87	102	90	99	87

1) Secondo ISO/CD 8579.

2) Media dei valori misurati a 1 m dalla superficie esterna del riduttore situato in campo libero e su piano riflettente.

3) Per $n_1 = 710 \div 1\ 800$ min⁻¹, sommare ai valori di tabella: per $n_1 = 710$ min⁻¹, -3 dB(A); per $n_1 = 900$ min⁻¹, -2 dB(A); per $n_1 = 1\ 120$ min⁻¹, -1 dB(A); per $n_1 = 1\ 800$ min⁻¹, +2 dB(A).

2 - Specifications

- oil bath lubrication; synthetic or mineral oil (ch. 14) with filler plug with **valve**, drain and level plugs; sealed;
- additional bearings lubrication through proper pipelines or pump;
- natural or forced cooling (by fan, coil or independent cooling unit with heat exchanger, see ch. 15);
- paint: external coating in synthetic paint appropriate for resistance to normal industrial environments and suitable for the application of further coats of synthetic paint; colour blue RAL 5010 DIN 1843; internal protection with synthetic paint providing resistance to mineral oils or to polyalphaolefines synthetic oils;
- non-standard designs: backstop device (always prearranged), shaft mounting arrangements, **hollow** low speed shaft with locking assembly, special paints, etc. (ch. 15).

Train of gears:

- 2, 3, 4 cylindrical gear pairs (parallel shafts);
- 1 bevel gear pair plus 1, 2, 3 cylindrical gear pairs (right angle shafts);
- 5 sizes pairs (normal and strengthened); with final reduction centre distance to R 20 series for a total of **10 sizes**;
- nominal transmission ratios to R 20 series for trains of gears 2I ($i_N = 10 \dots 25$), 3I ($i_N = 25 \dots 125$, excluding $i_N = 112$), CI ($i_N = 8 \dots 20$) and C2I ($i_N = 20 \dots 125$, excluding $i_N = 112$); to R 10 series for 4I ($i_N = 125 \dots 315$) and C3I ($i_N = 125 \dots 315$);
- casehardened and hardened gear pairs in 16 CrNi4 or 20 MnCr5 steel (depending on size) and 18 NiCrMo5 steel, according to UNI 7846-78;
- helical toothed cylindrical gear pairs with **ground** profile;
- KLINGELNBERG HPG-S bevel gear pair (GLEASON spiral gear with **ground** profile for R C3I);
- gear load capacity calculated for tooth breakage and pitting.

Sound levels L_{WA} and \bar{L}_{pA} [dB(A)]

Standard production sound power level L_{WA} [dB(A)]¹⁾ and mean sound pressure level \bar{L}_{pA} [dB(A)]²⁾ assuming nominal load, and input speed $n_1 = 1\ 400^{(3)}$ min⁻¹. Tolerance + 3 dB(A).

If required, gear reducers can be supplied with reduced sound levels (normally 3 dB(A) less than tabulated values): consult us.

In case of gear reducer with fan cooling, add to the values in the table 3 dB(A) for 1 fan and 5 dB(A) for 2 fans.

Norme specifiche:

- rapporti di trasmissione nominali e dimensioni principali secondo i numeri normali UNI 2016 (DIN 323-74, NF X 01.001, BS 2045-65, ISO 3-73);
- profilo dentatura secondo UNI 6587-69 (DIN 867-86, NF E 23.011, BS 436.2-70, ISO 53-74);
- altezze d'asse secondo UNI 2946-68 (DIN 747-76, NF E 01.051, BS 5186-75, ISO 496-73);
- fori di fissaggio serie media secondo UNI 1728-83 (DIN 69-71, NF E 27.040, BS 4186-67, ISO/R 273);
- estremità d'albero cilindriche secondo UNI ISO 775-88 (DIN 748, NF E 22.051, BS 4506-70, ISO/R 775) con foro filettato in testa secondo UNI 9321 (DIN 332 Bl. 2-70, NF E 22.056) escluso corrispondenza d-D;
- linguette UNI 6604-69 (DIN 6885 Bl. 1-68, NF E 27.656 e 22.175, BS 4235.1-72, ISO/R 773-69);
- forme costruttive derivate da CEI 2-14 (DIN EN 60034-7, IEC 34.7);
- capacità di carico verificata secondo UNI 8862, DIN 3990, AFNOR E 23-015, AGMA 2001-C95, ISO 6336 per una durata di funzionamento $\geq 25\ 000$ h; verifica capacità termica.

Specific standards:

- nominal transmission ratios and principal dimensions according to UNI 2016 standard numbers (DIN 323-74, NF X 01.001, BS 2045-65, ISO 3-73);
- tooth profiles to UNI 6587-69 (DIN 867-86, NF E 23.011, BS 436.2-70, ISO 53-74);
- shaft heights to UNI 2946-68 (DIN 747-76, NF E 01.051, BS 5186-75, ISO 496-73);
- medium series fixing holes to UNI 1728-83 (DIN 69-71, NF E 27.040, BS 4186-67, ISO/R 273);
- cylindrical shaft ends to UNI ISO 775-88 (DIN 748, NF E 22.051, BS 4506-70, ISO/R 775) with tapped butt-end hole to UNI 9321 (DIN 332 Bl. 2-70, NF E 22.056) excluding d-D diameter ratio;
- parallel keys to UNI 6604-69 (DIN 6885 Bl. 1-68, NF E 27.656 and 22.175, BS 4235.1-72, ISO/R 773-69);
- mounting positions derived from CEI 2-14 (DIN EN 60034-7, IEC 34.7);
- load capacity verified according to UNI 8862, DIN 3990, AFNOR E 23-015, AGMA 2001-C95, and to ISO 6336 for running time $\geq 25\ 000$ h; thermal capacity verified.

3 - Designazione

La designazione dei riduttori ad assi paralleli e ortogonali, effettuata secondo la classificazione mnemonica e numerica, è composta secondo lo schema seguente:

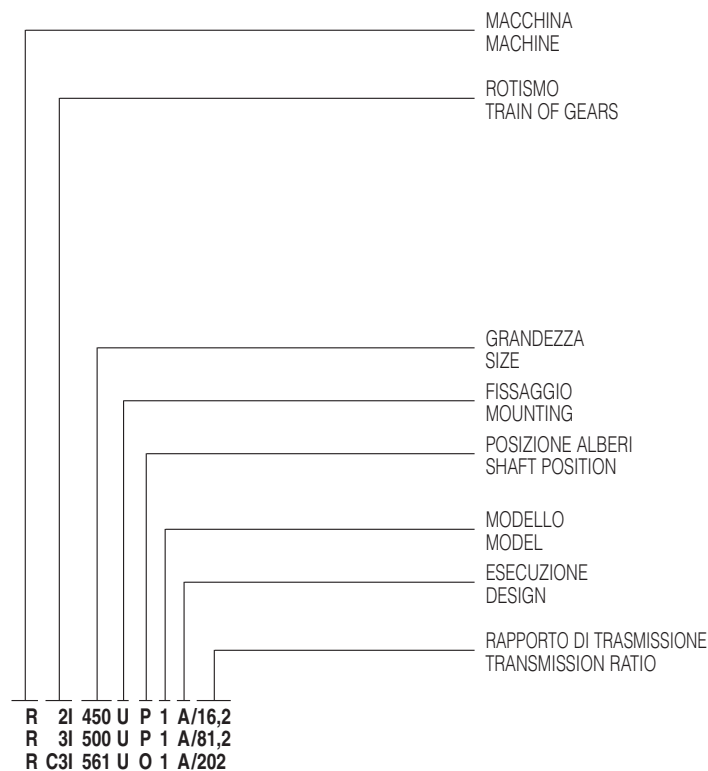

La designazione va completata con l'indicazione della forma costruttiva, solo però se **diversa** da **B3**, della **velocità entrata** n_1 , se maggiore di $1\,400\text{ min}^{-1}$ o minore di 355 min^{-1} , per i casi contrassegnati con ▲, ♣, ♠ (cap. 7, 8, 9, 10), quando è richiesto il raffreddamento artificiale.

Es.: R C2I 451 UO1H/81,2 **forma costruttiva V5**
R 3I 560 UP1A/127 **forma costruttiva B6**, $n_1 = 900\text{ min}^{-1}$

Quando il riduttore è richiesto in esecuzione **diversa** da quelle sopraindicate, precisarlo per esteso (cap. 15).

3 - Designation

Parallel and right angle shaft gear reducers are designated according to the following chart:

R	riduttore	gear reducer
2I	a 2 ingranaggi cilindrici	2 cylindrical gear pairs
3I	a 3 ingranaggi cilindrici	3 cylindrical gear pairs
4I	a 4 ingranaggi cilindrici	4 cylindrical gear pairs
CI	a 1 ingranaggio conico e 1 cilindrico	1 bevel and 1 cylindrical gear pair
C2I	a 1 ingranaggio conico e 2 cilindrici	1 bevel and 2 cylindrical gear pairs
C3I	a 1 ingranaggio conico e 3 cilindrici	1 bevel and 3 cylindrical gear pairs
400 ... 631	interasse riduzione finale [mm]	final reduction centre distance [mm]
U	universale	universal
P	paralleli	parallel
O	ortogonali	orthogonal
1		
A	normale	standard
...	altre (consultare cap. 8, 10)	others (see ch. 8, 10)

The designation is to be completed stating mounting position, though only if **different** from **B3**, **input speed** n_1 , if greater than $1\,400\text{ min}^{-1}$ or less than 355 min^{-1} , in the cases marked with ▲, ♣, ♠ (ch. 7, 8, 9, 10), when forced cooling is required.

Eg.: R C2I 451 UO1H/81,2 **mounting position V5**
R 3I 560 UP1A/127 **mounting position B6**, $n_1 = 900\text{ min}^{-1}$

In the event of a gear reducer being required in a design **different** from those stated above, specify it in detail (ch. 15).

4 - Potenza termica P_t [kW]

In rosso nella tabella è indicata la potenza termica nominale P_{tN} , che è quella potenza che può essere applicata all'entrata del riduttore, in servizio continuo, temperatura massima ambiente di 40 °C, altitudine massima 1 000 m e velocità dell'aria $\geq 1,25$ m/s, senza superare una temperatura dell'olio di circa 95 °C.

Rotismo Train of gears		Grandezza riduttore - Gear reducer size				
		P_{tN} kW				
		400, 401	450, 451	500, 501	560, 561	630, 631
Assi paralleli Parallel shafts	2I	236	265	375	425	530
	3I	180	200	280	315	400
	4I	132	150	212	236	300
Assi ortogonali Right angle shafts	C1	224	315	—	—	—
	C2I	180	200	280	315	400
	C3I	132	150	212	236	300

IMPORTANTE. Per i riduttori di grandezza e forma costruttiva contrassegnati con Ψ moltiplicare P_{tN} per **0,71** ÷ **0,9** (cap. 8 e 10). Per riduttori ad assi ortogonali con albero veloce bisporgente moltiplicare P_{tN} per **0,85** (C1) o **0,9** (C2I).

La potenza termica P_t può essere superiore a quella nominale P_{tN} sopradescritta secondo la formula $P_t = P_{tN} \cdot ft$ dove ft è il fattore termico in funzione del sistema di raffreddamento, della velocità angolare entrata, della temperatura ambiente e del servizio con i valori indicati nelle tabelle.

Fattore termico in funzione del **sistema di raffreddamento** e della **velocità angolare** entrata (questo valore deve essere moltiplicato per quello della tabella successiva).

4 - Thermal power P_t [kW]

Nominal thermal power P_{tN} , indicated in red in the table, is that which can be applied at the gear reducer input when operating on continuous duty, maximum ambient temperature of 40 °C, max altitude 1 000 m and air speed $\geq 1,25$ m/s, without exceeding 95 °C approximately oil temperature.

IMPORTANT. For gear reducers of size and mounting position marked with Ψ , multiply P_{tN} by **0,71** ÷ **0,9** (ch. 8 and 10). For right angle shaft gear reducers with double extension high speed shaft multiply P_{tN} by **0,85** (C1) or **0,9** (C2I).

Thermal power P_t can be higher than the nominal P_{tN} described above, as per the following formula: $P_t = P_{tN} \cdot ft$ where ft is the thermal factor depending on cooling system, input speed, ambient temperature and type of duty as indicated in the tables.

Thermal factor as dependent on **cooling system** and input **speed** (this value is to be multiplied by that given in the following table).

Sistema di raffreddamento Cooling system	n_1 [min ⁻¹]			
	710	900	1 120	1 400
Naturale Natural	1			
Artificiale¹⁾ con ventola Fan cooling¹⁾	2)			
	1,12	1,18	1,25	1,32
Artificiale con serpentina Water cooling by coil	2)			
	1,25	1,4	1,6	1,8 ³⁾

1) Se, contemporaneamente, agisce il raffreddamento artificiale con serpentina, i valori vanno moltiplicati per **1,8**.
2) Per posizioni, ingombri e verifica dell'esecuzione ved. cap. 15.
3) Valore valido anche per adeguato elettroventilatore (installazione a cura dell'Acquirente.).

1) With simultaneous water cooling by coil, values are multiplied by **1,8**.
2) For positions, dimensions and design verification see ch. 15.
3) Value also valid for electric fan (installed by the Buyer).

Fattore termico in funzione della **temperatura ambiente** e del **servizio**.

Temperatura massima ambiente °C	Servizio				
	continuo S1	a carico intermittente S3 ... S6			
		Rapporto di intermittenza [%] per 60 min di funzionamento ¹⁾			
		60	40	25	15
40	1	1,18	1,32	1,5	1,7
30	1,18	1,4	1,6	1,8	2
20	1,32	1,6	1,8	2	2,24
10	1,5	1,8	2	2,24	2,5

1) $\frac{\text{Tempo di funzionamento a carico [min]}}{60} \cdot 100$

Thermal factor as dependent on **ambient temperature** and type of **duty**.

Maximum ambient temperature °C	Duty				
	continuo S1	on intermittent load S3 ... S6			
		Cyclic duration factor [%] for 60 min running ¹⁾			
		60	40	25	15
40	1	1,18	1,32	1,5	1,7
30	1,18	1,4	1,6	1,8	2
20	1,32	1,6	1,8	2	2,24
10	1,5	1,8	2	2,24	2,5

1) $\frac{\text{Duration of running on load [min]}}{60} \cdot 100$

Per i casi in cui a catalogo è indicata la potenza termica nominale P_{tN} , è necessario verificare che la potenza applicata P_1 sia minore o uguale a quella termica P_t ($P_1 \leq P_t = P_{tN} \cdot ft$), prevedendo — se necessario — il raffreddamento artificiale e/o l'impiego di lubrificanti speciali.

Quando, anche predisponendo sistemi artificiali di raffreddamento, la verifica termica non fosse soddisfatta, è possibile installare una unità autonoma di raffreddamento con **scambiatore di calore** (ved. cap. 15); interpellarci.

Non è necessario tener conto della potenza termica quando la durata massima di servizio continuativo è di circa 3 h seguita da pause sufficienti (circa 2 ÷ 4 h) a ristabilire nel riduttore circa la temperatura ambiente. Per temperatura massima ambiente maggiore di 40 °C oppure minore di 0 °C interpellarci.

Wherever nominal thermal power P_{tN} is indicated in the catalogue it should be verified that the applied power P_1 is less than or equal to the P_t value ($P_1 \leq P_t = P_{tN} \cdot ft$), making provision for forced cooling and/or special lubricants, if necessary.

Whenever the thermal verification should not be satisfied, in spite the prearrangement of cooling systems, it is possible to install an independent cooling unit with a **heat exchanger** (see ch. 15); consult us.

Thermal power needs not be taken into account when maximum duration of continuous running time is about 3 h followed by rest periods long enough to restore the gear reducer to ambient temperature (likewise 2 ÷ 4 h). In case of maximum ambient temperature above 40 °C or below 0 °C consult us.

5 - Fattore di servizio f_s

Il fattore di servizio f_s tiene conto delle diverse condizioni di funzionamento (natura del carico, durata, frequenza di avviamento, velocità n_2 , altre considerazioni) alle quali può essere sottoposto il riduttore e di cui bisogna tener conto nei calcoli di scelta e di verifica del riduttore stesso.

Le potenze e i momenti torcenti indicati a catalogo sono nominali (cioè validi per $f_s = 1$).

Fattore di servizio in funzione: della **natura del carico** e della **durata di funzionamento** (questo valore deve essere moltiplicato per quelli delle tabelle a fianco).

Service factor based: on the **nature of load** and **running time** (this value is to be multiplied by the values shown in the tables alongside).

Natura del carico ¹⁾ della macchina azionata Natura of load ¹⁾ of the driven machine		Durata di funzionamento [h] Running time [h]				
Rif. Ref.	Descrizione Description	6 300 2 h/d	12 500 4 h/d	25 000 8 h/d	50 000 16 h/d	80 000 24 h/d
a	Uniforme Uniform	1	1	1	1,18	1,32
b	Sovraccarichi moderati (entità 1,6 volte il carico normale) Moderate overloads (1,6 × normal)	1,12	1,18	1,25	1,5	1,7
c	Sovraccarichi forti (entità 2,5 volte il carico normale) Heavy overloads (2,5 × normal)	1,4	1,5	1,7	2	2,24

1) Per un'indicazione sulla natura del carico della macchina azionata in funzione dell'applicazione ved. tabella al cap. 6.

Precisazioni e considerazioni sul fattore di servizio.

I valori di f_s sopraindicati valgono per:

- motore elettrico con rotore a gabbia, inserzione stella-triangolo; per motori autofrenanti scegliere f_s in base a una frequenza di avviamento doppia di quella effettiva; per motore a scoppio moltiplicare f_s per 1,25 (pluricilindro), 1,5 (monocilindro);
- durata massima dei sovraccarichi 15 s, degli avviamenti 3 s; se superiore e/o con notevole effetto d'urto interpellarci;
- un numero intero di cicli di sovraccarico (o di avviamento) completati **non esattamente** in 1, 2, 3 o 4 giri dell'albero lento, se **esattamente** considerare che il sovraccarico agisca continuamente;
- grado di affidabilità **normale**; se **elevato** (difficoltà notevole di manutenzione, grande importanza del riduttore nel ciclo produttivo, sicurezza per le persone, ecc.) moltiplicare f_s per **1,25 ÷ 1,4**.

Motori con momento di spunto non superiore a quello nominale (inserzione stella-triangolo, certi tipi a corrente continua), determinati sistemi di collegamento del riduttore al motore e alla macchina azionata (giunti elastici, centrifughi, oleodinamici, di sicurezza, frizioni, trasmissioni a cinghia) influiscono favorevolmente sul fattore di servizio, permettendo in certi casi di funzionamento gravoso di ridurlo; in caso di necessità interpellarci.

6 - Scelta

Determinazione grandezza riduttore

- Disporre dei dati necessari: potenza P_2 richiesta all'uscita del riduttore, velocità angolari n_2 e n_1 , condizioni di funzionamento (natura del carico, durata, frequenza di avviamento z , altre considerazioni) riferendosi al cap. 5.
- Determinare il fattore di servizio f_s in base alle condizioni di funzionamento (cap. 5).
- Scegliere la grandezza riduttore (contemporaneamente anche il rotismo e il rapporto di trasmissione i) in base a n_2 , n_1 e ad una potenza P_{N2} uguale o maggiore a $P_2 \cdot f_s$ (cap. 7 e 9).
- Calcolare la potenza P_1 richiesta all'entrata del riduttore con la formula $\frac{P_2}{\eta}$, dove $\eta = 0,97 \div 0,94$ è il rendimento del riduttore (cap. 13).

Quando, per motivi di normalizzazione del motore, risulta (considerato l'eventuale rendimento motore-riduttore) una potenza P_1 applicata all'entrata del riduttore maggiore di quella richiesta, deve essere certo che la maggior potenza applicata non sarà mai richiesta e la frequenza di avviamento z sia talmente bassa da non influire sul fattore di servizio (cap. 5).

Altrimenti per la scelta moltiplicare la P_{N2} per il rapporto $\frac{P_1 \text{ applicata}}{P_1 \text{ richiesta}}$.

I calcoli possono essere effettuati in base ai momenti torcenti, anziché alle potenze; anzi per bassi valori di n_2 è preferibile.

5 - Service factor f_s

Service factor f_s takes into account the different running conditions (nature of load, running time, frequency of starting, speed n_2 , other considerations) which must be referred to when performing calculations of gear reducer selection and verification.

The powers and torques shown in the catalogue are nominal (i.e. valid for $f_s = 1$).

...: della **frequenza di avviamento** riferita alla natura del carico.

...: della **velocità angolare uscita** n_2 .

...: on **frequency of starting** referred to the nature of load.

...: on **output speed** n_2 .

Rif. Load ref.	Frequenza di avviamento z [avv./h] Frequency of starting z [starts/h]					
	1	2	4	8	16	32
a	1	1,06	1,12	1,18	1,25	1,32
b	1	1	1,06	1,12	1,18	1,25
c	1	1	1	1,06	1,12	1,18

1) For indication on the nature of load of the driven machine according to the application, see table at ch. 6.

Details of service factor, and considerations.

Given f_s values are valid for:

- electric motor with cage rotor, star-delta starting; for brake motors select f_s according to a frequency of starting double the actual frequency; for internal combustion engines multiply f_s by 1,25 (multi-cylinder) or 1,5 (single-cylinder);
- maximum time on overload 15 s, on starting 3 s; if over and/or subject to heavy shock effect, consult us;
- a whole number of overload cycles (or start) **imprecisely** completed in 1, 2, 3 or 4 revolutions of low speed shaft; if **precisely** a continuous overload should be assumed;
- **standard** level of reliability; if a **higher** degree of reliability is required (particularly difficult maintenance conditions, key importance of gear reducer to production, personnel safety, etc.) multiply f_s by **1,25 ÷ 1,4**.

Motors having a starting torque not exceeding nominal values (particular types of motor operating on direct current, and particular types of coupling between gear reducer and motor, and gear reducer and driven machine (flexible, centrifugal, fluid and safety couplings, clutches and belt drives) affect service factor favourably, allowing its reduction in certain heavy-duty applications; consult us if need be.

6 - Selection

Determining the gear reducer size

- Make available all necessary data: required output power P_2 of gear reducer, speeds n_2 and n_1 , running conditions (nature of load, running time, frequency of starting z , other considerations) with reference to ch. 5.
- Determine service factor f_s on the basis of running conditions (ch. 5).
- Select the gear reducer size (also, the train of gears and transmission ratio i at the same time) on the basis of n_2 , n_1 and of a power P_{N2} greater than or equal to $P_2 \cdot f_s$ (ch. 7 and 9).
- Calculate power P_1 required at input side of gear reducer using the formula $\frac{P_2}{\eta}$, where $\eta = 0,97 \div 0,94$ is the efficiency of the gear reducer (ch. 13).

When for reasons of motor standardization, power P_1 applied at input side of gear reducer turns out to be higher than the power required (considering motor/gear reducer efficiency), it must be certain that this excess power applied will never be required, and frequency of starting z is so low as not to affect service factor (ch. 5).

Otherwise, make the selection by multiplying P_{N2} by $\frac{P_1 \text{ applied}}{P_1 \text{ required}}$.

Calculations can also be made on the basis of torque instead of power; this method is even preferable for low n_2 values.

Verifiche

- Verificare gli eventuali carichi radiali F_{r1} , F_{r2} e assiale F_{a2} secondo le istruzioni e i valori dei cap. 11 e 12.
- Quando si dispone del diagramma di carico e/o si hanno sovraccarichi — dovuti a avviamenti a pieno carico (specialmente per elevate inerzie e bassi rapporti di trasmissione), frenature, urti, casi di riduttori in cui l'asse lento diventa motore per effetto delle inerzie della macchina azionata, altre cause statiche o dinamiche — verificare che il massimo picco di momento torcente (cap. 13) sia sempre inferiore a $2 \cdot M_{N2}$, se superiore o non valutabile installare — nei suddetti casi — dispositivi di sicurezza in modo da non superare mai $2 \cdot M_{N2}$.
- Verificare l'eventuale necessità del raffreddamento artificiale (cap. 4 e 15).
- Per i riduttori grandezze 561 e 631 con dispositivo antiretro aventi determinati i_{N1} o bassi valori di f_s , verificare la capacità di carico del dispositivo antiretro secondo i valori della tabella «Capacità di carico dispositivo antiretro» (cap. 15).

Designazione per l'ordinazione

Per l'ordinazione è necessario completare la designazione del riduttore come indicato nel cap. 3. Pertanto occorre precisare: esecuzione, forma costruttiva (solamente se diversa da B3) (cap. 8 e 10); velocità entrata n_1 se maggiore di $1\,400 \text{ min}^{-1}$ o minore di 355 min^{-1} e per i casi contrassegnati con \blacktriangle , Ψ , Φ (cap. 7, 8, 9, 10) e quando è richiesto il raffreddamento artificiale; eventuali esecuzioni speciali (cap. 15).

Es.: R 2I 501 UP1A/17,5 forma costruttiva B7 $n_1 = 900 \text{ min}^{-1}$

R CI 450 UO1A/12,8 albero lento cavo con unità di bloccaggio.

Considerazioni per la scelta

Potenza motore

La potenza del motore, considerato il rendimento del riduttore e di eventuali altre trasmissioni, deve essere il più possibile uguale alla potenza richiesta dalla macchina azionata e, pertanto, va determinata il più esattamente possibile.

La potenza richiesta dalla macchina può essere calcolata, tenendo presente che si compone di potenze dovute al lavoro da compiere, agli attriti (radenti di primo distacco, radenti o volventi) e all'inerzia (specialmente quando la massa e/o l'accelerazione o la decelerazione sono notevoli); oppure determinata sperimentalmente in base a prove, confronti con applicazioni esistenti, rilievi amperometrici o wattmetrici.

Un sovradimensionamento del motore comporta una maggiore corrente di spunto e quindi valvole fusibili e sezione conduttori maggiori; un costo di esercizio maggiore in quanto peggiora il fattore di potenza ($\cos \varphi$) e anche il rendimento; una maggiore sollecitazione della trasmissione, con pericoli di rottura, in quanto normalmente questa è proporzionata in base alla potenza richiesta dalla macchina e non a quella del motore.

Eventuali aumenti della potenza del motore sono necessari solamente in funzione di elevati valori di temperature ambiente, altitudini, frequenza di avviamento o di altre condizioni particolari.

Velocità entrata

La massima velocità entrata è, in funzione del rotismo, quella indicata nella prima tabella; per servizio intermittente o per esigenze particolari sono possibili velocità superiori: interpellarci.

Per n_1 maggiore di $1\,400 \text{ min}^{-1}$, la potenza e il momento torcente relativi a un determinato rapporto di trasmissione variano come indicato nella seconda tabella. In questo caso evitare carichi sull'estremità d'albero veloce.

Per n_1 variabile, fare la scelta in base a $n_{1 \max}$, verificandola però anche a $n_{1 \min}$.

Quando tra motore e riduttore c'è una trasmissione a cinghia, è bene — nella scelta — esaminare diverse velocità entrata n_1 (il catalogo facilita questo modo di scegliere in quanto offre in un unico riquadro diverse velocità entrata n_1 , per una determinata velocità uscita n_{N2}) per trovare la soluzione tecnicamente ed economicamente migliore.

Tenere sempre presente — salvo diverse esigenze — di non entrare mai a velocità superiore a $1\,400 \text{ min}^{-1}$, anzi sfruttare la trasmissione ed entrare preferibilmente a una velocità inferiore a 900 min^{-1} .

Verifications

- Verify possible radial loads F_{r1} , F_{r2} and axial load F_{a2} by referring to instructions and values given in ch. 11 and 12.
- When the load chart is available, and/or there are overloads — due to starting on full load (mainly for high inertias and low transmission ratios), braking, shocks, gear reducers in which the low speed shaft becomes driving member due to driven machine inertia, or other static or dynamic causes — verify that the maximum torque peak (ch. 13) is always less than $2 \cdot M_{N2}$; if it is higher or cannot be evaluated in the above cases, install a safety device so that $2 \cdot M_{N2}$ will never be exceeded.
- Verify possible need of forced cooling (ch. 4 and 15).
- For gear reducers with backstop device — sizes 561 and 631 — having particular i_{N1} or low f_s values, verify load capacity of backstop device according to the values given in the table «Backstop device load capacity» (ch. 15).

Designation for ordering

For ordering give the complete designation of the gear reducer as shown in ch. 3. The following information is to be given: design and mounting position (only when different from B3) (ch. 8 and 10); input speed n_1 if greater than $1\,400 \text{ min}^{-1}$ or less than 355 min^{-1} and for cases marked with \blacktriangle , Ψ , Φ (ch. 7, 8, 9, 10) and when forced cooling is required; possible non-standard designs (ch. 15).

E.g.: R 2I 501 UP1A/17,5 mounting position B7 $n_1 = 900 \text{ min}^{-1}$

R CI 450 UO1A/12,8 hollow low speed shaft with shrink disc.

Considerations on selection

Motor power

Taking into account the efficiency of the gear reducer, and other drives — if any — motor power is to be as near as possible to the power rating required by the driven machine: accurate calculation is therefore recommended.

The power required by the machine can be calculated, seeing that it is related directly to the power-requirement of the work to be carried out, to friction (starting, sliding or rolling friction) and inertia (particularly when mass and/or acceleration or deceleration are considerable). It can also be determined experimentally on the basis of tests, comparisons with existing applications, or readings taken with amperometers or wattmeters.

An oversized motor would involve: a greater starting current and consequently larger fuses and heavier cable; a higher running cost as power factor ($\cos \varphi$) and efficiency would suffer; greater stress on the drive, causing danger of mechanical failure, drive being normally proportionate to the power rating required by the machine, not to motor power.

Only high values of ambient temperature, altitude, frequency of starting or other particular conditions require an increase in motor power.

Input speed

Maximum input speed is, according to train of gears, the one stated in the first table; for intermittent duty or for particular needs, higher speeds may be accepted: consult us.

For n_1 higher than $1\,400 \text{ min}^{-1}$, power and torque ratings relating to a given transmission ratio vary as shown in the second table. In this case no loads should be imposed on the high speed shaft end.

For variable n_1 , the selection should be carried out on the basis of $n_{1 \max}$; but it should also be verified on the basis of $n_{1 \min}$.

When there is a belt drive between motor and gear reducer, different input speeds n_1 should be examined in order to select

the most suitable unit from engineering and economy standpoints alike (our catalogue favours this method of selection as it shows a number of input speed values n_1 relating to a determined output speed n_{N2} in the same section).

Input speed should not be higher than $1\,400 \text{ min}^{-1}$, unless conditions make it necessary; better to take advantage of the transmission, and use an input speed lower than 900 min^{-1} .

Grand. Size	R 2I, R CI	R 3I, R C2I	R 4I, R C3I
	min^{-1}	min^{-1}	min^{-1}
400 ... 451	1 800	2 000	2 240
500 ... 561	1 600	1 800	2 000
630, 631	1 400	1 600	1 800

n_1 min^{-1}	R 2I R CI		R 3I, R 4I R C2I, R C3I	
	P_{N2}	M_{N2}	P_{N2}	M_{N2}
2 240	1,25	0,8	1,4	0,9
1 800	1,12	0,9	1,18	0,95
1 400	1	1	1	1

7 - Potenze e momenti torcenti nominali (assi paralleli) 7 - Nominal powers and torques (parallel shafts)

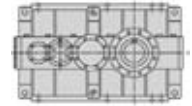

n_{N2} n_1		i_N	Grandezza riduttore - Gear reducer size									
			400	401	450	451	500	501	560	561	630	631
min^{-1}			P_{N2} kW M_{N2} kN m ... //									
140	1 400	10	1 170 79 2/9,86	1 350 91,1 2/9,86	—	—	—	—	—	—	—	—
	1 250	10	1 060 79,8 2/9,86	1 120 92 2/9,86	—	—	—	—	—	—	—	—
125	1 400	11,2	1 030 79 2/11,2	1 190 91,1 2/11,2	1 390 108 2/11,4	1 610 125 2/11,4	—	—	—	—	—	—
	1 250	10	1 060 79,8 2/9,86	1 120 92 2/9,86	—	—	—	—	—	—	—	—
	1 120	10	951 80,6 2/12,4	1 100 92,9 2/12,4	1 230 108 2/12,9	1 410 124 2/12,9	—	—	—	—	—	—
112	1 400	12,5	932 79,8 2/11,2	1 070 92 2/11,2	1 250 109 2/11,4	1 440 125 2/11,4	—	—	—	—	—	—
	1 250	11,2	958 80,5 2/9,86	1 100 92,8 2/9,86	—	—	—	—	—	—	—	—
	1 120	10	837 80,6 2/14,1	964 92,9 2/14,1	1 130 110 2/14,3	1 280 125 2/14,3	1 680 160 2/14	1 940 186 2/14	2 260 219 2/14,2	2 550 247 2/14,2	3 170 309 2/14,3 ▲	3 670 358 2/14,3 ▲
100	1 400	14	858 81,4 2/12,4	987 93,7 2/12,4	1 100 109 2/12,9	1 270 125 2/12,9	—	—	—	—	—	—
	1 250	12,5	843 80,5 2/11,2	971 92,8 2/11,2	1 130 110 2/11,4	1 300 126 2/11,4	—	—	—	—	—	—
	1 120	11,2	863 81,3 2/9,86	994 93,6 2/9,86	—	—	—	—	—	—	—	—
	1 000	10	706 78,3 2/16,3	812 90,1 2/16,3	992 110 2/16,2	1 140 126 2/16,2	1 430 156 2/16	1 650 180 2/16	2 010 219 2/16	2 310 252 2/16	2 750 309 2/16,5 ▲	3 190 358 2/16,5 ▲
90	1 400	16	755 81,4 2/14,1	869 93,7 2/14,1	1 010 111 2/14,3	1 150 125 2/14,3	1 510 162 2/14	1 750 187 2/14	2 040 221 2/14,2	2 290 249 2/14,2	2 860 312 2/14,3	3 310 362 2/14,3
	1 250	14	776 82,1 2/12,4	892 94,5 2/12,4	999 110 2/12,9	1 150 126 2/12,9	—	—	—	—	—	—
	1 120	12,5	760 81,3 2/11,2	875 93,6 2/11,2	1 020 111 2/11,4	1 160 126 2/11,4	—	—	—	—	—	—
	1 000	11,2	784 82,1 2/9,86	902 94,4 2/9,86	—	—	—	—	—	—	—	—
	900	10	663 79,8 2/17,6	762 91,7 2/17,6	816 104 2/18,7	936 119 2/18,7	1 330 159 2/17,5	1 540 183 2/17,5	1 670 208 2/18,3	1 920 239 2/18,3	2 340 292 2/18,3 ▲	2 720 338 2/18,3 ▲
80	1 400	18	637 79,1 2/16,3	732 90,9 2/16,3	894 111 2/16,2	1 030 127 2/16,2	1 290 157 2/16	1 490 182 2/16	1 810 221 2/16	2 080 255 2/16	2 480 312 2/16,5	2 880 362 2/16,5
	1 250	16	682 82,1 2/14,1	785 94,5 2/14,1	916 112 2/14,3	1 030 126 2/14,3	1 370 163 2/14	1 580 189 2/14	1 840 223 2/14,2	2 070 250 2/14,2	2 580 315 2/14,3	2 990 365 2/14,3
	1 120	14	699 82,9 2/12,4	804 95,4 2/12,4	900 111 2/12,9	1 030 127 2/12,9	—	—	—	—	—	—
	1 000	12,5	690 82,1 2/11,2	794 94,4 2/11,2	926 112 2/11,4	1 050 127 2/11,4	—	—	—	—	—	—
	900	11,2	704 82,9 2/9,86	809 95,3 2/9,86	—	—	—	—	—	—	—	—
71	1 400	20	576 79,8 2/20,3	661 91,7 2/20,3	808 112 2/20,3	928 128 2/20,3	1 160 159 2/20	1 340 183 2/20	1 640 223 2/20	1 870 255 2/20	2 220 316 2/20,9	2 570 366 2/20,9
	1 250	18	598 80,6 2/17,6	686 92,6 2/17,6	735 105 2/18,7	843 120 2/18,7	1 200 160 2/17,5	1 380 185 2/17,5	1 500 210 2/18,3	1 730 241 2/18,3	2 110 295 2/18,3	2 450 341 2/18,3

Per n_1 maggiori di 1 400 min^{-1} oppure minori di 560 min^{-1} ved. cap. 6 e tabella a pag. 23.
▲ Eventuale lubrificazione forzata con scambiatore di calore: interpellarci.

For n_1 higher than 1 400 min^{-1} or lower than 560 min^{-1} , see ch. 6 and table on page 23.
▲ Possible forced lubrication with heat exchanger: consult us.

7 - Potenze e momenti torcenti nominali (assi paralleli)
7 - Nominal powers and torques (parallel shafts)

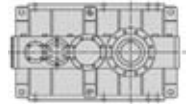

n_{N2} n_1 min ⁻¹		i_N	Grandezza riduttore - Gear reducer size									
			400	401	450	451	500	501	560	561	630	631
71	1 120	16	576 79,8 2I/16,3	661 91,7 2I/16,3	808 112 2I/16,2	928 128 2I/16,2	1 160 159 2I/16	1 340 183 2I/16	1 640 223 2I/16	1 880 257 2I/16	2 240 315 2I/16,5	2 600 365 2I/16,5
	1 000	14	615 82,9 2I/14,1	707 95,4 2I/14,1	826 113 2I/14,3	930 127 2I/14,3	1 230 165 2I/14	1 430 191 2I/14	1 660 225 2I/14,2	1 860 252 2I/14,2	2 330 318 2I/14,3	2 700 369 2I/14,3
	900	12,5	635 83,7 2I/12,4	730 96,2 2I/12,4	817 112 2I/12,9	938 128 2I/12,9	—	—	—	—	—	—
	800	11,2	619 82,9 2I/11,2	712 95,3 2I/11,2	831 113 2I/11,4	941 128 2I/11,4	—	—	—	—	—	—
	710	10	631 83,7 2I/9,86	725 96,2 2I/9,86	—	—	—	—	—	—	—	—
63	1 400	22,4	490 75,3 2I/22,5	565 86,7 2I/22,5	664 106 2I/23,3	762 121 2I/23,3	1 050 161 2I/22,5	1 210 185 2I/22,5	1 360 211 2I/22,8	1 560 243 2I/22,8	1 880 298 2I/23,1	2 180 345 2I/23,1
	1 250	20	519 80,6 2I/20,3	596 92,6 2I/20,3	728 113 2I/20,3	836 130 2I/20,3	1 050 160 2I/20	1 210 185 2I/20	1 470 225 2I/20	1 680 257 2I/20	2 000 319 2I/20,9	2 320 369 2I/20,9
	1 120	18	541 81,4 2I/17,6	620 93,4 2I/17,6	664 106 2I/18,7	762 121 2I/18,7	1 090 162 2I/17,5	1 250 187 2I/17,5	1 360 211 2I/18,3	1 560 243 2I/18,3	1 910 297 2I/18,3	2 210 344 2I/18,3
	1 000	16	519 80,6 2I/16,3	596 92,6 2I/16,3	728 113 2I/16,2	836 130 2I/16,2	1 050 160 2I/16	1 210 185 2I/16	1 470 225 2I/16	1 700 259 2I/16	2 020 318 2I/16,5	2 340 369 2I/16,5
	900	14	558 83,7 2I/14,1	642 96,2 2I/14,1	749 114 2I/14,3	842 128 2I/14,3	1 120 167 2I/14	1 290 192 2I/14	1 510 227 2I/14,2	1 680 254 2I/14,2	2 110 321 2I/14,3	2 450 372 2I/14,3
	800	12,5	570 84,5 2I/12,4	654 97 2I/12,4	733 113 2I/12,9	841 130 2I/12,9	—	—	—	—	—	—
	710	11,2	555 83,7 2I/11,2	638 96,2 2I/11,2	745 114 2I/11,4	840 128 2I/11,4	—	—	—	—	—	—
630	10	565 84,5 2I/9,86	649 97,1 2I/9,86	—	—	—	—	—	—	—	—	
56	1 400	25	497 85,5 3I/25,2	571 98,1 3I/25,2	555 97,3 2I/25,7	638 112 2I/25,7	896 151 2I/24,8	1 040 175 2I/24,8	1 220 213 2I/25,7	1 400 245 2I/25,7	—	—
	1 250	22,4	442 76 2I/22,5	509 87,6 2I/22,5	598 107 2I/23,3	686 122 2I/23,3	943 162 2I/22,5	1 090 187 2I/22,5	1 220 213 2I/22,8	1 410 245 2I/22,8	1 700 300 2I/23,1	1 970 348 2I/23,1
	1 120	20	469 81,4 2I/20,3	538 93,4 2I/20,3	658 114 2I/20,3	755 131 2I/20,3	950 162 2I/20	1 090 187 2I/20	1 330 227 2I/20	1 510 258 2I/20	1 810 321 2I/20,9	2 090 373 2I/20,9
	1 000	18	487 82,1 2I/17,6	559 94,2 2I/17,6	598 107 2I/18,7	686 122 2I/18,7	979 164 2I/17,5	1 130 188 2I/17,5	1 220 213 2I/18,3	1 410 245 2I/18,3	1 720 300 2I/18,3	1 990 347 2I/18,3
	900	16	471 81,3 2I/16,3	541 93,3 2I/16,3	661 114 2I/16,2	758 131 2I/16,2	954 162 2I/16	1 100 187 2I/16	1 340 227 2I/16	1 540 261 2I/16	1 840 321 2I/16,5	2 130 372 2I/16,5
	800	14	501 84,5 2I/14,1	576 97 2I/14,1	672 115 2I/14,3	754 129 2I/14,3	1 010 168 2I/14	1 160 194 2I/14	1 350 229 2I/14,2	1 510 256 2I/14,2	1 900 324 2I/14,3	2 200 376 2I/14,3
	710	12,5	511 85,3 2I/12,4	586 97,9 2I/12,4	657 114 2I/12,9	754 131 2I/12,9	—	—	—	—	—	—
	630	11,2	497 84,5 2I/11,2	571 97,1 2I/11,2	667 115 2I/11,4	749 129 2I/11,4	—	—	—	—	—	—
560	10	507 85,3 2I/9,86	582 98 2I/9,86	—	—	—	—	—	—	—	—	
50	1 400	28	437 85,5 3I/28,7	502 98,1 3I/28,7	568 113 3I/29,1	633 126 3I/29,1	873 171 3I/28,7	1 000 196 3I/28,7	1 170 232 3I/29,1	1 260 249 3I/29,1	1 740 327 3I/27,4 ▲	2 020 379 3I/27,4 ▲

Per n_1 maggiori di 1 400 min⁻¹ oppure minori di 560 min⁻¹ ved. cap. 6 e tabella a pag. 23.
▲ Eventuale lubrificazione forzata con scambiatore di calore: interpellarci.

For n_1 higher than 1 400 min⁻¹ or lower than 560 min⁻¹, see ch. 6 and table on page 23.
▲ Possible forced lubrication with heat exchanger: consult us.

7 - Potenze e momenti torcenti nominali (assi paralleli)
7 - Nominal powers and torques (parallel shafts)

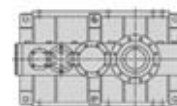

n_{N2}		n_1	i_N	Grandezza riduttore - Gear reducer size								
				400	401	450	451	500	501	560	561	630
n_{N2}		n_1	i_N	P_{N2} kW M_{N2} kN m ... //								
min ⁻¹												
50	1 250	25	448	514	500	575	808	935	1 100	1 260	—	—
			86,3 3/25,2	99 3/25,2	98,2 2/25,7	113 2/25,7	153 2/24,8	177 2/24,8	215 2/25,7	248 2/25,7	—	—
	1 120	22,4	400	461	540	620	853	982	1 110	1 270	1 540	1 780
			76,7 2/22,5	88,4 2/22,5	108 2/23,3	123 2/23,3	164 2/22,5	188 2/22,5	215 2/22,8	247 2/22,8	303 2/23,1	351 2/23,1
	1 000	20	423	485	593	680	857	986	1 200	1 360	1 630	1 890
			82,1 2/20,3	94,2 2/20,3	115 2/20,3	132 2/20,3	164 2/20	188 2/20	229 2/20	260 2/20	325 2/20,9	376 2/20,9
	900	18	442	507	543	623	889	1 020	1 110	1 280	1 560	1 810
			82,8 2/17,6	94,9 2/17,6	107 2/18,7	123 2/18,7	165 2/17,5	190 2/17,5	215 2/18,3	247 2/18,3	303 2/18,3	350 2/18,3
	800	16	423	485	593	680	857	986	1 200	1 380	1 650	1 910
			82,1 2/16,3	94,2 2/16,3	115 2/16,2	132 2/16,2	164 2/16	188 2/16	229 2/16	264 2/16	324 2/16,5	376 2/16,5
710	14	449	516	602	674	903	1 040	1 210	1 350	1 700	1 970	
		85,3 2/14,1	97,9 2/14,1	116 2/14,3	130 2/14,3	170 2/14	196 2/14	231 2/14,2	257 2/14,2	327 2/14,3	379 2/14,3	
630	12,5	457	525	588	675	—	—	—	—	—	—	
		86,1 2/12,4	98,8 2/12,4	115 2/12,9	132 2/12,9	—	—	—	—	—	—	
560	11,2	446	512	598	669	—	—	—	—	—	—	
		85,3 2/11,2	98 2/11,2	116 2/11,4	130 2/11,4	—	—	—	—	—	—	
45	1 400	31,5	404	464	517	593	742	853	1 040	1 190	1 520	1 760
			87,1 3/31,6	99,8 3/31,6	116 3/32,9	133 3/32,9	166 3/32,8	191 3/32,8	232 3/32,8	267 3/32,8	327 3/31,6 ▲	379 3/31,6 ▲
	1 250	28	394	452	511	569	787	904	1 050	1 130	1 570	1 820
			86,3 3/28,7	99 3/28,7	113 3/29,1	126 3/29,1	172 3/28,7	198 3/28,7	234 3/29,1	251 3/29,1	330 3/27,4	382 3/27,4
	1 120	25	405	464	452	519	731	845	992	1 140	—	—
			87 3/25,2	99,8 3/25,2	99 2/25,7	114 2/25,7	154 2/24,8	178 2/24,8	217 2/25,7	250 2/25,7	—	—
	1 000	22,4	360	415	487	558	769	885	996	1 150	1 380	1 600
			77,4 2/22,5	89,2 2/22,5	108 2/23,3	124 2/23,3	165 2/22,5	190 2/22,5	217 2/22,8	250 2/22,8	306 2/23,1	354 2/23,1
	900	20	384	440	538	616	778	895	1 090	1 230	1 480	1 710
			82,8 2/20,3	94,9 2/20,3	116 2/20,3	133 2/20,3	165 2/20	190 2/20	231 2/20	262 2/20	327 2/20,9	379 2/20,9
800	18	397	455	487	558	799	917	996	1 150	1 400	1 620	
		83,6 2/17,6	95,8 2/17,6	108 2/18,7	124 2/18,7	167 2/17,5	192 2/17,5	217 2/18,3	250 2/18,3	306 2/18,3	354 2/18,3	
710	16	379	434	531	609	768	883	1 070	1 240	1 480	1 710	
		82,9 2/16,3	95,1 2/16,3	116 2/16,2	133 2/16,2	165 2/16	190 2/16	231 2/16	266 2/16	327 2/16,5	379 2/16,5	
630	14	402	462	539	602	810	931	1 080	1 200	1 520	1 770	
		86,1 2/14,1	98,8 2/14,1	117 2/14,3	131 2/14,3	172 2/14	198 2/14	233 2/14,2	259 2/14,2	331 2/14,3	383 2/14,3	
560	12,5	410	471	528	606	—	—	—	—	—	—	
		86,9 2/12,4	99,7 2/12,4	116 2/12,9	133 2/12,9	—	—	—	—	—	—	
40	1 400	35,5	356	408	476	519	686	787	861	991	1 390	1 610
			87,1 3/35,9	99,8 3/35,9	118 3/36,4	129 3/36,4	169 3/36,1	194 3/36,1	219 3/37,4	253 3/37,4	333 3/35,2	386 3/35,2
	1 250	31,5	364	417	466	534	669	768	934	1 080	1 370	1 580
			87,8 3/31,6	101 3/31,6	117 3/32,9	135 3/32,9	167 3/32,8	192 3/32,8	234 3/32,8	269 3/32,8	330 3/31,6	382 3/31,6
	1 120	28	356	409	462	513	711	817	950	1 020	1 420	1 650
			87 3/28,7	99,8 3/28,7	114 3/29,1	127 3/29,1	174 3/28,7	200 3/28,7	236 3/29,1	252 3/29,1	333 3/27,4	385 3/27,4
1 000	25	365	418	407	468	659	762	893	1 030	—	—	
		87,8 3/25,2	101 3/25,2	99,9 2/25,7	115 2/25,7	156 2/24,8	180 2/24,8	219 2/25,7	252 2/25,7	—	—	
900	22,4	327	377	442	507	699	803	903	1 040	1 260	1 450	
		78,1 2/22,5	89,9 2/22,5	109 2/23,3	125 2/23,3	167 2/22,5	192 2/22,5	219 2/22,8	252 2/22,8	309 2/23,1	357 2/23,1	

Per n_1 maggiori di 1 400 min⁻¹ oppure minori di 560 min⁻¹ ved. cap. 6 e tabella a pag. 23.
▲ Eventuale lubrificazione forzata con scambiatore di calore: interpellarci.

For n_1 higher than 1 400 min⁻¹ or lower than 560 min⁻¹, see ch. 6 and table on page 23.
▲ Possible forced lubrication with heat exchanger: consult us.

7 - Potenze e momenti torcenti nominali (assi paralleli)
7 - Nominal powers and torques (parallel shafts)

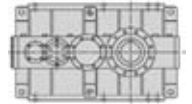

n_{N2} n_1		i_N	Grandezza riduttore - Gear reducer size									
			400	401	450	451	500	501	560	561	630	631
min^{-1}			P_{N2} kW M_{N2} kN m ... //									
40	800	20	345 83,6 2I/20,3	395 95,8 2I/20,3	482 117 2I/20,3	552 134 2I/20,3	699 167 2I/20	803 192 2I/20	976 233 2I/20	1 100 263 2I/20	1 330 330 2I/20,9	1 540 383 2I/20,9
	710	18	356 84,4 2I/17,6	407 96,7 2I/17,6	436 109 2I/18,7	500 126 2I/18,7	716 169 2I/17,5	821 193 2I/17,5	892 219 2I/18,3	1 030 252 2I/18,3	1 260 309 2I/18,3	1 450 357 2I/18,3
	630	16	340 83,7 2I/16,3	389 95,9 2I/16,3	475 117 2I/16,2	546 134 2I/16,2	689 167 2I/16	791 192 2I/16	962 233 2I/16	1 110 269 2I/16	1 320 331 2I/16,5	1 530 383 2I/16,5
	560	14	361 86,9 2I/14,1	414 99,7 2I/14,1	484 118 2I/14,3	539 132 2I/14,3	727 174 2I/14	835 199 2I/14	972 235 2I/14,2	1 080 261 2I/14,2	1 370 334 2I/14,3	1 580 387 2I/14,3
35,5	1 400	40	300 84,6 3I/41,3	344 96,9 3I/41,3	420 118 3I/41,3	482 136 3I/41,3	601 169 3I/41,3	689 194 3I/41,3	837 236 3I/41,3	964 272 3I/41,3	1 210 333 3I/40,5	1 400 386 3I/40,5
	1 250	35,5	320 87,8 3I/35,9	367 101 3I/35,9	429 119 3I/36,4	465 129 3I/36,4	619 171 3I/36,1	709 196 3I/36,1	775 221 3I/37,4	892 255 3I/37,4	1 250 336 3I/35,2	1 450 390 3I/35,2
	1 120	31,5	329 88,6 3I/31,6	377 101 3I/31,6	421 118 3I/32,9	483 136 3I/32,9	605 169 3I/32,8	694 194 3I/32,8	844 236 3I/32,8	972 271 3I/32,8	1 230 333 3I/31,6	1 430 385 3I/31,6
	1 000	28	321 87,8 3I/28,7	368 101 3I/28,7	416 115 3I/29,1	461 128 3I/29,1	641 176 3I/28,7	736 201 3I/28,7	856 238 3I/29,1	914 254 3I/29,1	1 280 336 3I/27,4	1 480 389 3I/27,4
	900	25	331 88,6 3I/25,2	379 101 3I/25,2	369 101 2I/25,7	424 116 2I/25,7	599 157 2I/24,8	692 182 2I/24,8	810 221 2I/25,7	932 254 2I/25,7	—	—
	800	22,4	293 78,8 2I/22,5	338 90,8 2I/22,5	396 110 2I/23,3	454 127 2I/23,3	627 168 2I/22,5	720 193 2I/22,5	810 221 2I/22,8	932 254 2I/22,8	1 130 311 2I/23,1	1 300 360 2I/23,1
	710	20	309 84,4 2I/20,3	353 96,7 2I/20,3	432 118 2I/20,3	493 135 2I/20,3	626 169 2I/20	719 193 2I/20	874 235 2I/20	986 265 2I/20	1 190 334 2I/20,9	1 380 387 2I/20,9
	630	18	319 85,2 2I/17,6	365 97,5 2I/17,6	390 110 2I/18,7	448 127 2I/18,7	642 170 2I/17,5	735 195 2I/17,5	798 221 2I/18,3	919 254 2I/18,3	1 130 311 2I/18,3	1 300 360 2I/18,3
	560	16	305 84,5 2I/16,3	349 96,8 2I/16,3	426 118 2I/16,2	489 135 2I/16,2	618 169 2I/16	709 194 2I/16	862 235 2I/16	993 271 2I/16	1 190 334 2I/16,5	1 380 387 2I/16,5
	31,5	1 400	45	280 86,2 3I/45,2	320 98,6 3I/45,2	345 112 3I/47,4	395 128 3I/47,4	556 172 3I/45,5	636 197 3I/45,5	695 223 3I/47,1	800 257 3I/47,1	1 100 340 3I/45,5
1 250		40	270 85,4 3I/41,3	309 97,7 3I/41,3	378 119 3I/41,3	434 137 3I/41,3	541 171 3I/41,3	620 196 3I/41,3	754 238 3I/41,3	868 274 3I/41,3	1 090 336 3I/40,5	1 260 390 3I/40,5
1 120		35,5	290 88,6 3I/35,9	332 101 3I/35,9	387 120 3I/36,4	418 130 3I/36,4	559 172 3I/36,1	640 197 3I/36,1	700 223 3I/37,4	806 257 3I/37,4	1 130 339 3I/35,2	1 310 393 3I/35,2
1 000		31,5	297 89,4 3I/31,6	339 102 3I/31,6	379 119 3I/32,9	435 137 3I/32,9	545 171 3I/32,8	625 196 3I/32,8	759 238 3I/32,8	875 274 3I/32,8	1 110 336 3I/31,6	1 290 389 3I/31,6
900		28	291 88,6 3I/28,7	334 101 3I/28,7	377 116 3I/29,1	417 129 3I/29,1	582 177 3I/28,7	667 203 3I/28,7	776 240 3I/29,1	827 255 3I/29,1	1 160 338 3I/27,4	1 350 392 3I/27,4
800		25	297 89,4 3I/25,2	340 102 3I/25,2	331 102 2I/25,7	381 117 2I/25,7	538 159 2I/24,8	621 183 2I/24,8	726 222 2I/25,7	836 256 2I/25,7	—	—
710		22,4	263 79,6 2I/22,5	303 91,7 2I/22,5	355 111 2I/23,3	407 128 2I/23,3	562 170 2I/22,5	645 195 2I/22,5	725 223 2I/22,8	835 256 2I/22,8	1 010 314 2I/23,1	1 170 363 2I/23,1
630		20	277 85,2 2I/20,3	316 97,5 2I/20,3	387 119 2I/20,3	440 135 2I/20,3	561 170 2I/20	644 195 2I/20	782 237 2I/20	881 267 2I/20	1 060 337 2I/20,9	1 230 390 2I/20,9
560		18	286 86 2I/17,6	327 98,4 2I/17,6	350 111 2I/18,7	402 128 2I/18,7	576 172 2I/17,5	659 197 2I/17,5	716 223 2I/18,3	824 256 2I/18,3	1 010 314 2I/18,3	1 170 363 2I/18,3

Per n_1 maggiori di 1 400 min^{-1} oppure minori di 560 min^{-1} ved. cap. 6 e tabella a pag. 23.

For n_1 higher than 1 400 min^{-1} or lower than 560 min^{-1} , see ch. 6 and table on page 23.

7 - Potenze e momenti torcenti nominali (assi paralleli)
7 - Nominal powers and torques (parallel shafts)

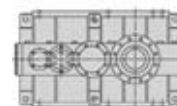

n_{N2} n_1		i_N	Grandezza riduttore - Gear reducer size									
			400	401	450	451	500	501	560	561	630	631
min^{-1}			P_{N2} kW M_{N2} kN m ... //									
28	1 400	50	243 86,2 3/52,1	278 98,6 3/52,1	339 120 3/52	389 138 3/52	486 172 3/52	556 197 3/52	676 240 3/52	779 276 3/52	953 340 3/52,3	1 100 394 3/52,3
	1 250	45	252 86,9 3/45,2	288 99,4 3/45,2	310 112 3/47,4	356 129 3/47,4	501 174 3/45,5	573 199 3/45,5	626 225 3/47,1	720 259 3/47,1	988 343 3/45,5	1 140 397 3/45,5
	1 120	40	244 86,1 3/41,3	280 98,5 3/41,3	342 120 3/41,3	392 138 3/41,3	489 172 3/41,3	560 197 3/41,3	681 240 3/41,3	784 276 3/41,3	982 339 3/40,5	1 140 393 3/40,5
	1 000	35,5	261 89,4 3/35,9	299 102 3/35,9	349 121 3/36,4	374 130 3/36,4	504 174 3/36,1	576 199 3/36,1	630 225 3/37,4	726 259 3/37,4	1 020 342 3/35,2	1 180 397 3/35,2
	900	31,5	269 90 3/31,6	308 103 3/31,6	344 120 3/32,9	394 138 3/32,9	495 172 3/32,8	567 197 3/32,8	689 240 3/32,8	794 276 3/32,8	1 010 338 3/31,6	1 170 392 3/31,6
	800	28	261 89,4 3/28,7	299 102 3/28,7	338 117 3/29,1	373 129 3/29,1	522 179 3/28,7	598 205 3/28,7	696 242 3/29,1	740 257 3/29,1	1 040 341 3/27,4	1 210 396 3/27,4
	710	25	265 90 3/25,2	304 103 3/25,2	296 103 2/25,7	341 118 2/25,7	482 160 2/24,8	556 185 2/24,8	650 224 2/25,7	749 258 2/25,7	—	—
	630	22,4	236 80,4 2/22,5	271 92,5 2/22,5	317 112 2/23,3	364 129 2/23,3	504 172 2/22,5	577 197 2/22,5	649 224 2/22,8	748 259 2/22,8	905 317 2/23,1	1 040 367 2/23,1
	560	20	248 86 2/20,3	284 98,4 2/20,3	347 120 2/20,3	394 136 2/20,3	504 172 2/20	577 197 2/20	701 239 2/20	788 269 2/20	955 340 2/20,9	1 100 392 2/20,9
	25	1 400	56	223 87,5 3/57,4	255 100 3/57,4	278 113 3/59,7	319 130 3/59,7	458 175 3/56	524 200 3/56	561 227 3/59,3	646 262 3/59,3	883 345 3/57,3
1 250		50	219 86,9 3/52,1	250 99,4 3/52,1	306 121 3/52	351 139 3/52	438 174 3/52	501 199 3/52	609 242 3/52	701 279 3/52	858 343 3/52,3	995 398 3/52,3
1 120		45	227 87,5 3/45,2	260 100 3/45,2	280 113 3/47,4	322 130 3/47,4	451 175 3/45,5	516 200 3/45,5	565 227 3/47,1	651 261 3/47,1	890 345 3/45,5	1 030 399 3/45,5
1 000		40	220 86,9 3/41,3	252 99,4 3/41,3	308 121 3/41,3	353 139 3/41,3	441 174 3/41,3	504 199 3/41,3	613 242 3/41,3	706 278 3/41,3	884 342 3/40,5	1 030 397 3/40,5
900		35,5	236 90 3/35,9	271 103 3/35,9	316 122 3/36,4	338 130 3/36,4	456 175 3/36,1	522 200 3/36,1	572 227 3/37,4	658 261 3/37,4	923 345 3/35,2	1 070 399 3/35,2
800		31,5	239 90 3/31,6	273 103 3/31,6	308 121 3/32,9	354 139 3/32,9	444 174 3/32,8	508 199 3/32,8	618 242 3/32,8	712 278 3/32,8	906 341 3/31,6	1 050 396 3/31,6
710		28	234 90 3/28,7	267 103 3/28,7	302 118 3/29,1	333 130 3/29,1	467 180 3/28,7	534 206 3/28,7	621 243 3/29,1	661 259 3/29,1	934 345 3/27,4	1 080 400 3/27,4
630		25	236 90 3/25,2	270 103 3/25,2	265 103 2/25,7	305 119 2/25,7	432 162 2/24,8	498 187 2/24,8	582 226 2/25,7	670 261 2/25,7	—	—
560		22,4	211 81,1 2/22,5	243 93,4 2/22,5	284 113 2/23,3	327 130 2/23,3	452 174 2/22,5	517 199 2/22,5	582 226 2/22,8	670 261 2/22,8	812 320 2/23,1	937 370 2/23,1
22,4		1 400	63	194 87,5 3/66,2	222 100 3/66,2	271 122 3/66	311 140 3/66	401 175 3/64	458 200 3/64	557 243 3/64	641 280 3/64	768 345 3/65,9
	1 250	56	199 87,5 3/57,4	228 100 3/57,4	251 114 3/59,7	288 131 3/59,7	409 175 3/56	467 200 3/56	505 229 3/59,3	582 264 3/59,3	789 345 3/57,3	915 400 3/57,3
	1 120	50	197 87,5 3/52,1	225 100 3/52,1	275 122 3/52	316 140 3/52	395 175 3/52	451 200 3/52	548 243 3/52	631 280 3/52	773 345 3/52,3	896 400 3/52,3
	1 000	45	203 87,5 3/45,2	232 100 3/45,2	252 114 3/47,4	290 131 3/47,4	403 175 3/45,5	460 200 3/45,5	509 229 3/47,1	586 264 3/47,1	795 345 3/45,5	921 400 3/45,5

Per n_1 maggiori di 1 400 min^{-1} oppure minori di 560 min^{-1} ved. cap. 6 e tabella a pag. 23.

For n_1 higher than 1 400 min^{-1} or lower than 560 min^{-1} , see ch. 6 and table on page 23.

7 - Potenze e momenti torcenti nominali (assi paralleli)
7 - Nominal powers and torques (parallel shafts)

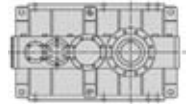

n_{N2} n_1		i_N	Grandezza riduttore - Gear reducer size									
			400	401	450	451	500	501	560	561	630	631
min^{-1}			P_{N2} kW M_{N2} kN m ... //									
22,4	900	40	199 87,5 3I/41,3	228 100 3I/41,3	279 122 3I/41,3	320 140 3I/41,3	399 175 3I/41,3	456 200 3I/41,3	555 243 3I/41,3	639 280 3I/41,3	802 345 3I/40,5	930 400 3I/40,5
	800	35,5	210 90 3I/35,9	241 103 3I/35,9	281 122 3I/36,4	301 131 3I/36,4	406 175 3I/36,1	464 200 3I/36,1	512 229 3I/37,4	590 263 3I/37,4	821 345 3I/35,2	952 400 3I/35,2
	710	31,5	212 90 3I/31,6	243 103 3I/31,6	275 122 3I/32,9	316 140 3I/32,9	397 175 3I/32,8	454 200 3I/32,8	551 243 3I/32,8	635 280 3I/32,8	811 345 3I/31,6	940 400 3I/31,6
	630	28	207 90 3I/28,7	237 103 3I/28,7	268 118 3I/29,1	298 131 3I/29,1	414 180 3I/28,7	474 206 3I/28,7	551 243 3I/29,1	591 260 3I/29,1	829 345 3I/27,4	962 400 3I/27,4
	560	25	209 90 3I/25,2	240 103 3I/25,2	238 104 2I/25,7	274 120 2I/25,7	388 164 2I/24,8	447 189 2I/24,8	522 228 2I/25,7	601 263 2I/25,7	—	—
20	1 400	71	182 87,5 3I/70,6	208 100 3I/70,6	222 115 3I/75,9	255 132 3I/75,9	361 175 3I/71,1	413 200 3I/71,1	462 230 3I/73	532 265 3I/73	707 345 3I/71,6	819 400 3I/71,6
	1 250	63	173 87,5 3I/66,2	198 100 3I/66,2	242 122 3I/66	278 140 3I/66	358 175 3I/64	409 200 3I/64	497 243 3I/64	573 280 3I/64	685 345 3I/65,9	795 400 3I/65,9
	1 120	56	179 87,5 3I/57,4	204 100 3I/57,4	226 115 3I/59,7	259 132 3I/59,7	366 175 3I/56	419 200 3I/56	455 230 3I/59,3	524 265 3I/59,3	707 345 3I/57,3	819 400 3I/57,3
	1 000	50	176 87,5 3I/52,1	201 100 3I/52,1	246 122 3I/52	282 140 3I/52	352 175 3I/52	403 200 3I/52	489 243 3I/52	564 280 3I/52	690 345 3I/52,3	800 400 3I/52,3
	900	45	183 87,5 3I/45,2	209 100 3I/45,2	228 115 3I/47,4	262 132 3I/47,4	362 175 3I/45,5	414 200 3I/45,5	460 230 3I/47,1	530 265 3I/47,1	715 345 3I/45,5	829 400 3I/45,5
	800	40	177 87,5 3I/41,3	203 100 3I/41,3	248 122 3I/41,3	284 140 3I/41,3	355 175 3I/41,3	406 200 3I/41,3	493 243 3I/41,3	568 280 3I/41,3	713 345 3I/40,5	827 400 3I/40,5
	710	35,5	187 90 3I/35,9	213 103 3I/35,9	249 122 3I/36,4	268 131 3I/36,4	360 175 3I/36,1	412 200 3I/36,1	458 230 3I/37,4	527 265 3I/37,4	729 345 3I/35,2	845 400 3I/35,2
	630	31,5	188 90 3I/31,6	215 103 3I/31,6	244 122 3I/32,9	280 140 3I/32,9	352 175 3I/32,8	403 200 3I/32,8	489 243 3I/32,8	564 280 3I/32,8	721 345 3I/31,6	835 400 3I/31,6
	560	28	184 90 3I/28,7	211 103 3I/28,7	238 118 3I/29,1	266 132 3I/29,1	368 180 3I/28,7	421 206 3I/28,7	490 243 3I/29,1	528 262 3I/29,1	737 345 3I/27,4	855 400 3I/27,4
	18	1 400	80	158 87,5 3I/81,3	180 100 3I/81,3	220 122 3I/81,2	253 140 3I/81,2	316 175 3I/81,2	361 200 3I/81,2	439 243 3I/81,2	505 280 3I/81,2	614 345 3I/82,4
1 250		71	162 87,5 3I/70,6	185 100 3I/70,6	198 115 3I/75,9	228 132 3I/75,9	322 175 3I/71,1	368 200 3I/71,1	412 230 3I/73	475 265 3I/73	631 345 3I/71,6	732 400 3I/71,6
1 120		63	155 87,5 3I/66,2	177 100 3I/66,2	217 122 3I/66	249 140 3I/66	321 175 3I/64	366 200 3I/64	445 243 3I/64	513 280 3I/64	614 345 3I/65,9	712 400 3I/65,9
1 000		56	160 87,5 3I/57,4	182 100 3I/57,4	202 115 3I/59,7	231 132 3I/59,7	327 175 3I/56	374 200 3I/56	406 230 3I/59,3	468 265 3I/59,3	631 345 3I/57,3	732 400 3I/57,3
900		50	158 87,5 3I/52,1	181 100 3I/52,1	221 122 3I/52	254 140 3I/52	317 175 3I/52	362 200 3I/52	440 243 3I/52	507 280 3I/52	621 345 3I/52,3	720 400 3I/52,3
800		45	162 87,5 3I/45,2	185 100 3I/45,2	203 115 3I/47,4	233 132 3I/47,4	322 175 3I/45,5	368 200 3I/45,5	409 230 3I/47,1	471 265 3I/47,1	636 345 3I/45,5	737 400 3I/45,5
710		40	157 87,5 3I/41,3	180 100 3I/41,3	220 122 3I/41,3	252 140 3I/41,3	315 175 3I/41,3	360 200 3I/41,3	437 243 3I/41,3	504 280 3I/41,3	633 345 3I/40,5	734 400 3I/40,5
630		35,5	165 90 3I/35,9	189 103 3I/35,9	221 122 3I/36,4	239 132 3I/36,4	320 175 3I/36,1	365 200 3I/36,1	406 230 3I/37,4	468 265 3I/37,4	646 345 3I/35,2	750 400 3I/35,2

Per n_1 maggiori di 1 400 min^{-1} oppure minori di 560 min^{-1} ved. cap. 6 e tabella a pag. 23.

For n_1 higher than 1 400 min^{-1} or lower than 560 min^{-1} , see ch. 6 and table on page 23.

7 - Potenze e momenti torcenti nominali (assi paralleli)
7 - Nominal powers and torques (parallel shafts)

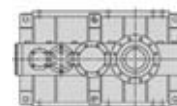

			Grandezza riduttore - Gear reducer size									
n_{N2}	n_1	i_N	P_{N2} kW M_{N2} kN m ... //									
			400	401	450	451	500	501	560	561	630	631
min ⁻¹												
18	560	31,5	167	191	217	249	313	358	435	501	640	743
			90 3/31,6	103 3/31,6	122 3/32,9	140 3/32,9	175 3/32,8	200 3/32,8	243 3/32,8	280 3/32,8	345 3/31,6	400 3/31,6
16	1 400	90	145	166	181	207	289	330	364	419	522	602
			87,5 3/88,2	100 3/88,2	115 3/93,3	132 3/93,3	175 3/88,8	200 3/88,8	230 3/92,7	265 3/92,7	325 3/91,3	375 3/91,3
	1 250	80	141	161	197	226	282	322	392	451	548	636
			87,5 3/81,3	100 3/81,3	122 3/81,2	140 3/81,2	175 3/81,2	200 3/81,2	243 3/81,2	280 3/81,2	345 3/82,4	400 3/82,4
	1 120	71	145	166	178	204	289	330	370	426	565	656
			87,5 3/70,6	100 3/70,6	115 3/75,9	132 3/75,9	175 3/71,1	200 3/71,1	230 3/73	265 3/73	345 3/71,6	400 3/71,6
	1 000	63	139	158	193	222	286	327	398	458	548	636
			87,5 3/66,2	100 3/66,2	122 3/66	140 3/66	175 3/64	200 3/64	243 3/64	280 3/64	345 3/65,9	400 3/65,9
	900	56	144	164	181	208	295	337	365	421	568	658
			87,5 3/57,4	100 3/57,4	115 3/59,7	132 3/59,7	175 3/56	200 3/56	230 3/59,3	265 3/59,3	345 3/57,3	400 3/57,3
800	50	141	161	197	226	282	322	391	451	552	640	
		87,5 3/52,1	100 3/52,1	122 3/52	140 3/52	175 3/52	200 3/52	243 3/52	280 3/52	345 3/52,3	400 3/52,3	
710	45	144	165	180	207	286	327	363	418	564	654	
		87,5 3/45,2	100 3/45,2	115 3/47,4	132 3/47,4	175 3/45,5	200 3/45,5	230 3/47,1	265 3/47,1	345 3/45,5	400 3/45,5	
630	40	140	160	195	224	280	320	388	447	562	651	
		87,5 3/41,3	100 3/41,3	122 3/41,3	140 3/41,3	175 3/41,3	200 3/41,3	243 3/41,3	280 3/41,3	345 3/40,5	400 3/40,5	
560	35,5	147	168	197	213	284	325	361	416	575	666	
		90 3/35,9	103 3/35,9	122 3/36,4	132 3/36,4	175 3/36,1	200 3/36,1	230 3/37,4	265 3/37,4	345 3/35,2	400 3/35,2	
14	1 400	100	126	144	176	202	253	289	351	404	485	562
			87,5 3/102	100 3/102	122 3/101	140 3/101	175 3/102	200 3/102	243 3/102	280 3/102	345 3/102	400 3/104
	1 250	90	130	148	161	185	258	295	325	374	466	537
			87,5 3/88,2	100 3/88,2	115 3/93,3	132 3/93,3	175 3/88,8	200 3/88,8	230 3/92,7	265 3/92,7	325 3/91,3	375 3/91,3
	1 120	80	126	144	176	202	253	289	351	404	491	570
			87,5 3/81,3	100 3/81,3	122 3/81,2	140 3/81,2	175 3/81,2	200 3/81,2	243 3/81,2	280 3/81,2	345 3/82,4	400 3/82,4
	1 000	71	130	148	159	182	258	295	330	380	505	585
			87,5 3/70,6	100 3/70,6	115 3/75,9	132 3/75,9	175 3/71,1	200 3/71,1	230 3/73	265 3/73	345 3/71,6	400 3/71,6
	900	63	125	142	174	200	258	295	358	412	493	572
			87,5 3/66,2	100 3/66,2	122 3/66	140 3/66	175 3/64	200 3/64	243 3/64	280 3/64	345 3/65,9	400 3/65,9
800	56	128	146	161	185	262	299	325	374	505	585	
		87,5 3/57,4	100 3/57,4	115 3/59,7	132 3/59,7	175 3/56	200 3/56	230 3/59,3	265 3/59,3	345 3/57,3	400 3/57,3	
710	50	125	143	175	200	250	286	347	400	490	568	
		87,5 3/52,1	100 3/52,1	122 3/52	140 3/52	175 3/52	200 3/52	243 3/52	280 3/52	345 3/52,3	400 3/52,3	
630	45	128	146	160	184	254	290	322	371	501	580	
		87,5 3/45,2	100 3/45,2	115 3/47,4	132 3/47,4	175 3/45,5	200 3/45,5	230 3/47,1	265 3/47,1	345 3/45,5	400 3/45,5	
560	40	124	142	173	199	249	284	345	398	499	579	
		87,5 3/41,3	100 3/41,3	122 3/41,3	140 3/41,3	175 3/41,3	200 3/41,3	243 3/41,3	280 3/41,3	345 3/40,5	400 3/40,5	
11,2	1 400	125	105	120	144	166	205	234	272	312	378	438
			90 4/125	103 4/125	125 4/127	145 4/127	180 4/129	206 4/129	243 4/131	278 4/131	345 4/134	400 4/134
	1 400	125	—	—	121	139	—	—	245	281	—	—
—			—	106 3/129	122 3/129	—	—	212 3/127	243 3/127	—	—	
1 120	100	101	115	141	162	202	231	281	323	388	449	
		87,5 3/102	100 3/102	122 3/101	140 3/101	175 3/102	200 3/102	243 3/102	280 3/102	345 3/104	400 3/104	

Per n_1 maggiori di 1 400 min⁻¹ oppure minori di 560 min⁻¹ ved. cap. 6 e tabella a pag. 23.

For n_1 higher than 1 400 min⁻¹ or lower than 560 min⁻¹, see ch. 6 and table on page 23.

7 - Potenze e momenti torcenti nominali (assi paralleli)
7 - Nominal powers and torques (parallel shafts)

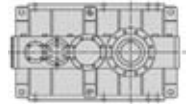

n_{N2} n_1		i_N	Grandezza riduttore - Gear reducer size									
			400	401	450	451	500	501	560	561	630	631
min^{-1}			P_{N2} kW M_{N2} kN m ... //									
11,2	1 000	90	104 87,5 3/88,2	119 100 3/88,2	129 115 3/93,3	148 132 3/93,3	206 175 3/88,8	236 200 3/92,7	260 230 3/92,7	299 265 3/92,7	373 325 3/91,3	430 375 3/91,3
	900	80	101 87,5 3/81,3	116 100 3/81,3	142 122 3/81,2	163 140 3/81,2	203 175 3/81,2	232 200 3/81,2	282 243 3/81,2	325 280 3/81,2	395 345 3/82,4	458 400 3/82,4
	800	71	104 87,5 3/70,6	119 100 3/70,6	127 115 3/75,9	146 132 3/75,9	206 175 3/71,1	236 200 3/71,1	264 230 3/73	304 265 3/73	404 345 3/71,6	468 400 3/71,6
	710	63	98 87,5 3/66,2	112 100 3/66,2	137 122 3/66	158 140 3/66	203 175 3/64	232 200 3/64	282 243 3/64	325 280 3/64	389 345 3/65,9	451 400 3/65,9
	630	56	101 87,5 3/57,4	115 100 3/57,4	127 115 3/59,7	146 132 3/59,7	206 175 3/56	236 200 3/56	256 230 3/59,3	295 265 3/59,3	398 345 3/57,3	461 400 3/57,3
	560	50	99 87,5 3/52,1	113 100 3/52,1	138 122 3/52	158 140 3/52	197 175 3/52	226 200 3/52	274 243 3/52	316 280 3/52	387 345 3/52,3	448 400 3/52,3
9	1 400	160	83 90 4/159	95 103 4/159	113 125 4/162	131 145 4/162	166 180 4/159	190 206 4/159	221 243 4/161	254 278 4/161	300 345 4/168	348 400 4/168
	1 120	125	84 90 4/125	96 103 4/125	115 125 4/131	133 145 4/127	164 180 4/129	187 206 4/129	218 243 4/131	250 278 4/131	303 345 4/134	351 400 4/134
	1 120	125	—	—	97 106 3/129	111 122 3/129	—	—	196 212 3/127	225 243 3/127	—	—
	900	100	81 87,5 3/102	93 100 3/102	113 122 3/101	130 140 3/101	162 175 3/102	186 200 3/102	226 243 3/102	260 280 3/102	312 345 3/104	361 400 3/104
	800	90	83 87,5 3/88,2	95 100 3/88,2	103 115 3/93,3	118 132 3/93,3	165 175 3/88,8	189 200 3/88,8	208 230 3/92,7	240 265 3/92,7	298 325 3/91,3	344 375 3/91,3
	710	80	80 87,5 3/81,3	91 100 3/81,3	112 122 3/81,2	128 140 3/81,2	160 175 3/81,2	183 200 3/81,2	222 243 3/81,2	256 280 3/81,2	311 345 3/82,4	361 400 3/82,4
	630	71	82 87,5 3/70,6	93 100 3/70,6	100 115 3/75,9	115 132 3/75,9	162 175 3/71,1	186 200 3/71,1	208 230 3/73	239 265 3/73	318 345 3/71,6	369 400 3/71,6
	560	63	78 87,5 3/66,2	89 100 3/66,2	108 122 3/66	124 140 3/66	160 175 3/64	183 200 3/64	223 243 3/64	257 280 3/64	307 345 3/65,9	356 400 3/65,9
7,1	1 400	200	69 90 4/191	79 103 4/191	95 125 4/194	109 145 4/194	124 180 4/212	142 206 4/212	165 243 4/215	189 278 4/215	234 345 4/216	271 400 4/216
	1 120	160	66 90 4/159	76 103 4/159	91 125 4/162	105 145 4/162	133 180 4/159	152 206 4/159	177 243 4/161	203 278 4/161	240 345 4/168	279 400 4/168
	900	125	68 90 4/125	77 103 4/125	93 125 4/127	107 145 4/127	132 180 4/129	151 206 4/129	175 243 4/131	201 278 4/131	243 345 4/134	282 400 4/134
	900	125	—	—	78 106 3/129	89 122 3/129	—	—	157 212 3/127	180 243 3/127	—	—
	710	100	64 87,5 3/102	73 100 3/102	89 122 3/101	103 140 3/101	128 175 3/102	146 200 3/102	178 243 3/102	205 280 3/102	246 345 3/104	285 400 3/104
	630	90	65 87,5 3/88,2	75 100 3/88,2	81 115 3/93,3	93 132 3/93,3	130 175 3/88,8	149 200 3/88,8	164 230 3/92,7	189 265 3/92,7	235 325 3/91,3	271 375 3/91,3
	560	80	63 87,5 3/81,3	72 100 3/81,3	88 122 3/81,2	101 140 3/81,2	126 175 3/81,2	144 200 3/81,2	175 243 3/81,2	202 280 3/81,2	246 345 3/82,4	285 400 3/82,4
	5,6	1 400	250	54 90 4/243	62 103 4/243	74 125 4/246	86 145 4/246	101 180 4/261	116 206 4/261	134 243 4/265	154 278 4/265	186 345 4/272

Per n_1 maggiori di 1 400 min^{-1} oppure minori di 560 min^{-1} ved. cap. 6 e tabella a pag. 23.

For n_1 higher than 1 400 min^{-1} or lower than 560 min^{-1} , see ch. 6 and table on page 23.

7 - Potenze e momenti torcenti nominali (assi paralleli)
7 - Nominal powers and torques (parallel shafts)

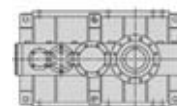

n_{N2}		n_1	i_N	Grandezza riduttore - Gear reducer size								
				400	401	450	451	500	501	560	561	630
\min^{-1}				P_{N2} kW M_{N2} kN m ... //								
5,6	1 120	200	55	63	76	87	99	114	132	152	187	217
			90 4/191	103 4/191	125 4/194	145 4/194	180 4/212	206 4/212	243 4/215	278 4/215	345 4/216	400 4/216
	900	160	53	61	73	84	107	122	142	163	193	224
			90 4/159	103 4/159	125 4/162	145 4/162	180 4/159	206 4/159	243 4/161	278 4/161	345 4/168	400 4/168
	710	125	53	61	73	84	104	119	138	158	192	222
90 4/125			103 4/125	125 4/127	145 4/127	180 4/129	206 4/129	243 4/131	278 4/131	345 4/134	400 4/134	
560	100	—	—	61	71	—	—	124	142	—	—	
		87,5 3/102	100 3/102	122 3/101	140 3/101	175 3/102	200 3/102	243 3/102	280 3/102	345 3/104	400 3/104	
4,5	1 400	315	44,2	51	52	60	80	91	99	114	149	172
			90 4/299	103 4/299	115 4/321	132 4/321	180 4/332	206 4/332	230 4/341	265 4/341	345 4/340	400 4/340
	1 120	250	43,5	49,7	60	69	81	92	108	123	149	172
			90 4/243	103 4/243	125 4/246	145 4/246	180 4/261	206 4/261	243 4/265	278 4/265	345 4/272	400 4/272
	900	200	44,4	51	61	70	80	91	106	122	150	174
			90 4/191	103 4/191	125 4/194	145 4/194	180 4/212	206 4/212	243 4/215	278 4/215	345 4/216	400 4/216
	710	160	42	48	57	66	84	97	112	129	152	177
90 4/159			103 4/159	125 4/162	145 4/162	180 4/159	206 4/159	243 4/161	278 4/161	345 4/168	400 4/168	
560	125	42,1	48,1	58	67	82	94	109	125	151	175	
		90 4/125	103 4/125	125 4/127	145 4/127	180 4/129	206 4/129	243 4/131	278 4/131	345 4/134	400 4/134	
560	125	—	—	48,3	56	—	—	98	112	—	—	
		—	—	106 3/129	122 3/129	—	—	212 3/127	243 3/127	—	—	
3,55	1 120	315	35,3	40,4	42	48,2	64	73	79	91	119	138
			90 4/299	103 4/299	115 4/321	132 4/321	180 4/332	206 4/332	230 4/341	265 4/341	345 4/340	400 4/340
	900	250	34,9	40	47,8	55	65	74	86	99	119	138
			90 4/243	103 4/243	125 4/246	145 4/246	180 4/261	206 4/261	243 4/265	278 4/265	345 4/272	400 4/272
710	200	35	40,1	47,9	55	63	72	84	96	119	137	
		90 4/191	103 4/191	125 4/194	145 4/194	180 4/212	206 4/212	243 4/215	278 4/215	345 4/216	400 4/216	
560	160	33,1	37,9	45,3	52	67	76	89	101	120	139	
		90 4/159	103 4/159	125 4/162	145 4/162	180 4/159	206 4/159	243 4/161	278 4/161	345 4/168	400 4/168	
2,8	900	315	28,4	32,5	33,7	38,7	51	59	64	73	95	111
			90 4/299	103 4/299	115 4/321	132 4/321	180 4/332	206 4/332	230 4/341	265 4/341	345 4/340	400 4/340
	710	250	27,5	31,5	37,7	43,6	51	59	68	78	94	109
90 4/243			103 4/243	125 4/246	145 4/246	180 4/261	206 4/261	243 4/265	278 4/265	345 4/272	400 4/272	
560	200	27,6	31,6	37,8	43,7	49,7	57	66	76	94	108	
		90 4/191	103 4/191	125 4/194	145 4/194	180 4/212	206 4/212	243 4/215	278 4/215	345 4/216	400 4/216	
2,24	710	315	22,4	25,6	26,6	30,6	40,3	46,2	50	58	75	87
			90 4/299	103 4/299	115 4/321	132 4/321	180 4/332	206 4/332	230 4/341	265 4/341	345 4/340	400 4/340
560	250	21,7	24,9	29,8	34,4	40,4	46,2	54	62	74	86	
		90 4/243	103 4/243	125 4/246	145 4/246	180 4/261	206 4/261	243 4/265	278 4/265	345 4/272	400 4/272	
1,8	560	315	17,7	20,2	21	24,1	31,8	36,4	39,6	45,6	59	69
			90 4/299	103 4/299	115 4/321	132 4/321	180 4/332	206 4/332	230 4/341	265 4/341	345 4/340	400 4/340

Per n_1 , maggiori di 1 400 \min^{-1} oppure minori di 560 \min^{-1} ved. cap. 6 e tabella a pag. 23.

For n_1 , higher than 1 400 \min^{-1} or lower than 560 \min^{-1} , see ch. 6 and table on page 23.

7 - Potenze e momenti torcenti nominali (assi paralleli)
7 - Nominal powers and torques (parallel shafts)

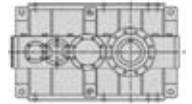

Riepilogo rapporti di trasmissione i , momenti torcenti M_{N2} [kN m] validi per $n_1 \leq 90 \text{ min}^{-1}$ (assi paralleli) **Summary of transmission ratios i , torques M_{N2} [kN m] valid for $n_1 \leq 90 \text{ min}^{-1}$ (parallel shafts)**

Rotismo Train of gears	i_N	Grandezza riduttore - Gear reducer size																			
		400		401		450		451		500		501		560		561		630		631	
		i	M_{N2} kN m	i	M_{N2} kN m	i	M_{N2} kN m	i	M_{N2} kN m	i	M_{N2} kN m	i	M_{N2} kN m	i	M_{N2} kN m	i	M_{N2} kN m	i	M_{N2} kN m	i	M_{N2} kN m
2I	10	9,86 90	9,86 103	—	—	—	—	—	—	—	—	—	—	—	—	—	—	—	—	—	—
	11,2	11,2 90	11,2 103	11,4 122	11,4 140	—	—	—	—	—	—	—	—	—	—	—	—	—	—	—	—
	12,5	12,4 90	12,4 103	12,9 122	12,9 140	—	—	—	—	—	—	—	—	—	—	—	—	—	—	—	—
	14	14,1 90	14,1 103	14,3 122	14,3 140	14 ¹⁾ 180	14 ¹⁾ 206	14,2 ¹⁾ 243	14,2 ¹⁾ 278	14,3 345	14,3 400	—	—	—	—	—	—	—	—	—	—
	16	16,3 87,5	16,3 100	16,2 122	16,2 140	16 ¹⁾ 175	16 ¹⁾ 200	16 ¹⁾ 243	16 ¹⁾ 280	16,5 345	16,5 400	—	—	—	—	—	—	—	—	—	—
	18	17,6 87,5	17,6 100	18,7 115	18,7 132	17,5 ¹⁾ 175	17,5 ¹⁾ 200	18,3 230	18,3 265	18,3 325	18,3 375	—	—	—	—	—	—	—	—	—	—
	20	20,3 87,5	20,3 100	20,3 122	20,3 140	20 ¹⁾ 175	20 ¹⁾ 200	20 ¹⁾ 243	20 ¹⁾ 280	20,9 345	20,9 400	—	—	—	—	—	—	—	—	—	—
	22,4	22,5 ¹⁾ 82,5	22,5 ¹⁾ 95	23,3 115	23,3 132	22,5 ¹⁾ 175	22,5 ¹⁾ 200	22,8 230	22,8 265	23,1 325	23,1 375	—	—	—	—	—	—	—	—	—	—
25	—	—	25,7 106	25,7 122	24,8 165	24,8 190	25,7 230	25,7 265	—	—	—	—	—	—	—	—	—	—	—	—	
3I	25	25,2 90	25,2 103	—	—	—	—	—	—	—	—	—	—	—	—	—	—	—	—	—	—
	28	28,7 90	28,7 103	29,1 118	29,1 140	28,7 180	28,7 206	29,1 243	29,1 278	27,4 345	27,4 400	—	—	—	—	—	—	—	—	—	
	31,5	31,6 90	31,6 103	32,9 122	32,9 140	32,8 175	32,8 200	32,8 243	32,8 280	31,6 345	31,6 400	—	—	—	—	—	—	—	—	—	
	35,5	35,9 90	35,9 103	36,4 122	36,4 136	36,1 175	36,1 200	37,4 230	37,4 265	35,2 345	35,2 400	—	—	—	—	—	—	—	—	—	
	40	41,3 87,5	41,3 100	41,3 122	41,3 140	41,3 175	41,3 200	41,3 243	41,3 280	40,5 345	40,5 400	—	—	—	—	—	—	—	—	—	
	45	45,2 87,5	45,2 100	47,4 115	47,4 132	45,5 175	45,5 200	47,1 230	47,1 265	45,5 345	45,5 400	—	—	—	—	—	—	—	—	—	
	50	52,1 87,5	52,1 100	52 122	52 140	52 ¹⁾ 175	52 ¹⁾ 200	52 ¹⁾ 243	52 ¹⁾ 280	52,3 345	52,3 400	—	—	—	—	—	—	—	—	—	
	56	57,4 87,5	57,4 100	59,7 115	59,7 132	56 ¹⁾ 175	56 ¹⁾ 200	59,3 ¹⁾ 230	59,3 ¹⁾ 265	57,3 345	57,3 400	—	—	—	—	—	—	—	—	—	
	63	66,2 87,5	66,2 100	66 122	66 140	64 ¹⁾ 175	64 ¹⁾ 200	64 ¹⁾ 243	64 ¹⁾ 280	65,9 345	65,9 400	—	—	—	—	—	—	—	—	—	
	71	70,6 87,5	70,6 100	75,9 115	75,9 132	71,1 175	71,1 200	73 ¹⁾ 230	73 ¹⁾ 265	71,6 345	71,6 400	—	—	—	—	—	—	—	—	—	
	80	81,3 87,5	81,3 100	81,2 122	81,2 140	81,2 175	81,2 200	81,2 243	81,2 280	82,4 345	82,4 400	—	—	—	—	—	—	—	—	—	
	90	88,2 87,5	88,2 100	93,3 115	93,3 132	88,8 175	88,8 200	92,7 230	92,7 265	91,3 325	91,3 375	—	—	—	—	—	—	—	—	—	
100	102 87,5	102 100	101 122	101 140	102 175	102 200	102 243	102 280	104 345	104 400	—	—	—	—	—	—	—	—	—		
125	—	—	129 106	129 122	—	—	127 212	127 243	—	—	—	—	—	—	—	—	—	—	—		
4I	125	125 90	125 103	127 125	127 145	129 180	129 206	131 243	131 278	134 345	134 400	—	—	—	—	—	—	—	—		
	160	159 90	159 103	162 125	162 145	159 180	159 206	161 243	161 278	168 345	168 400	—	—	—	—	—	—	—	—		
	200	191 90	191 103	194 125	194 145	212 180	212 206	215 243	215 278	216 345	216 400	—	—	—	—	—	—	—	—		
	250	243 90	243 103	246 125	246 145	261 180	261 206	265 243	265 278	272 345	272 400	—	—	—	—	—	—	—	—		
	315	299 90	299 103	321 115	321 132	332 180	332 206	341 230	341 265	340 345	340 400	—	—	—	—	—	—	—	—		

1) Rapporti di trasmissione finiti.

1) Finite transmission ratios.

8 - Esecuzioni, dimensioni, forme costruttive e quantità d'olio

8 - Designs, dimensions, mounting positions and oil quantities

R 21 400 ... 631

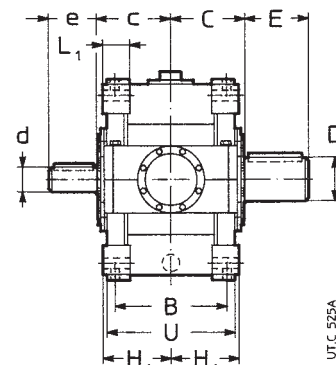
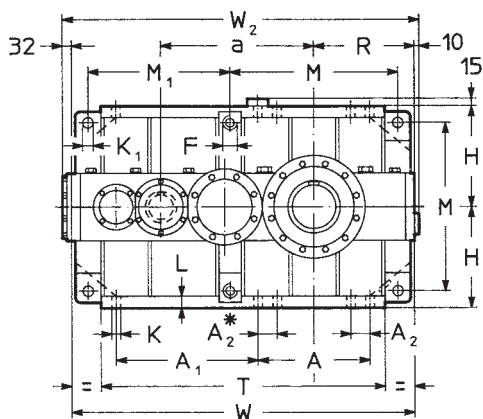
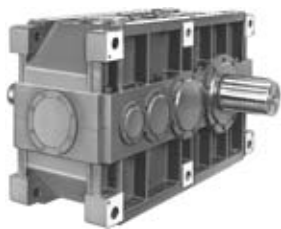

* Solo per grand. 630 e 631.

* For sizes 630 and 631, only.

Esecuzione (senso di rotazione)

Design (direction of rotation)

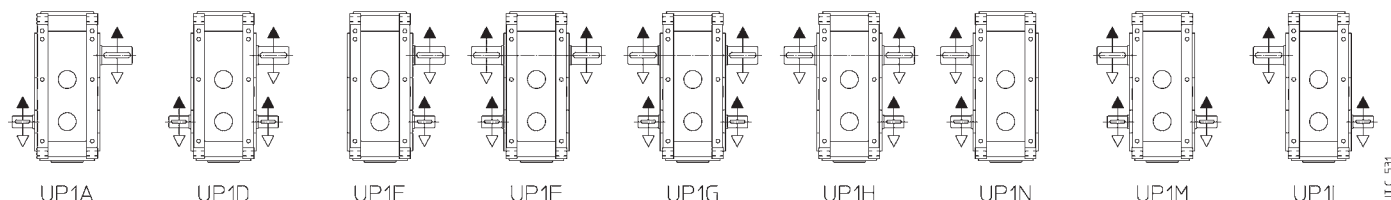

Per albero lento cavo ved. cap. 15.

For hollow low speed shaft see ch. 15.

Grand. Size	a	A	A ₁	A ₂	B	C	c	D	E	d	e	F	H	H ₁	K	K ₁	L	L ₁	M	T	U	W	W ₂	Massa Mass	
			M ₁					∅		∅	∅	1)	R		∅	∅ _{H11}								2)	kg
400 401	700	505	625	90	500	330	330	190 200	280	$i_N \leq 11,2$ 110	$i_N \geq 12,5$ 210	M45	450	296	39	48	52	116	750	1260	580	1525	1567	2400	
450 451	750	505	675	90	500	358	330	210 220	300	$i_N \leq 12,5$ 110	$i_N \geq 14$ 210	M45	450	296	39	48	52	116	750	1310	580	1575	1617	2760	
500 501	875	630	785	115	625	410	410	240 250	330	—	—	M56	560	370	48	60	65	148	930	1575	725	1905	1947	4520	
560 561	935	630	845	115	625	445	410	270 280	380	—	—	M56	560	370	48	60	65	148	930	1635	725	1965	2007	5170	
630 631	1080	770	970	115	695	490	455	300 320	430	—	—	M56	630	406	48	60	65	148	1070	1900	795	2230	2272	7080	

1) Lunghezza utile del filetto 1,7 - F.

2) Per forme costruttive B6, B7, V5, V6 la quota W₂ aumenta di 20 per l'ingombro del tappo di carico.

1) Working length of thread 1,7 - F.

2) For mounting positions B6, B7, V5, V6 dimension W₂ increases by 20 for overall dimensions of filler plug.

Forme costruttive e quantità d'olio¹⁾ [l]

Mounting positions and oil quantities¹⁾ [l]

Grand. Size	B3	B6, B7, V5, V6
400, 401	125	224
450, 451	132	236
500, 501	224	400
560, 561	236	425
630, 631	315	560

Salvo diversa indicazione i riduttori vengono forniti nella forma costruttiva normale B3 la quale, in quanto normale, non va indicata nella designazione.

1) Le quantità d'olio indicate sono massime; quelle effettive sono determinate dalla posizione del livello in relazione al rapporto di trasmissione e alla velocità angolare entrata.

2) La forma costruttiva B3 è individuata dalla posizione della testa delle viti indicata dalla freccia. Lo stesso vale per le forme costruttive V5 e V6 quando l'albero lento è bisporgente o cavo.

↙ eventuale elevato sbattimento di olio; la potenza termica nominale P_{th} (cap. 4) deve essere moltiplicata per 0,9 (B6 o V6), 0,8 (B7 o V5);

🚰 eventuale pompa di lubrificazione cuscinetti: in caso di necessità interpellarci.

Unless otherwise stated, gear reducers are supplied in mounting position B3 which, being standard, is omitted from the designation.

1) Oil quantities indicated represent the maximum; the actual amount will be determined by the oil level depending on transmission ratio and input speed.

2) Mounting position B3 may be identified from the position of the screw-heads as arrowed. The same applies for V5 and V6 with double extension or hollow low speed shaft.

↙ possible high oil-splash; nominal thermal power P_{th} (ch. 4) is to be multiplied by 0,9 (B6 or V6), 0,8 (B7 or V5);

🚰 possible bearings lubrication pump: consult us if need be.

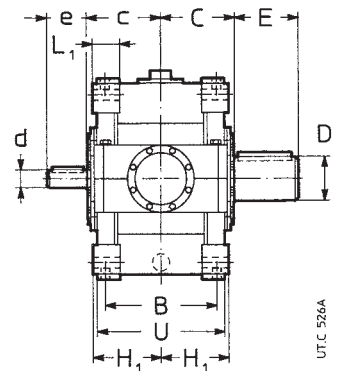
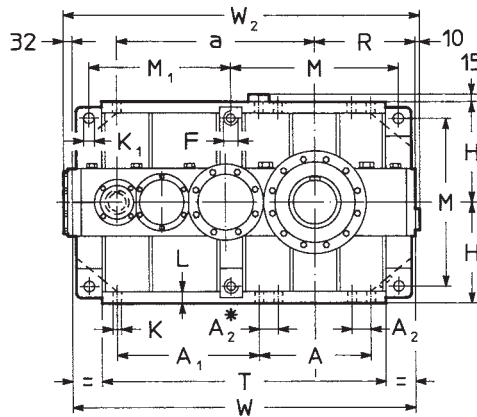
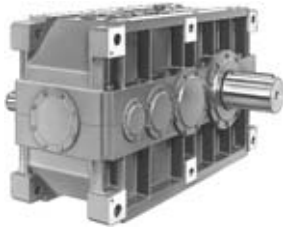

UT.C 526A

* Solo per grand. 630 e 631.

* For sizes 630 and 631, only.

Esecuzione (senso di rotazione)

Design (direction of rotation)

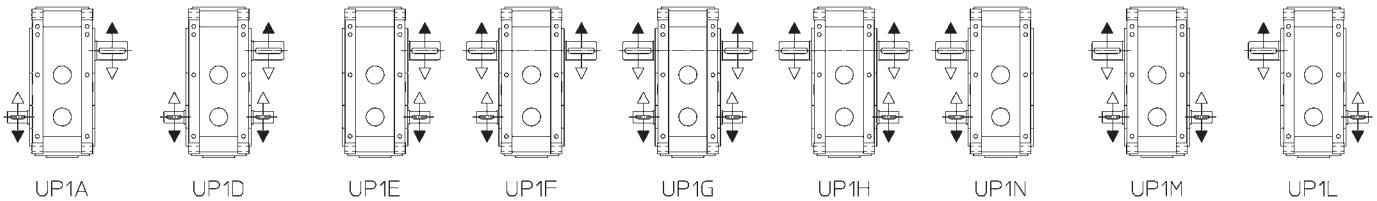

Per **albero lento cavo** ved. cap. 15.

For **hollow low speed shaft** see ch. 15.

Grand. Size	a	A	A ₁	A ₂	B	C	c	D	E	d	e	d	e	F	H	H ₁	K	K ₁	L	L ₁	M	T	U	W	W ₂	Massa Mass
			M ₁					∅		∅		∅		1)	h ₁₁	R	∅	∅ _{H11}							2)	kg
400 401	900	505	625	90	500	330	325	190 200	280	i _N ≤ 50 80 170	i _N ≥ 56 65 140	M45	450	296	39	48	52	116	750	1260	580	1525	1567	2470		
450 451	950	505	675	90	500	358	325	210 220	300	i _N ≤ 56 80 170	i _N ≥ 63 65 140	M45	450	296	39	48	52	116	750	1310	580	1575	1617	2830		
500 501	1125	630	785	115	625	410	405	240 250	330	i _N ≤ 50 100 210	i _N ≥ 56 80 170	M56	560	370	48	60	65	148	930	1575	725	1905	1947	4650		
560 561	1185	630	845	115	625	445	405	270 280	380	i _N ≤ 56 100 210	i _N ≥ 63 80 170	M56	560	370	48	60	65	148	930	1635	725	1965	2007	5300		
630 631	1380	770	970	115	695	490	455	300 320	430	i _N ≤ 50 110 210	i _N ≥ 56 90 170	M56	630	406	48	60	65	148	1070	1900	795	2230	2272	7260		

1) Lunghezza utile del filetto 1,7 · F.

2) Per forme costruttive B6, B7, V5, V6 la quota W₂ aumenta di 20 per l'ingombro del tappo di carico.

1) Working length of thread 1,7 · F.

2) For mounting positions B6, B7, V5, V6 dimension W₂ increases by 20 for overall dimensions of filler plug.

Forme costruttive e quantità d'olio¹⁾ [l]

Mounting positions and oil quantities¹⁾ [l]

Forma	Grand. Size	B3	B6, B7 V5, V6
B3	400, 401	125	224
	450, 451	132	236
	500, 501	224	400
	560, 561	236	425
	630, 631	315	560

Salvo diversa indicazione i riduttori vengono forniti nella forma costruttiva normale **B3** la quale, in quanto normale, **non** va indicata nella designazione.

1) Le quantità d'olio indicate sono massime; quelle effettive sono determinate dalla posizione del livello in relazione al rapporto di trasmissione e alla velocità angolare entrata.

2) La forma costruttiva **B3** è individuata dalla posizione della testa delle viti indicata dalla freccia. Lo stesso vale per le forme costruttive **V5** e **V6** quando l'albero lento è bisporgente o cavo.

↙ eventuale elevato sbattimento di olio; la potenza termica nominale P_{tn} (cap. 4) deve essere moltiplicata per **0,9** (B6 o V6), **0,8** (B7 o V5);

⚙ eventuale pompa di lubrificazione cuscinetti: in caso di necessità interpellarci.

Unless otherwise stated, gear reducers are supplied in mounting position **B3** which, being standard, is **omitted** from the designation.

1) Oil quantities indicated represent the maximum; the actual amount will be determined by the oil level depending on transmission ratio and input speed.

2) Mounting position **B3** may be identified from the position of the screw-heads as arrowed. The same applies for **V5** and **V6** with double extension or hollow low speed shaft.

↙ possible high oil-splash; nominal thermal power P_{tn} (ch. 4) is to be multiplied by **0,9** (B6 or V6), **0,8** (B7 or V5);

⚙ possible bearings lubrication pump: consult us if need be.

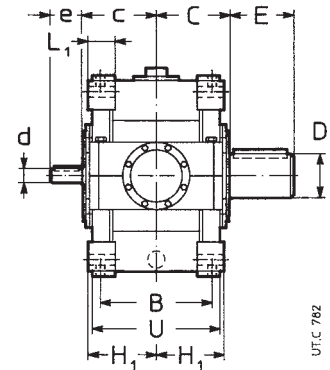
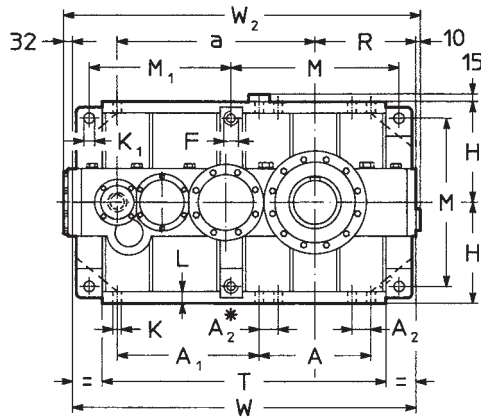

* Solo per grand. 630 e 631.

* For sizes 630 and 631, only.

Esecuzione (senso di rotazione)

Design (direction of rotation)

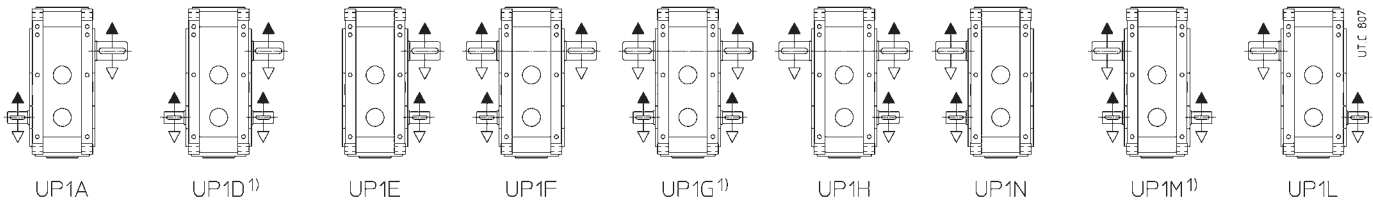

Grand. Size	a	A	A ₁	A ₂	B	C	c	D	E	d	e	d	e	F	H	H ₁	K	K ₁	L	L ₁	M	T	U	W	W ₂	Massa Mass
			M ₁					∅		∅	∅	∅	∅		h ₁₁	R	∅	∅								kg
400	900	505	625	90	500	330	325	190	280	55	110	48	110	M45	450	296	39	48	52	116	750	1260	580	1525	1567	2470
401								200																		
450	950	505	675	90	500	358	325	210	300	55	110	48	110	M45	450	296	39	48	52	116	750	1310	580	1575	1617	2830
451								220																		
500	1125	630	785	115	625	410	405	240	330	70	140	55	110	M56	560	370	48	60	65	148	930	1575	725	1905	1947	4650
501								250																		
560	1185	630	845	115	625	445	405	270	380	70	140	55	110	M56	560	370	48	60	65	148	930	1635	725	1965	2007	5300
561								280																		
630	1380	770	970	115	695	490	455	300	430	75	140	60	140	M56	630	406	48	60	65	148	1070	1900	795	2230	2272	7260
631								320																		

1) La seconda estremità d'albero veloce ha le dimensioni dell'estremità d'albero veloce per $i_N \geq 200$.
 2) Lunghezza utile del filetto $1,7 \cdot F$.
 3) Per forme costruttive B6, B7, V5, V6 la quota W_2 aumenta di 20 per l'ingombro del tappo di carico.

1) Second high speed shaft end dimensions are the ones of high speed shaft end for $i_N \geq 200$.
 2) Working length of thread $1,7 \cdot F$.
 3) For mounting positions B6, B7, V5, V6 dimension W_2 increases by 20 for overall dimensions of filler plug.

Forme costruttive e quantità d'olio¹⁾ [l]

Mounting positions and oil quantities¹⁾ [l]

Grand. Size	B3	B6, B7 V5, V6
400, 401	125	224
450, 451	132	236
500, 501	224	400
560, 561	236	425
630, 631	315	560

Salvo diversa indicazione i riduttori vengono forniti nella forma costruttiva normale B3 la quale, in quanto normale, non va indicata nella designazione.

Unless otherwise stated, gear reducers are supplied in mounting position B3 which, being standard, is omitted from the designation.

1) Le quantità d'olio indicate sono massime; quelle effettive sono determinate dalla posizione del livello in relazione al rapporto di trasmissione e alla velocità angolare entrata.
 2) La forma costruttiva B3 è individuata dalla posizione della testa delle viti indicata dalla freccia. Lo stesso vale per le forme costruttive V5 e V6 quando l'albero lento è bisporgente o cavo.

1) Oil quantities indicated represent the maximum; the actual amount will be determined by the oil level depending on transmission ratio and input speed.

2) Mounting position B3 may be identified from the position of the screw-heads as arrowed. The same applies for V5 and V6 with double extension or hollow low speed shaft.

↙ eventuale elevato sbattimento di olio; la potenza termica nominale P_{th} (cap. 4) deve essere moltiplicata per 0,9 (B6 o V6), 0,8 (B7 o V5);
 ⚙ eventuale pompa di lubrificazione cuscinetti: in caso di necessità interpellarci.

↙ possible high oil-splash; nominal thermal power P_{th} (ch. 4) is to be multiplied by 0,9 (B6 or V6), 0,8 (B7 or V5);
 ⚙ possible bearings lubrication pump: consult us if need be.

9 - Potenze e momenti torcenti nominali (assi ortogonali) 9 - Nominal powers and torques (right angle shafts)

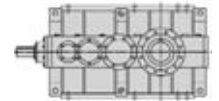

n_{N2} min ⁻¹	n_1	i_N	Grandezza riduttore - Gear reducer size									
			400	401	450	451	500	501	560	561	630	631
180	1 400	8	1 360 71,8 CI/7,76 ▲	1 520 80,6 CI/7,76 ▲	—	—	—	—	—	—	—	—
	1 250	8	1 220 72,5 CI/7,76	1 370 81,5 CI/7,76	—	—	—	—	—	—	—	—
160	1 400	9	1 250 75,2 CI/8,82 ▲	1 440 86,7 CI/8,82 ▲	—	—	—	—	—	—	—	—
	1 250	8	1 220 72,5 CI/7,76	1 370 81,5 CI/7,76	—	—	—	—	—	—	—	—
	1 400	10	1 080 75,2 CI/10,2 ▲	1 250 86,7 CI/10,2 ▲	1 520 105 CI/10,1 ▲	—	—	—	—	—	—	—
140	1 250	9	1 130 75,9 CI/8,82	1 300 87,5 CI/8,82	—	—	—	—	—	—	—	—
	1 120	8	1 110 73,3 CI/7,76	1 240 82,4 CI/7,76	1 460 101 CI/8,12 ▲	—	—	—	—	—	—	—
	1 400	11,2	1 010 76,7 CI/11,1	1 140 86,5 CI/11,1	1 260 100 CI/11,7 ▲	1 440 115 CI/11,7 ▲	—	—	—	—	—	—
125	1 250	10	978 75,9 CI/10,2	1 130 87,5 CI/10,2	1 370 107 CI/10,1	—	—	—	—	—	—	—
	1 120	9	1 020 76,7 CI/8,82	1 170 88,3 CI/8,82	1 260 100 CI/9,33 ▲	1 440 115 CI/9,33 ▲	—	—	—	—	—	—
	1 000	8	998 74 CI/7,76	1 120 83,3 CI/7,76	1 320 102 CI/8,12	—	—	—	—	—	—	—
	1 400	12,5	877 76,7 CI/12,8	1 010 88,4 CI/12,8	1 140 99,4 CI/12,8	—	—	—	—	—	—	—
112	1 250	11,2	911 77,5 CI/11,1	1 030 87,3 CI/11,1	1 130 101 CI/11,7	1 300 116 CI/11,7	—	—	—	—	—	—
	1 120	10	885 76,7 CI/10,2	1 020 88,3 CI/10,2	1 240 108 CI/10,1	—	—	—	—	—	—	—
	1 000	9	919 77,4 CI/8,82	1 060 89,1 CI/8,82	1 130 101 CI/9,33	1 300 116 CI/9,33	—	—	—	—	—	—
	900	8	906 74,7 CI/7,76	1 020 84,1 CI/7,76	1 200 103 CI/8,12	—	—	—	—	—	—	—
100	1 400	14	747 72,3 CI/14,2	861 83,4 CI/14,2	1 020 102 CI/14,7	1 140 114 CI/14,7	—	—	—	—	—	—
	1 250	12,5	791 77,5 CI/12,8	910 89,2 CI/12,8	1 030 100 CI/12,8	—	—	—	—	—	—	—
	1 120	11,2	824 78,2 CI/11,1	929 88,2 CI/11,1	1 020 102 CI/11,7	1 170 117 CI/11,7	—	—	—	—	—	—
	1 000	10	798 77,4 CI/10,2	918 89,1 CI/10,2	1 120 109 CI/10,1	—	—	—	—	—	—	—
	900	9	835 78,2 CI/8,82	960 89,9 CI/8,82	1 030 102 CI/9,33	1 180 117 CI/9,33	—	—	—	—	—	—
90	1 400	16	682 75,7 CI/16,3	761 84,5 CI/16,3	848 93,8 CI/16,2	974 108 CI/16,2	—	—	—	—	—	—
	1 250	14	674 73 CI/14,2	777 84,2 CI/14,2	915 103 CI/14,7	1 030 115 CI/14,7	—	—	—	—	—	—

Per n_1 maggiori di 1 400 min⁻¹ oppure minori di 560 min⁻¹ ved. cap. 6 e tabella a pag. 37.
▲ Eventuale lubrificazione forzata con scambiatore di calore: interpellarci.

For n_1 higher than 1 400 min⁻¹ or lower than 560 min⁻¹, see ch. 6 and table on page 37.
▲ Possible forced lubrication with heat exchanger: consult us.

9 - Potenze e momenti torcenti nominali (assi ortogonali)
9 - Nominal powers and torques (right angle shafts)

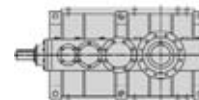

n_{N2} n_1		i_N	Grandezza riduttore - Gear reducer size									
			400	401	450	451	500	501	560	561	630	631
min^{-1}			P_{N2} kW M_{N2} kN m ... //									
90	1 120	12,5	715 78,2 CI/12,8	823 90 CI/12,8	929 101 CI/12,8	—	—	—	—	—	—	—
	1 000	11,2	743 79 CI/11,1	837 89 CI/11,1	922 103 CI/11,7	1 060 118 CI/11,7	—	—	—	—	—	—
	900	10	724 78,2 CI/10,2	833 89,9 CI/10,2	1 020 110 CI/10,1	—	—	—	—	—	—	—
	800	9	750 78,9 CI/8,82	862 90,8 CI/8,82	922 103 CI/9,33	1 060 118 CI/9,33	—	—	—	—	—	—
	710	8	730 76,2 CI/7,76	823 85,9 CI/7,76	965 105 CI/8,12	—	—	—	—	—	—	—
80	1 400	18	601 73,8 CI/18	693 85,1 CI/18	783 99,7 CI/18,7	—	—	—	—	—	—	—
	1 250	16	615 76,4 CI/16,3	686 85,3 CI/16,3	764 94,7 CI/16,2	878 109 CI/16,2	—	—	—	—	—	—
	1 120	14	609 73,7 CI/14,2	702 85 CI/14,2	827 104 CI/14,7	929 117 CI/14,7	—	—	—	—	—	—
	1 000	12,5	645 79 CI/12,8	742 90,8 CI/12,8	837 102 CI/12,8	—	—	—	—	—	—	—
	900	11,2	675 79,7 CI/11,1	760 89,8 CI/11,1	837 104 CI/11,7	960 119 CI/11,7	—	—	—	—	—	—
	800	10	651 78,9 CI/10,2	748 90,8 CI/10,2	914 111 CI/10,1	—	—	—	—	—	—	—
	710	9	672 79,8 CI/8,82	772 91,6 CI/8,82	826 104 CI/9,33	948 119 CI/9,33	—	—	—	—	—	—
	630	8	654 77 CI/7,76	738 86,8 CI/7,76	865 106 CI/8,12	—	—	—	—	—	—	—
71	1 400	20	623 83,8 C21/19,7 ▲	716 96,3 C21/19,7 ▲	681 95,6 CI/20,6	783 110 CI/20,6	—	—	—	—	—	—
	1 250	18	542 74,6 CI/18	625 85,9 CI/18	706 101 CI/18,7	—	—	—	—	—	—	—
	1 120	16	556 77,1 CI/16,3	620 86 CI/16,3	690 95,5 CI/16,2	794 110 CI/16,2	—	—	—	—	—	—
	1 000	14	549 74,5 CI/14,2	633 85,8 CI/14,2	745 105 CI/14,7	837 118 CI/14,7	—	—	—	—	—	—
	900	12,5	586 79,7 CI/12,8	673 91,6 CI/12,8	760 103 CI/12,8	—	—	—	—	—	—	—
	800	11,2	606 80,5 CI/11,1	683 90,7 CI/11,1	751 105 CI/11,7	862 120 CI/11,7	—	—	—	—	—	—
	710	10	583 79,8 CI/10,2	670 91,6 CI/10,2	819 112 CI/10,1	—	—	—	—	—	—	—
	630	9	602 80,6 CI/8,82	692 92,5 CI/8,82	740 105 CI/9,33	849 120 CI/9,33	—	—	—	—	—	—
	560	8	587 77,7 CI/7,76	663 87,8 CI/7,76	776 107 CI/8,12	—	—	—	—	—	—	—
63	1 400	22,4	548 83,8 C21/22,4 ▲	630 96,3 C21/22,4 ▲	735 114 C21/22,7 ▲	828 128 C21/22,7 ▲	—	—	—	—	—	—

Per n_1 maggiori di 1 400 min^{-1} oppure minori di 560 min^{-1} ved. cap. 6 e tabella a pag. 37.
▲ Eventuale lubrificazione forzata con scambiatore di calore: interpellarci.

For n_1 higher than 1 400 min^{-1} or lower than 560 min^{-1} , see ch. 6 and table on page 37.
▲ Possible forced lubrication with heat exchanger: consult us.

9 - Potenze e momenti torcenti nominali (assi ortogonali)
 9 - Nominal powers and torques (right angle shafts)

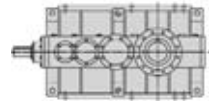

n_{N2} min ⁻¹	n_1	i_N	Grandezza riduttore - Gear reducer size									
			400	401	450	451	500	501	560	561	630	631
63	1 250	20	561 84,6 C2I/19,7	645 97,2 C2I/19,7	614 96,5 C1/20,6	706 111 C1/20,6	—	—	—	—	—	—
	1 120	18	490 75,3 C1/18	565 86,7 C1/18	638 102 C1/18,7	—	—	—	—	—	—	—
	1 000	16	501 77,9 C1/16,3	559 86,8 C1/16,3	622 96,4 C1/16,2	715 111 C1/16,2	—	—	—	—	—	—
	900	14	499 75,1 C1/14,2	575 86,6 C1/14,2	676 106 C1/14,7	760 119 C1/14,7	—	—	—	—	—	—
	800	12,5	526 80,5 C1/12,8	604 92,4 C1/12,8	683 104 C1/12,8	—	—	—	—	—	—	—
	710	11,2	543 81,3 C1/11,1	612 91,6 C1/11,1	673 106 C1/11,7	772 121 C1/11,7	—	—	—	—	—	—
	630	10	523 80,6 C1/10,2	600 92,5 C1/10,2	733 113 C1/10,1	—	—	—	—	—	—	—
	560	9	541 81,4 C1/8,82	620 93,4 C1/8,82	664 106 C1/9,33	762 121 C1/9,33	—	—	—	—	—	—
56	1 400	25	462 81,5 C2I/25,8 ▲	530 93,5 C2I/25,8 ▲	648 114 C2I/25,8 ▲	744 131 C2I/25,8 ▲	—	—	—	—	—	—
	1 250	22,4	494 84,6 C2I/22,4	567 97,2 C2I/22,4	662 115 C2I/22,7	743 129 C2I/22,7	—	—	—	—	—	—
	1 120	20	507 85,3 C2I/19,7	582 98 C2I/19,7	555 97,3 C1/20,6	638 112 C1/20,6	—	—	—	—	—	—
	1 000	18	442 76 C1/18	509 87,6 C1/18	575 103 C1/18,7	—	—	—	—	—	—	—
	900	16	455 78,5 C1/16,3	507 87,6 C1/16,3	565 97,2 C1/16,2	649 112 C1/16,2	—	—	—	—	—	—
	800	14	448 75,9 C1/14,2	516 87,4 C1/14,2	606 107 C1/14,7	683 120 C1/14,7	—	—	—	—	—	—
	710	12,5	471 81,3 C1/12,8	541 93,3 C1/12,8	612 105 C1/12,8	—	—	—	—	—	—	—
	630	11,2	487 82,1 C1/11,1	548 92,5 C1/11,1	603 107 C1/11,7	691 122 C1/11,7	—	—	—	—	—	—
560	10	469 81,4 C1/10,2	538 93,4 C1/10,2	658 114 C1/10,1	—	—	—	—	—	—	—	
50	1 400	28	434 83 C2I/28	497 95,1 C2I/28	532 108 C2I/29,6 ▲	611 124 C2I/29,6 ▲	873 165 C2I/27,8 ▲	1 000 190 C2I/27,8 ▲	—	—	—	—
	1 250	25	417 82,2 C2I/25,8	478 94,3 C2I/25,8	584 115 C2I/25,8	670 132 C2I/25,8	—	—	—	—	—	—
	1 120	22,4	446 85,3 C2I/22,4	512 98 C2I/22,4	598 116 C2I/22,7	669 130 C2I/22,7	898 170 C2I/22,2 ▲	1 030 196 C2I/22,2 ▲	—	—	—	—
	1 000	20	457 86,1 C2I/19,7	525 98,8 C2I/19,7	500 98,2 C1/20,6	575 113 C1/20,6	—	—	—	—	—	—
	900	18	401 76,7 C1/18	462 88,3 C1/18	522 103 C1/18,7	—	—	—	—	—	—	—

Per n_1 maggiori di 1 400 min⁻¹ oppure minori di 560 min⁻¹ ved. cap. 6 e tabella a pag. 37.
 ▲ Eventuale lubrificazione forzata con scambiatore di calore: interpellarci.

For n_1 higher than 1 400 min⁻¹ or lower than 560 min⁻¹, see ch. 6 and table on page 37.
 ▲ Possible forced lubrication with heat exchanger: consult us.

9 - Potenze e momenti torcenti nominali (assi ortogonali)
9 - Nominal powers and torques (right angle shafts)

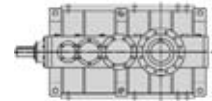

n_{N2} n_1		i_N	Grandezza riduttore - Gear reducer size									
			400	401	450	451	500	501	560	561	630	631
min^{-1}			P_{N2} kW M_{N2} kN m ... / i									
50	800	16	408 79,3 CI/16,3	455 88,4 CI/16,3	507 98,1 CI/16,2	582 113 CI/16,2	—	—	—	—	—	—
	710	14	402 76,7 CI/14,2	463 88,3 CI/14,2	543 107 CI/14,7	612 121 CI/14,7	—	—	—	—	—	—
	630	12,5	422 82,1 CI/12,8	484 94,2 CI/12,8	548 106 CI/12,8	—	—	—	—	—	—	—
	560	11,2	437 82,9 CI/11,1	492 93,4 CI/11,1	540 108 CI/11,7	620 123 CI/11,7	—	—	—	—	—	—
45	1 400	31,5	377 83 C2I/32,3	432 95,1 C2I/32,3	528 116 C2I/32,2	606 133 C2I/32,2	764 165 C2I/31,8 ▲	878 190 C2I/31,8 ▲	1 070 231 C2I/31,8 ▲	1 230 266 C2I/31,8 ▲	—	—
	1 250	28	391 83,7 C2I/28	448 95,9 C2I/28	479 109 C2I/29,6	550 125 C2I/29,6	787 167 C2I/27,8	903 192 C2I/27,8	—	—	—	—
	1 120	25	377 83 C2I/25,8	432 95,1 C2I/25,8	528 116 C2I/25,8	606 133 C2I/25,8	764 165 C2I/25,4 ▲	878 190 C2I/25,4 ▲	1 070 231 C2I/25,4 ▲	1 230 266 C2I/25,4 ▲	—	—
	1 000	22,4	402 86,1 C2I/22,4	462 98,8 C2I/22,4	539 117 C2I/22,7	601 130 C2I/22,7	809 172 C2I/22,2	931 198 C2I/22,2	—	—	—	—
	900	20	415 86,9 C2I/19,7	476 99,6 C2I/19,7	453 99 CI/20,6	521 114 CI/20,6	—	—	—	—	—	—
	800	18	360 77,4 CI/18	415 89,2 CI/18	468 104 CI/18,7	—	—	—	—	—	—	—
	710	16	366 80,1 CI/16,3	408 89,2 CI/16,3	454 99 CI/16,2	522 114 CI/16,2	—	—	—	—	—	—
	630	14	360 77,4 CI/14,2	415 89,2 CI/14,2	486 108 CI/14,7	548 122 CI/14,7	—	—	—	—	—	—
	560	12,5	379 82,9 CI/12,8	435 95 CI/12,8	492 107 CI/12,8	—	—	—	—	—	—	—
	40	1 400	35,5	351 84,5 C2I/35,3	402 96,8 C2I/35,3	433 109 C2I/37,1	497 126 C2I/37,1	707 169 C2I/35 ▲	811 194 C2I/35 ▲	886 219 C2I/36,2 ▲	1 020 252 C2I/36,2 ▲	1 330 324 C2I/35,8 ▲
1 250		31,5	339 83,7 C2I/32,3	389 95,9 C2I/32,3	475 117 C2I/32,2	545 134 C2I/32,2	688 167 C2I/31,8	791 192 C2I/31,8	961 233 C2I/31,8	1 110 269 C2I/31,8	—	—
1 120		28	353 84,5 C2I/28	405 96,7 C2I/28	433 109 C2I/29,6	497 126 C2I/29,6	711 169 C2I/27,8	816 193 C2I/27,8	886 219 C2I/29 ▲	1 020 252 C2I/29 ▲	1 280 314 C2I/28,6 ▲	1 430 350 C2I/28,6 ▲
1 000		25	339 83,7 C2I/25,8	389 95,9 C2I/25,8	475 117 C2I/25,8	545 134 C2I/25,8	688 167 C2I/25,4	791 192 C2I/25,4	961 233 C2I/25,4	1 110 269 C2I/25,4	—	—
900		22,4	365 86,9 C2I/22,4	419 99,6 C2I/22,4	489 118 C2I/22,7	543 131 C2I/22,7	735 173 C2I/22,2	844 199 C2I/22,2	—	—	—	—
800		20	372 87,7 C2I/19,7	427 100 C2I/19,7	407 99,9 CI/20,6	468 115 CI/20,6	—	—	—	—	—	—
710		18	323 78,2 CI/18	372 90,1 CI/18	420 105 CI/18,7	—	—	—	—	—	—	—
630		16	328 80,8 CI/16,3	365 90,1 CI/16,3	406 99,9 CI/16,2	467 115 CI/16,2	—	—	—	—	—	—
560		14	323 78,2 CI/14,2	372 90 CI/14,2	436 109 CI/14,7	492 123 CI/14,7	—	—	—	—	—	—

Per n_1 maggiori di 1 400 min^{-1} oppure minori di 560 min^{-1} ved. cap. 6 e tabella a pag. 37.
▲ Eventuale lubrificazione forzata con scambiatore di calore: interpellarci.

For n_1 higher than 1 400 min^{-1} or lower than 560 min^{-1} , see ch. 6 and table on page 37.
▲ Possible forced lubrication with heat exchanger: consult us.

9 - Potenze e momenti torcenti nominali (assi ortogonali)
 9 - Nominal powers and torques (right angle shafts)

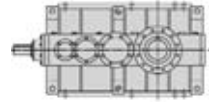

n_{N2} n_1		i_N	Grandezza riduttore - Gear reducer size									
			400	401	450	451	500	501	560	561	630	631
min^{-1}			P_{N2} kW M_{N2} kN m ... //									
35,5	1 400	40	305	349	426	489	618	709	862	993	1 190	1 380
			84,5 C2I/40,7	96,8 C2I/40,7	118 C2I/40,6	135 C2I/40,6	169 C2I/40 ▲	194 C2I/40 ▲	235 C2I/40 ▲	271 C2I/40 ▲	334 C2I/41,2 ▲	387 C2I/41,2 ▲
	1 250	35,5	316	362	390	448	637	730	798	918	1 200	1 350
			85,3 C2I/35,3	97,6 C2I/35,3	110 C2I/37,1	127 C2I/37,1	170 C2I/35	195 C2I/35	221 C2I/36,2	254 C2I/36,2	328 C2I/35,8	368 C2I/35,8
	1 120	31,5	307	351	429	493	623	714	868	1 000	1 190	1 380
			84,5 C2I/32,3	96,7 C2I/32,3	118 C2I/32,2	135 C2I/32,2	169 C2I/31,8	193 C2I/31,8	235 C2I/31,8	271 C2I/31,8	334 C2I/32,9 ▲	387 C2I/32,9 ▲
	1 000	28	318	364	390	448	641	735	798	918	1 160	1 290
			85,2 C2I/28	97,6 C2I/28	110 C2I/29,6	127 C2I/29,6	170 C2I/27,8	195 C2I/27,8	221 C2I/29	254 C2I/29	317 C2I/28,6	354 C2I/28,6
	900	25	308	353	431	495	625	717	872	1 000	—	—
			84,4 C2I/25,8	96,7 C2I/25,8	118 C2I/25,8	135 C2I/25,8	169 C2I/25,4	193 C2I/25,4	235 C2I/25,4	271 C2I/25,4	—	—
800	22,4	328	375	438	485	660	757	—	—	—	—	
		87,7 C2I/22,4	100 C2I/22,4	119 C2I/22,7	132 C2I/22,7	175 C2I/22,2	201 C2I/22,2	—	—	—	—	
710	20	334	382	364	419	—	—	—	—	—	—	
		88,5 C2I/19,7	101 C2I/19,7	101 C1/20,6	116 C1/20,6	—	—	—	—	—	—	
630	18	289	333	376	—	—	—	—	—	—	—	
		78,9 C1/18	90,9 C1/18	106 C1/18,7	—	—	—	—	—	—	—	
560	16	294	328	364	419	—	—	—	—	—	—	
		81,6 C1/16,3	90,9 C1/16,3	101 C1/16,2	116 C1/16,2	—	—	—	—	—	—	
31,5	1 400	45	283	324	350	402	571	654	716	824	1 070	—
			86,1 C2I/44,5	98,5 C2I/44,5	111 C2I/46,7	128 C2I/46,7	172 C2I/44,2	197 C2I/44,2	223 C2I/45,6 ▲	256 C2I/45,6 ▲	332 C2I/45,3 ▲	—
	1 250	40	275	314	384	441	557	639	776	894	1 070	1 240
			85,3 C2I/40,7	97,6 C2I/40,7	119 C2I/40,6	137 C2I/40,6	170 C2I/40	195 C2I/40	237 C2I/40	273 C2I/40	337 C2I/41,2	390 C2I/41,2
	1 120	35,5	286	327	352	404	576	659	721	830	1 080	1 220
			86 C2I/35,3	98,4 C2I/35,3	111 C2I/37,1	128 C2I/37,1	172 C2I/35	197 C2I/35	223 C2I/36,2	256 C2I/36,2	331 C2I/35,8	372 C2I/35,8
	1 000	31,5	276	316	387	444	561	643	782	900	1 070	1 240
			85,2 C2I/32,3	97,6 C2I/32,3	119 C2I/32,2	137 C2I/32,2	170 C2I/31,8	195 C2I/31,8	237 C2I/31,8	273 C2I/31,8	337 C2I/32,9	390 C2I/32,9
	900	28	289	331	354	406	582	667	724	833	1 050	1 170
			85,9 C2I/28	98,3 C2I/28	111 C2I/29,6	128 C2I/29,6	172 C2I/27,8	197 C2I/27,8	223 C2I/29	256 C2I/29	319 C2I/28,6	357 C2I/28,6
800	25	276	316	387	444	561	643	782	900	—	—	
		85,2 C2I/25,8	97,6 C2I/25,8	119 C2I/25,8	137 C2I/25,8	170 C2I/25,4	195 C2I/25,4	237 C2I/25,4	273 C2I/25,4	—	—	
710	22,4	293	336	393	433	591	678	—	—	—	—	
		88,5 C2I/22,4	101 C2I/22,4	120 C2I/22,7	132 C2I/22,7	177 C2I/22,2	203 C2I/22,2	—	—	—	—	
630	20	299	342	326	375	—	—	—	—	—	—	
		89,3 C2I/19,7	102 C2I/19,7	102 C1/20,6	117 C1/20,6	—	—	—	—	—	—	
560	18	260	299	337	—	—	—	—	—	—	—	
		79,7 C1/18	91,8 C1/18	107 C1/18,7	—	—	—	—	—	—	—	
28	1 400	50	246	281	344	395	500	572	695	801	955	1 070
			86,1 C2I/51,3	98,5 C2I/51,3	120 C2I/51,2	138 C2I/51,2	172 C2I/50,5	197 C2I/50,5	239 C2I/50,5	276 C2I/50,5	340 C2I/52,2 ▲	382 C2I/52,2 ▲
	1 250	45	255	292	315	362	515	589	644	742	962	—
			86,9 C2I/44,5	99,3 C2I/44,5	112 C2I/46,7	129 C2I/46,7	174 C2I/44,2	199 C2I/44,2	225 C2I/45,6	259 C2I/45,6	333 C2I/45,3	—
1 120	40	248	284	347	398	504	577	701	808	967	1 120	
		86 C2I/40,7	98,4 C2I/40,7	120 C2I/40,6	138 C2I/40,6	172 C2I/40	197 C2I/40	239 C2I/40	276 C2I/40	340 C2I/41,2	394 C2I/41,2	
1 000	35,5	257	294	317	364	519	594	649	747	978	1 100	
		86,8 C2I/35,3	99,2 C2I/35,3	112 C2I/37,1	129 C2I/37,1	174 C2I/35	198 C2I/35	224 C2I/36,2	259 C2I/36,2	334 C2I/35,8	376 C2I/35,8	

Per n_1 maggiori di 1 400 min^{-1} oppure minori di 560 min^{-1} ved. cap. 6 e tabella a pag. 37.
 ▲ Eventuale lubrificazione forzata con scambiatore di calore: interpellarci.

For n_1 higher than 1 400 min^{-1} or lower than 560 min^{-1} , see ch. 6 and table on page 37.
 ▲ Possible forced lubrication with heat exchanger: consult us.

9 - Potenze e momenti torcenti nominali (assi ortogonali)
9 - Nominal powers and torques (right angle shafts)

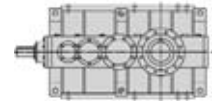

			Grandezza riduttore - Gear reducer size									
n_{N2}	n_1	i_N	P_{N2} kW M_{N2} kN m ... //									
			400	401	450	451	500	501	560	561	630	631
min ⁻¹												
28	900	31,5	251 85,9 C21/32,3	287 98,3 C21/32,3	351 120 C21/32,2	402 138 C21/32,2	509 172 C21/31,8	583 197 C21/31,8	709 239 C21/31,8	817 275 C21/31,8	971 339 C21/32,9	1 130 394 C21/32,9
	800	28	259 86,7 C21/28	296 99,2 C21/28	317 112 C21/29,6	364 129 C21/29,6	523 173 C21/27,8	598 198 C21/27,8	649 224 C21/29	747 259 C21/29	943 322 C21/28,6	1 050 360 C21/28,6
	710	25	248 86 C21/25,8	283 98,4 C21/25,8	346 120 C21/25,8	397 138 C21/25,8	503 172 C21/25,4	576 197 C21/25,4	700 239 C21/25,4	806 276 C21/25,4	—	—
	630	22,4	263 89,3 C21/22,4	301 102 C21/22,4	351 121 C21/22,7	386 133 C21/22,7	530 179 C21/22,2	607 205 C21/22,2	—	—	—	—
	560	20	268 90 C21/19,7	306 103 C21/19,7	293 103 C1/20,6	337 118 C1/20,6	—	—	—	—	—	—
25	1 400	56	227 87,5 C21/56,5	260 100 C21/56,5	282 113 C21/58,9	324 130 C21/58,9	458 175 C21/56	524 200 C21/56	577 227 C21/57,6	665 261 C21/57,6	858 335 C21/57,2	—
	1 250	50	222 86,9 C21/51,3	253 99,3 C21/51,3	310 121 C21/51,2	355 139 C21/51,2	450 174 C21/50,5	515 199 C21/50,5	626 241 C21/50,5	721 278 C21/50,5	860 343 C21/52,2	962 384 C21/52,2
	1 120	45	230 87,5 C21/44,5	263 100 C21/44,5	284 113 C21/46,7	327 130 C21/46,7	465 175 C21/44,2	531 200 C21/44,2	582 226 C21/45,6	670 261 C21/45,6	866 335 C21/45,3	—
	1 000	40	223 86,8 C21/40,7	256 99,2 C21/40,7	312 121 C21/40,6	358 139 C21/40,6	454 174 C21/40	520 198 C21/40	631 241 C21/40	727 278 C21/40	871 343 C21/41,2	1 010 397 C21/41,2
	900	35,5	234 87,5 C21/35,3	267 100 C21/35,3	288 113 C21/37,1	330 130 C21/37,1	471 175 C21/35	539 200 C21/35	588 226 C21/36,2	678 261 C21/36,2	888 337 C21/35,8	1 000 380 C21/35,8
	800	31,5	225 86,7 C21/32,3	257 99,2 C21/32,3	314 121 C21/32,2	361 139 C21/32,2	457 173 C21/31,8	523 198 C21/31,8	636 241 C21/31,8	732 278 C21/31,8	871 343 C21/32,9	1 010 397 C21/32,9
	710	28	232 87,5 C21/28	265 100 C21/28	284 113 C21/29,6	326 130 C21/29,6	468 175 C21/27,8	535 200 C21/27,8	581 226 C21/29	669 261 C21/29	845 325 C21/28,6	945 364 C21/28,6
	630	25	222 86,8 C21/25,8	254 99,3 C21/25,8	310 121 C21/25,8	356 139 C21/25,8	451 174 C21/25,4	516 199 C21/25,4	626 241 C21/25,4	722 278 C21/25,4	—	—
	560	22,4	235 90 C21/22,4	269 103 C21/22,4	315 122 C21/22,7	345 134 C21/22,7	475 180 C21/22,2	543 206 C21/22,2	—	—	—	—
	22,4	1 400	63	197 87,5 C21/65,1	225 100 C21/65,1	275 122 C21/64,9	316 140 C21/64,9	401 175 C21/64	458 200 C21/64	557 243 C21/64	641 280 C21/64	768 345 C21/65,8
1 250		56	203 87,5 C21/56,5	232 100 C21/56,5	254 114 C21/58,9	291 131 C21/58,9	409 175 C21/56	467 200 C21/56	519 228 C21/57,6	598 263 C21/57,6	770 336 C21/57,2	—
1 120		50	200 87,5 C21/51,3	229 100 C21/51,3	279 122 C21/51,2	321 140 C21/51,2	407 175 C21/50,5	465 200 C21/50,5	565 243 C21/50,5	651 280 C21/50,5	775 345 C21/52,2	866 385 C21/52,2
1 000		45	206 87,5 C21/44,5	235 100 C21/44,5	256 114 C21/46,7	294 131 C21/46,7	415 175 C21/44,2	474 200 C21/44,2	524 228 C21/45,6	604 263 C21/45,6	777 336 C21/45,3	—
900		40	203 87,5 C21/40,7	232 100 C21/40,7	283 122 C21/40,6	325 140 C21/40,6	412 175 C21/40	471 200 C21/40	573 243 C21/40	660 280 C21/40	789 345 C21/41,2	915 400 C21/41,2
800		35,5	208 87,5 C21/35,3	237 100 C21/35,3	258 114 C21/37,1	296 131 C21/37,1	419 175 C21/35	479 200 C21/35	527 228 C21/36,2	608 263 C21/36,2	797 341 C21/35,8	898 384 C21/35,8
710		31,5	201 87,5 C21/32,3	230 100 C21/32,3	281 122 C21/32,2	323 140 C21/32,2	410 175 C21/31,8	468 200 C21/31,8	569 243 C21/31,8	655 280 C21/31,8	778 345 C21/32,9	903 400 C21/32,9
630		28	206 87,5 C21/28	235 100 C21/28	254 114 C21/29,6	292 131 C21/29,6	415 175 C21/27,8	475 200 C21/27,8	520 228 C21/29	599 263 C21/29	757 329 C21/28,6	847 367 C21/28,6

Per n_1 maggiori di 1 400 min⁻¹ oppure minori di 560 min⁻¹ ved. cap. 6 e tabella a pag. 37.

For n_1 higher than 1 400 min⁻¹ or lower than 560 min⁻¹, see ch. 6 and table on page 37.

9 - Potenze e momenti torcenti nominali (assi ortogonali)
 9 - Nominal powers and torques (right angle shafts)

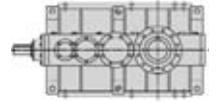

			Grandezza riduttore - Gear reducer size									
n_{N2} min ⁻¹	n_1	i_N	P_{N2} kW M_{N2} kN m ... //									
			400	401	450	451	500	501	560	561	630	631
22,4	560	25	199 87,5 C2I/25,8	227 100 C2I/25,8	277 122 C2I/25,8	318 140 C2I/25,8	404 175 C2I/25,4	462 200 C2I/25,4	561 243 C2I/25,4	646 280 C2I/25,4	—	—
			20	1 400	71	182 87,5 C2I/70,6	208 100 C2I/70,6	226 115 C2I/74,7	259 132 C2I/74,7	366 175 C2I/70	419 200 C2I/70	462 230 C2I/73
1 250	63	176 87,5 C2I/65,1				201 100 C2I/64,9	246 122 C2I/64,9	282 140 C2I/64,9	358 175 C2I/64	409 200 C2I/64	497 243 C2I/64	573 280 C2I/64
		1 120		56	182 87,5 C2I/56,5	208 100 C2I/56,5	229 115 C2I/58,9	263 132 C2I/58,9	366 175 C2I/56	419 200 C2I/56	469 230 C2I/57,6	540 265 C2I/57,6
1 000	50				179 87,5 C2I/51,3	204 100 C2I/51,3	249 122 C2I/51,2	286 140 C2I/51,2	363 175 C2I/50,5	415 200 C2I/50,5	504 243 C2I/50,5	581 280 C2I/50,5
		900		45	185 87,5 C2I/44,5	212 100 C2I/44,5	232 115 C2I/46,7	267 132 C2I/46,7	374 175 C2I/44,2	427 200 C2I/44,2	475 230 C2I/45,6	547 265 C2I/45,6
800	40				180 87,5 C2I/40,7	206 100 C2I/40,7	252 122 C2I/40,6	289 140 C2I/40,6	366 175 C2I/40	419 200 C2I/40	509 243 C2I/40	586 280 C2I/40
		710		35,5	184 87,5 C2I/35,3	211 100 C2I/35,3	231 115 C2I/37,1	265 132 C2I/37,1	372 175 C2I/35	425 200 C2I/35	472 230 C2I/36,2	544 265 C2I/36,2
630	31,5				179 87,5 C2I/32,3	204 100 C2I/32,3	250 122 C2I/32,2	287 140 C2I/32,2	363 175 C2I/31,8	415 200 C2I/31,8	505 243 C2I/31,8	582 280 C2I/31,8
		560		28	183 87,5 C2I/28	209 100 C2I/28	227 115 C2I/29,6	261 132 C2I/29,6	369 175 C2I/27,8	422 200 C2I/27,8	465 230 C2I/29	536 265 C2I/29
18	1 400				80	158 87,5 C2I/81,3	180 100 C2I/81,3	220 122 C2I/81,2	253 140 C2I/81,2	321 175 C2I/80	366 200 C2I/80	445 243 C2I/80
		1 250	71	162 87,5 C2I/70,6		185 100 C2I/70,6	202 115 C2I/74,7	231 132 C2I/74,7	327 175 C2I/70	374 200 C2I/70	412 230 C2I/73	475 265 C2I/73
	1 120			63	158 87,5 C2I/65,1	180 100 C2I/65,1	220 122 C2I/64,9	253 140 C2I/64,9	321 175 C2I/64	366 200 C2I/64	445 243 C2I/64	513 280 C2I/64
		1 000	56		162 87,5 C2I/56,5	185 100 C2I/56,5	205 115 C2I/58,9	235 132 C2I/58,9	327 175 C2I/56	374 200 C2I/56	418 230 C2I/57,6	482 265 C2I/57,6
	900			50	161 87,5 C2I/51,3	184 100 C2I/51,3	225 122 C2I/51,2	258 140 C2I/51,2	327 175 C2I/50,5	374 200 C2I/50,5	454 243 C2I/50,5	523 280 C2I/50,5
		800	45		165 87,5 C2I/44,5	188 100 C2I/44,5	206 115 C2I/46,7	237 132 C2I/46,7	332 175 C2I/44,2	379 200 C2I/44,2	422 230 C2I/45,6	487 265 C2I/45,6
	710			40	160 87,5 C2I/40,7	183 100 C2I/40,7	223 122 C2I/40,6	256 140 C2I/40,6	325 175 C2I/40	372 200 C2I/40	452 243 C2I/40	520 280 C2I/40
		630	35,5		164 87,5 C2I/35,3	187 100 C2I/35,3	205 115 C2I/37,1	235 132 C2I/37,1	330 175 C2I/35	377 200 C2I/35	419 230 C2I/36,2	482 265 C2I/36,2
	560			31,5	159 87,5 C2I/32,3	182 100 C2I/32,3	222 122 C2I/32,2	255 140 C2I/32,2	323 175 C2I/31,8	369 200 C2I/31,8	449 243 C2I/31,8	517 280 C2I/31,8
		16	1 400		90	145 87,5 C2I/88,2	166 100 C2I/88,2	181 115 C2I/93,3	207 132 C2I/93,3	293 175 C2I/87,5	335 200 C2I/87,5	370 230 C2I/91,3
1 250	80			141 87,5 C2I/81,3		161 100 C2I/81,3	197 122 C2I/81,2	226 140 C2I/81,2	286 175 C2I/80	327 200 C2I/80	398 243 C2I/80	454 278 C2I/80
			1 120	71	145 87,5 C2I/70,6	166 100 C2I/70,6	181 115 C2I/74,7	207 132 C2I/74,7	293 175 C2I/70	335 200 C2I/70	370 230 C2I/73	426 265 C2I/73

Per n_1 maggiori di 1 400 min⁻¹ oppure minori di 560 min⁻¹ ved. cap. 6 e tabella a pag. 37.

For n_1 higher than 1 400 min⁻¹ or lower than 560 min⁻¹, see ch. 6 and table on page 37.

9 - Potenze e momenti torcenti nominali (assi ortogonali)
9 - Nominal powers and torques (right angle shafts)



			Grandezza riduttore - Gear reducer size										
n_{N2}	n_1	i_N	P_{N2} kW M_{N2} kN m ... //										
			400	401	450	451	500	501	560	561	630	631	
min ⁻¹													
16	1 000	63	141 87,5 C21/65,1	161 100 C21/65,1	197 122 C21/64,9	226 140 C21/64,9	286 175 C21/64	327 200 C21/64	398 243 C21/64	458 280 C21/64	549 345 C21/65,8	621 391 C21/65,8	
	900	56	146 87,5 C21/56,5	167 100 C21/56,5	184 115 C21/58,9	211 132 C21/58,9	295 175 C21/56	337 200 C21/56	377 230 C21/57,6	434 265 C21/57,6	561 341 C21/57,2	—	
	800	50	143 87,5 C21/51,3	163 100 C21/51,3	200 122 C21/51,2	229 140 C21/51,2	291 175 C21/50,5	332 200 C21/50,5	403 243 C21/50,5	465 280 C21/50,5	554 345 C21/52,2	627 390 C21/52,2	
	710	45	146 87,5 C21/44,5	167 100 C21/44,5	183 115 C21/46,7	210 132 C21/46,7	295 175 C21/44,2	337 200 C21/44,2	375 230 C21/45,6	432 265 C21/45,6	559 341 C21/45,3	—	—
	630	40	142 87,5 C21/40,7	162 100 C21/40,7	198 122 C21/40,6	228 140 C21/40,6	289 175 C21/40	330 200 C21/40	401 243 C21/40	462 280 C21/40	553 345 C21/41,2	641 400 C21/41,2	—
	560	35,5	145 87,5 C21/35,3	166 100 C21/35,3	182 115 C21/37,1	209 132 C21/37,1	293 175 C21/35	335 200 C21/35	372 230 C21/36,2	429 265 C21/36,2	565 345 C21/35,8	649 396 C21/35,8	—
14	1 400	100	126 87,5 C21/102	144 100 C21/102	176 122 C21/101	202 140 C21/101	257 175 C21/100	293 200 C21/100	356 243 C21/100	410 279 C21/100	436 311 C21/104	493 351 C21/104	
	1 250	90	130 87,5 C21/88,2	148 100 C21/88,2	161 115 C21/93,3	185 132 C21/93,3	262 175 C21/87,5	299 200 C21/87,5	330 230 C21/91,3	380 265 C21/91,3	460 325 C21/92,6	530 375 C21/92,6	
	1 120	80	126 87,5 C21/81,3	144 100 C21/81,3	176 122 C21/81,2	202 140 C21/81,2	257 175 C21/80	293 200 C21/80	356 243 C21/80	410 279 C21/80	485 345 C21/83,5	551 392 C21/83,5	
	1 000	71	130 87,5 C21/70,6	148 100 C21/70,6	161 115 C21/74,7	185 132 C21/74,7	262 175 C21/70	299 200 C21/70	330 230 C21/73	380 265 C21/73	491 340 C21/72,5	—	
	900	63	127 87,5 C21/65,1	145 100 C21/65,1	177 122 C21/64,9	203 140 C21/64,9	258 175 C21/64	295 200 C21/64	358 243 C21/64	412 280 C21/64	494 345 C21/65,8	561 392 C21/65,8	
	800	56	130 87,5 C21/56,5	148 100 C21/56,5	164 115 C21/58,9	188 132 C21/58,9	262 175 C21/56	299 200 C21/56	335 230 C21/57,6	386 265 C21/57,6	501 342 C21/57,2	—	
	710	50	127 87,5 C21/51,3	145 100 C21/51,3	177 122 C21/51,2	203 140 C21/51,2	258 175 C21/50,5	295 200 C21/50,5	358 243 C21/50,5	413 280 C21/50,5	492 345 C21/52,2	559 392 C21/52,2	
	630	45	130 87,5 C21/44,5	148 100 C21/44,5	163 115 C21/46,7	187 132 C21/46,7	261 175 C21/44,2	299 200 C21/44,2	333 230 C21/45,6	383 265 C21/45,6	498 342 C21/45,3	—	
	560	40	126 87,5 C21/40,7	144 100 C21/40,7	176 122 C21/40,6	202 140 C21/40,6	257 175 C21/40	293 200 C21/40	356 243 C21/40	410 280 C21/40	491 345 C21/41,2	570 400 C21/41,2	
	11,2	1 400	125	99 87,5 C31/130	113 100 C31/130	138 122 C31/130	158 140 C31/130	197 175 C31/130	226 200 C31/130	274 243 C31/130	316 280 C31/130	384 345 C31/132	434 390 C31/132
1 400		125	—	—	121 106 C21/129	139 122 C21/129	—	—	249 212 C21/125	285 243 C21/125	—	—	
1 120		100	101 87,5 C21/102	115 100 C21/102	141 122 C21/101	162 140 C21/101	205 175 C21/100	235 200 C21/100	285 243 C21/100	328 280 C21/100	356 317 C21/104	401 357 C21/104	
1 000		90	104 87,5 C21/88,2	119 100 C21/88,2	129 115 C21/93,3	148 132 C21/93,3	209 175 C21/87,5	239 200 C21/87,5	264 230 C21/91,3	304 265 C21/91,3	368 325 C21/92,6	424 375 C21/92,6	
900		80	101 87,5 C21/81,3	116 100 C21/81,3	142 122 C21/81,2	163 140 C21/81,2	206 175 C21/80	236 200 C21/80	286 243 C21/80	330 280 C21/80	389 345 C21/83,5	447 396 C21/83,5	
800		71	104 87,5 C21/70,6	119 100 C21/70,6	129 115 C21/74,7	148 132 C21/74,7	209 175 C21/70	239 200 C21/70	264 230 C21/73	304 265 C21/73	398 345 C21/72,5	—	
710		63	100 87,5 C21/65,1	114 100 C21/65,1	140 122 C21/64,9	160 140 C21/64,9	203 175 C21/64	232 200 C21/64	282 243 C21/64	325 280 C21/64	390 345 C21/65,8	447 396 C21/65,8	

Per n_1 maggiori di 1 400 min⁻¹ oppure minori di 560 min⁻¹ ved. cap. 6 e tabella a pag. 37.

For n_1 higher than 1 400 min⁻¹ or lower than 560 min⁻¹, see ch. 6 and table on page 37.

9 - Potenze e momenti torcenti nominali (assi ortogonali)
 9 - Nominal powers and torques (right angle shafts)

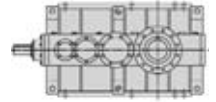

n_{N2} n_1		i_N	Grandezza riduttore - Gear reducer size									
			400	401	450	451	500	501	560	561	630	631
min^{-1}			P_{N2} kW M_{N2} kN m ... //									
11,2	630	56	102 87,5 C2/56,5	117 100 C2/56,5	129 115 C2/58,9	148 132 C2/58,9	206 175 C2/56	236 200 C2/56	264 230 C2/57,6	304 265 C2/57,6	398 345 C2/57,2	—
	560	50	100 87,5 C2/51,3	114 100 C2/51,3	140 122 C2/51,2	160 140 C2/51,2	203 175 C2/50,5	232 200 C2/50,5	282 243 C2/50,5	325 280 C2/50,5	388 345 C2/52,2	445 396 C2/52,2
9	1 400	160	78 87,5 C3/164	89 100 C3/164	109 122 C3/164	125 140 C3/164	156 175 C3/164	179 200 C3/164	217 243 C3/164	250 280 C3/164	307 345 C3/165	356 400 C3/165
	1 120	125	79 87,5 C3/130	90 100 C3/130	110 122 C3/130	126 140 C3/130	158 175 C3/130	180 200 C3/130	219 243 C3/130	253 280 C3/130	307 345 C3/132	354 398 C3/132
	1 120	125	—	—	97 106 C2/129	111 122 C2/129	—	—	199 212 C2/125	228 243 C2/125	—	—
	900	100	81 87,5 C2/102	93 100 C2/102	113 122 C2/101	130 140 C2/101	165 175 C2/100	188 200 C2/100	229 243 C2/100	264 280 C2/100	292 324 C2/104	328 364 C2/104
	800	90	83 87,5 C2/88,2	95 100 C2/88,2	103 115 C2/93,3	118 132 C2/93,3	168 175 C2/87,5	191 200 C2/87,5	211 230 C2/91,3	243 265 C2/91,3	294 325 C2/92,6	339 375 C2/92,6
	710	80	80 87,5 C2/81,3	91 100 C2/81,3	112 122 C2/81,2	128 140 C2/81,2	163 175 C2/80	186 200 C2/80	226 243 C2/80	260 280 C2/80	307 345 C2/83,5	356 399 C2/83,5
	630	71	82 87,5 C2/70,6	93 100 C2/70,6	102 115 C2/74,7	117 132 C2/74,7	165 175 C2/70	188 200 C2/70	208 230 C2/73	239 265 C2/73	314 345 C2/72,5	—
	560	63	79 87,5 C2/65,1	90 100 C2/65,1	110 122 C2/64,9	126 140 C2/64,9	160 175 C2/64	183 200 C2/64	223 243 C2/64	257 280 C2/64	307 345 C2/65,8	356 399 C2/65,8
7,1	1 400	200	61 87,5 C3/209	70 100 C3/209	86 122 C3/208	99 140 C3/208	127 175 C3/202	145 200 C3/202	176 243 C3/202	203 280 C3/202	243 345 C3/208	275 390 C3/208
	1 120	160	63 87,5 C3/164	71 100 C3/164	87 122 C3/164	100 140 C3/164	125 175 C3/164	143 200 C3/164	174 243 C3/164	200 280 C3/164	246 345 C3/165	285 400 C3/165
	900	125	63 87,5 C3/130	72 100 C3/130	89 122 C3/130	102 140 C3/130	127 175 C3/130	145 200 C3/130	176 243 C3/130	203 280 C3/130	247 345 C3/132	286 400 C3/132
	900	125	—	—	78 106 C2/129	89 122 C2/129	—	—	160 212 C2/125	183 243 C2/125	—	—
	710	100	64 87,5 C2/102	73 100 C2/102	89 122 C2/101	103 140 C2/101	130 175 C2/100	149 200 C2/100	181 243 C2/100	208 280 C2/100	235 330 C2/104	264 371 C2/104
	630	90	65 87,5 C2/88,2	75 100 C2/88,2	81 115 C2/93,3	93 132 C2/93,3	132 175 C2/87,5	151 200 C2/87,5	166 230 C2/91,3	192 265 C2/91,3	232 325 C2/92,6	267 375 C2/92,6
560	80	63 87,5 C2/81,3	72 100 C2/81,3	88 122 C2/81,2	101 140 C2/81,2	128 175 C2/80	147 200 C2/80	178 243 C2/80	205 280 C2/80	242 345 C2/83,5	281 400 C2/83,5	
5,6	1 400	250	48,5 87,5 C3/265	55 100 C3/265	68 122 C3/264	78 140 C3/264	100 175 C3/256	115 200 C3/256	139 243 C3/256	160 280 C3/256	195 345 C3/260	226 400 C3/260
	1 120	200	49,2 87,5 C3/209	56 100 C3/209	69 122 C3/208	79 140 C3/208	102 175 C3/202	116 200 C3/202	141 243 C3/202	163 280 C3/202	195 345 C3/208	225 398 C3/208
	900	160	50 87,5 C3/164	57 100 C3/164	70 122 C3/164	81 140 C3/164	101 175 C3/164	115 200 C3/164	140 243 C3/164	161 280 C3/164	197 345 C3/165	229 400 C3/165
	710	125	50 87,5 C3/130	57 100 C3/130	70 122 C3/130	80 140 C3/130	100 175 C3/130	114 200 C3/130	139 243 C3/130	160 280 C3/130	195 345 C3/132	226 400 C3/132
	710	125	—	—	61 106 C2/129	71 122 C2/129	—	—	126 212 C2/125	145 243 C2/125	—	—

Per n_1 maggiori di 1 400 min^{-1} oppure minori di 560 min^{-1} ved. cap. 6 e tabella a pag. 37.

For n_1 higher than 1 400 min^{-1} or lower than 560 min^{-1} , see ch. 6 and table on page 37.

9 - Potenze e momenti torcenti nominali (assi ortogonali)
9 - Nominal powers and torques (right angle shafts)

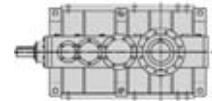

n_{N2} n_1		i_N	Grandezza riduttore - Gear reducer size									
			400	401	450	451	500	501	560	561	630	631
\min^{-1}			P_{N2} kW M_{N2} kN m ... //									
5,6	560	100	50	58	71	81	103	117	142	164	190	212
			87,5 C21/102	100 C21/102	122 C21/101	140 C21/101	175 C21/100	200 C21/100	243 C21/100	280 C21/100	337 C21/104	377 C21/104
4,5	1 400	315	39,4	45,1	55	63	79	90	110	126	154	178
			87,5 C31/325	100 C31/325	122 C31/325	140 C31/325	175 C31/325	200 C31/325	243 C31/325	280 C31/325	345 C31/329	400 C31/329
	1 120	250	38,8	44,3	54	62	80	92	111	128	156	181
			87,5 C31/265	100 C31/265	122 C31/264	140 C31/264	175 C31/256	200 C31/256	243 C31/256	280 C31/256	345 C31/260	400 C31/260
	900	200	39,5	45,2	55	63	82	93	113	131	156	181
			87,5 C31/209	100 C31/209	122 C31/208	140 C31/208	175 C31/202	200 C31/202	243 C31/202	280 C31/202	345 C31/208	400 C31/208
	710	160	39,6	45,3	55	64	79	91	110	127	156	181
87,5 C31/164			100 C31/164	122 C31/164	140 C31/164	175 C31/164	200 C31/164	243 C31/164	280 C31/164	345 C31/165	400 C31/165	
560	125	39,4	45,1	55	63	79	90	110	126	154	178	
		87,5 C31/130	100 C31/130	122 C31/130	140 C31/130	175 C31/130	200 C31/130	243 C31/130	280 C31/130	345 C31/132	400 C31/132	
560	125	—	—	48,3	56	—	—	99	114	—	—	
				106 C21/129	122 C21/129			212 C21/125	243 C21/125			
3,55	1 120	315	31,5	36	44,1	51	63	72	88	101	123	142
			87,5 C31/325	100 C31/325	122 C31/325	140 C31/325	175 C31/325	200 C31/325	243 C31/325	280 C31/325	345 C31/329	400 C31/329
	900	250	31,2	35,6	43,5	50	64	74	89	103	125	145
			87,5 C31/265	100 C31/265	122 C31/264	140 C31/264	175 C31/256	200 C31/256	243 C31/256	280 C31/256	345 C31/260	400 C31/260
710	200	31,2	35,6	43,6	50	64	74	90	103	123	143	
		87,5 C31/209	100 C31/209	122 C31/208	140 C31/208	175 C31/202	200 C31/202	243 C31/202	280 C31/202	345 C31/208	400 C31/208	
560	160	31,3	35,7	43,7	50	63	72	87	100	123	142	
		87,5 C31/164	100 C31/164	122 C31/164	140 C31/164	175 C31/164	200 C31/164	243 C31/164	280 C31/164	345 C31/165	400 C31/165	
2,8	900	315	25,3	29	35,4	40,6	51	58	70	81	99	114
			87,5 C31/325	100 C31/325	122 C31/325	140 C31/325	175 C31/325	200 C31/325	243 C31/325	280 C31/325	345 C31/329	400 C31/329
	710	250	24,6	28,1	34,3	39,4	51	58	71	81	99	114
87,5 C31/265			100 C31/265	122 C31/264	140 C31/264	175 C31/256	200 C31/256	243 C31/256	280 C31/256	345 C31/260	400 C31/260	
560	200	24,6	28,1	34,4	39,4	51	58	71	81	97	113	
		87,5 C31/209	100 C31/209	122 C31/208	140 C31/208	175 C31/202	200 C31/202	243 C31/202	280 C31/202	345 C31/208	400 C31/208	
2,24	710	315	20	22,9	27,9	32,1	40	45,8	56	64	78	90
			87,5 C31/325	100 C31/325	122 C31/325	140 C31/325	175 C31/325	200 C31/325	243 C31/325	280 C31/325	345 C31/329	400 C31/329
560	250	19,4	22,2	27,1	31,1	40,1	45,8	56	64	78	90	
		87,5 C31/265	100 C31/265	122 C31/264	140 C31/264	175 C31/256	200 C31/256	243 C31/256	280 C31/256	345 C31/260	400 C31/260	
1,8	560	315	15,8	18	22	25,3	31,6	36,1	43,9	51	61	71
			87,5 C31/325	100 C31/325	122 C31/325	140 C31/325	175 C31/325	200 C31/325	243 C31/325	280 C31/325	345 C31/329	400 C31/329

Per n_1 maggiori di 1 400 \min^{-1} oppure minori di 560 \min^{-1} ved. cap. 6 e tabella a pag. 37.

For n_1 higher than 1 400 \min^{-1} or lower than 560 \min^{-1} , see ch. 6 and table on page 37.

9 - Potenze e momenti torcenti nominali (assi ortogonali)
 9 - Nominal powers and torques (right angle shafts)

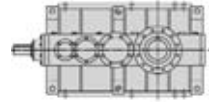

Riepilogo rapporti di trasmissione i , momenti torcenti M_{N2} [kN m] validi per $n_1 \leq 90 \text{ min}^{-1}$ (assi ortogonali) **Summary of transmission ratios i , torques M_{N2} [kN m] valid for $n_1 \leq 90 \text{ min}^{-1}$ (right angle shafts)**

Rotismo Train of gears	i_N	Grandezza riduttore - Gear reducer size																			
		400		401		450		451		500		501		560		561		630		631	
		i	M_{N2} kN m	i	M_{N2} kN m	i	M_{N2} kN m	i	M_{N2} kN m	i	M_{N2} kN m	i	M_{N2} kN m	i	M_{N2} kN m	i	M_{N2} kN m	i	M_{N2} kN m	i	M_{N2} kN m
CI	8	7,76	80,6	7,76	91,3	8,12	111	—	—	—	—	—	—	—	—	—	—	—	—	—	—
	9	8,82	87,5	8,82	100	9,33	115	9,33	128	—	—	—	—	—	—	—	—	—	—	—	—
	10	10,2	87,5	10,2	100	10,1	119	—	—	—	—	—	—	—	—	—	—	—	—	—	—
	11,2	11,1	86,5	11,1	96,8	11,7	115	11,7	132	—	—	—	—	—	—	—	—	—	—	—	—
	12,5	12,8	87,5	12,8	99,6	12,8	111	—	—	—	—	—	—	—	—	—	—	—	—	—	—
	14	14,2	82,5	14,2	95	14,7	114	14,7	128	—	—	—	—	—	—	—	—	—	—	—	—
	16	16,3	84,5	16,3	94,1	16,2	106	16,2	122	—	—	—	—	—	—	—	—	—	—	—	—
	18	18¹⁾	82,5	18¹⁾	95	18,7	111	—	—	—	—	—	—	—	—	—	—	—	—	—	—
20	—	—	—	—	20,6	106	20,6	122	—	—	—	—	—	—	—	—	—	—	—	—	
C2I	20	19,7	90	19,7	103	—	—	—	—	—	—	—	—	—	—	—	—	—	—	—	—
	22,4	22,4	90	22,4	103	22,7	122	22,7	140	22,2	180	22,2	206	—	—	—	—	—	—	—	—
	25	25,8	87,5	25,8	100	25,8	122	25,8	140	25,4	175	25,4	200	25,4	243	25,4	280	—	—	—	—
	28	28	87,5	28	100	29,6	115	29,6	132	27,8	175	27,8	200	29	230	29	265	28,6	344	28,6	385
	31,5	32,3	87,5	32,3	100	32,2	122	32,2	140	31,8	175	31,8	200	31,8	243	31,8	280	32,9	345	32,9	400
	35,5	35,3	87,5	35,3	100	37,1	115	37,1	132	35¹⁾	175	35¹⁾	200	36,2	230	36,2	265	35,8	345	35,8	400
	40	40,7	87,5	40,7	100	40,6	122	40,6	140	40¹⁾	175	40¹⁾	200	40¹⁾	243	40¹⁾	280	41,2	345	41,2	400
	45	44,5	87,5	44,5	100	46,7	115	46,7	132	44,2	175	44,2	200	45,6	230	45,6	265	45,3	345	—	—
	50	51,3	87,5	51,3	100	51,2	122	51,2	140	50,5	175	50,5	200	50,5	243	50,5	280	52,2	345	52,2	400
	56	56,5	87,5	56,5	100	58,9	115	58,9	132	56¹⁾	175	56¹⁾	200	57,6	230	57,6	265	57,2	345	—	—
	63	65,1	87,5	65,1	100	64,9	122	64,9	140	64¹⁾	175	64¹⁾	200	64¹⁾	243	64¹⁾	280	65,8	345	65,8	400
	71	70,6	87,5	70,6	100	74,7	115	74,7	132	70¹⁾	175	70¹⁾	200	73¹⁾	230	73¹⁾	265	72,5	345	—	—
80	81,3	87,5	81,3	100	81,2	122	81,2	140	80¹⁾	175	80¹⁾	200	80¹⁾	243	80¹⁾	280	83,5	345	83,5	400	
90	88,2	87,5	88,2	100	93,3	115	93,3	132	87,5¹⁾	175	87,5¹⁾	200	91,3	230	91,3	265	92,6	325	92,6	375	
100	102	87,5	102	100	101	122	101	140	100¹⁾	175	100¹⁾	200	100¹⁾	243	100¹⁾	280	104	345	104	391	
125	—	—	—	—	129	106	129	122	—	—	—	—	125¹⁾	212	125¹⁾	243	—	—	—	—	
C3I	125	130	87,5	130	100	130	122	130	140	130¹⁾	175	130¹⁾	200	130¹⁾	243	130¹⁾	280	132	345	132	400
	160	164	87,5	164	100	164	122	164	140	164¹⁾	175	164¹⁾	200	164¹⁾	243	164¹⁾	280	165	345	165	400
	200	209	87,5	209	100	208	122	208	140	202	175	202	200	202	243	202	280	208	345	208	400
	250	265	87,5	265	100	264	122	264	140	256¹⁾	175	256¹⁾	200	256¹⁾	243	256¹⁾	280	260	345	260	400
	315	325	87,5	325	100	325	122	325	140	325	175	325	200	325	243	325	280	329	345	329	400

1) Rapporti di trasmissione finiti.

1) Finite transmission ratios.

10 - Esecuzioni, dimensioni, forme costruttive e quantità d'olio

10 - Designs, dimensions, mounting positions and oil quantities

R CI 400 ... 451

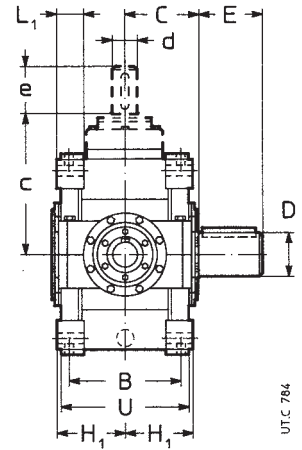
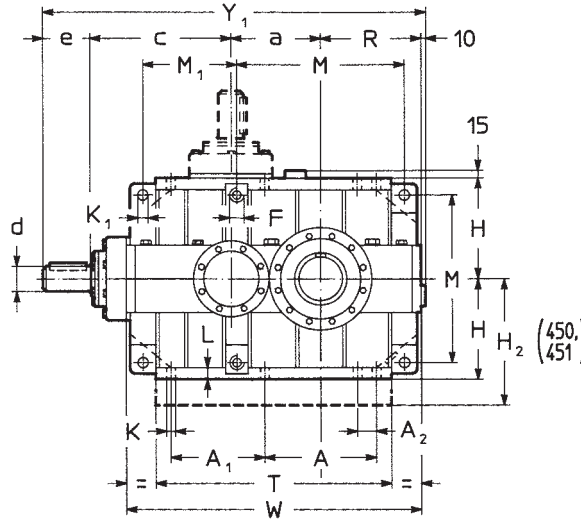

Esecuzione (senso di rotazione)

Design (direction of rotation)

La carcassa di queste esecuzioni non è predisposta per le altre esecuzioni (U01H ... U01L sin). Per **albero lento cavo** vedi cap. 15.

In these designs casing is not prearranged for other designs (U01H ... U01L sin). For **hollow low speed shaft** see ch. 15.

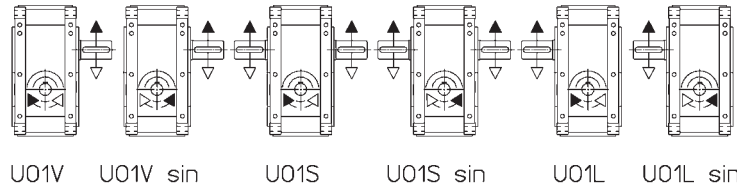
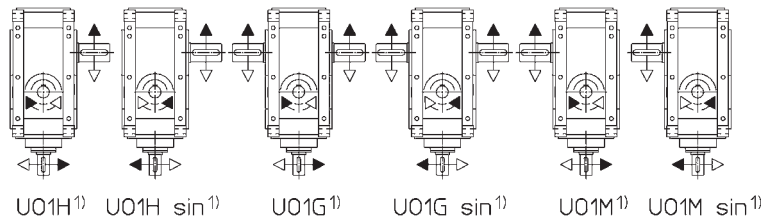
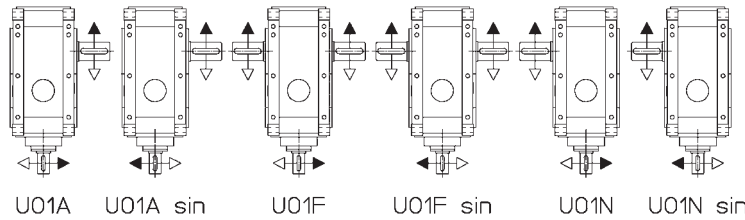

Per esecuzioni U01A, U01H, U01V e derivate si consiglia di adottare il senso di rotazione secondo freccia nera; per esecuzioni U01A sin, U01H sin, U01V sin e derivate il senso di rotazione secondo freccia bianca. Qualora non fosse possibile, interpellarci.

For U01A, U01H, U01V designs and derivatives it is recommended to adopt the black arrow direction of rotation; for U01A sin, U01H sin, U01V sin designs and derivatives the white arrow direction of rotation. If it is not possible, consult us.

Grand. Size	a	A	A ₁	A ₂	B	C	c	D	E	d	e	Y ₁	d	e	Y ₁	F	H	H ₁	H ₂	K	K ₁	L	L ₁	M	T	U	W	Massa Mass
			M ₁					∅		∅			∅			R	h ₁₁	h ₁₂	h ₁₁	∅	∅ H ₁₁							kg
400 401	400	505	420	90	500	330	605	190 200	280	110	210	1675	90	170	1635	M45	450	296	—	39	48	52	116	750	1055	580	1320	1910
450 451	450	505	470	90	500	358	605	210 200	300	110	210	1725	90	170	1685	M45	450	296	560	39	48	52	116	750	1105	580	1370	2190

1) Non possibile per $i_{N1} \leq 9$ per grandezze 450 e 451.
2) Per forme costruttive B6, B7, V5, V6 la quota Y₁ aumenta di 20 per l'ingombro del tappo di carico.
3) Lunghezza utile del filetto 1,7 · F.

1) Not possible for $i_{N1} \leq 9$ for sizes 450 and 451.
2) For mounting positions B6, B7, V5, V6 dimension Y₁ increases by 20 for overall dimensions of filler plug.
3) Working length of thread 1,7 · F.

Forme costruttive e quantità d'olio¹⁾ [l]

Mounting positions and oil quantities¹⁾ [l]

Esecuzione - Design	Forme costruttive e quantità d'olio ¹⁾ [l]			Mounting positions and oil quantities ¹⁾ [l]						
	B3	B6	B7	V5	V6	Grand. Size	B3	B8	B7	B6 V5, V6
UO1A UO1A sin UO1F UO1F sin UO1N UO1N sin UO1H UO1H sin UO1G UO1G sin UO1M UO1M sin	B3 UO1H ... UO1M sin 	B6 	B7 	V5 	V6 UT C 786	400, 401 450, 451	101 162 114	135 190	152 213	
UO1V UO1V sin UO1S UO1S sin UO1L UO1L sin	B3 	B6 	B7 	B8 	V5 	V6 				

Salvo diversa indicazione i riduttori vengono forniti nella forma costruttiva normale **B3** la quale, in quanto normale, **non** va indicata nella designazione.

1) Le quantità d'olio indicate sono massime; quelle effettive sono determinate dalla posizione del livello in relazione al rapporto di trasmissione e alla velocità angolare entrata.

2) La forma costruttiva **B3** è individuata dalla posizione della testa delle viti indicata dalla freccia. Lo stesso vale per le forme costruttive **V5** e **V6** quando l'albero lento è bisporgente o cavo.

↘ eventuale elevato sbattimento di olio; la potenza termica nominale P_{tN} (cap. 4) deve essere moltiplicata per **0,85** (B6 o V5 e V6 con ruota conica «in alto»), **0,71** (B7 o V5 e V6 con ruota conica «in basso»);

🚰 eventuale pompa di lubrificazione cuscinetti: in caso di necessità interpellarci.

Unless otherwise stated, gear reducers are supplied in mounting position **B3** which, being standard, is **omitted** from the designation.

1) Oil quantities indicated represent the maximum; the actual amount will be determined by the oil level depending on transmission ratio and input speed.

2) Mounting position **B3** may be identified from the position of the screw-heads as arrowed. The same applies for **V5** and **V6** with double extension or hollow low speed shaft.

↘ possible high oil-splash; nominal thermal power P_{tN} (ch. 4) is to be multiplied by **0,85** (B6 or V5 and V6 with bevel wheel «above»), **0,71** (B7 or V5 and V6 with bevel wheel «below»);

🚰 possible bearings lubrication pump: consult us if need be.

10 - Esecuzioni, dimensioni, forme costruttive e quantità d'olio

10 - Designs, dimensions, mounting positions and oil quantities

R C2I 400 ... 631

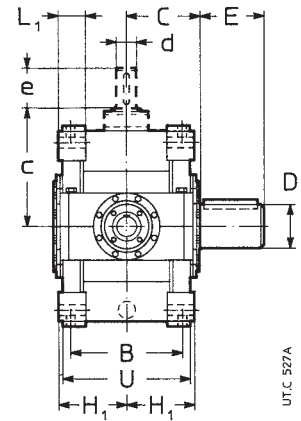
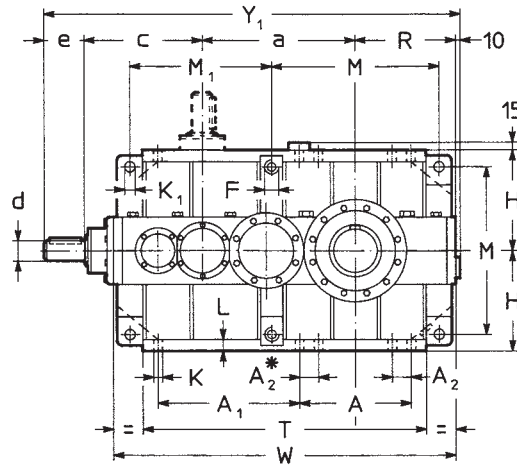

UTC 527A

* Solo per grand. 630 e 631.

* For sizes 630 and 631, only.

Esecuzione (senso di rotazione)

Design (direction of rotation)

La carcassa di queste esecuzioni non è predisposta per le altre esecuzioni (U01H ... U01L sin). Per albero lento cavo vedi cap. 15.

In these designs casing is not prearranged for other designs (U01H ... U01L sin). For hollow low speed shaft see ch. 15.

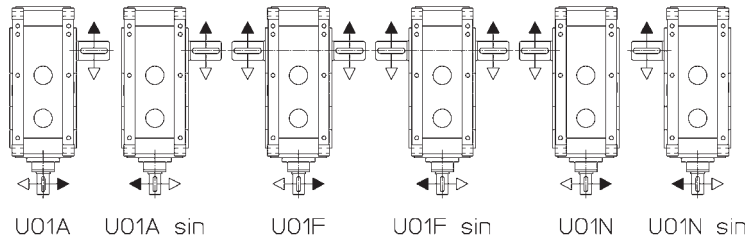

UTC 808

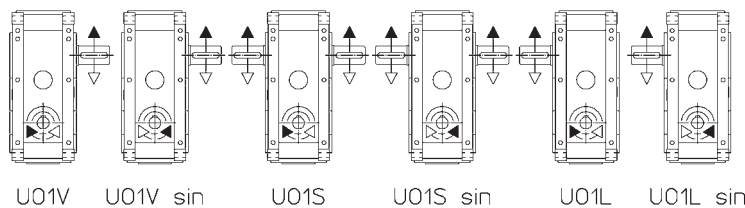
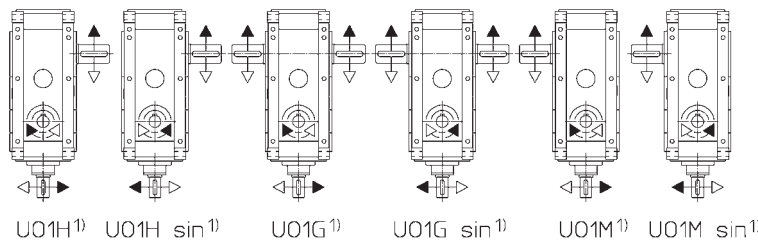

Per esecuzioni U01A, U01H, U01V e derivate si consiglia di adottare il senso di rotazione secondo freccia nera; per esecuzioni U01A sin, U01H sin, U01V sin e derivate il senso di rotazione secondo freccia bianca. Qualora non fosse possibile, interpellarci.

For U01A, U01H, U01V designs and derivatives it is recommended to adopt the black arrow direction of rotation; for U01A sin, U01H sin, U01V sin designs and derivatives the white arrow direction of rotation. If it is not possible, consult us.

Grand. Size	a	A	A ₁	A ₂	B	C	c	D	E	d	e	Y ₁	d	e	Y ₁	F	H	H ₁	K	K ₁	L	L ₁	M	T	U	W	Massa Mass
			M ₁					Ø		Ø		2)	Ø		2)	3)	R	h ₁₁	h ₁₂	Ø	Ø	H ₁₁					kg
400 401	700	505	625	90	500	330	480	190 200	280	90	170 1810	1810	70	140 1780	1780	M45	450	296	39	48	52	116	750	1260	580	1525	2470
450 451	750	505	675	90	500	358	480	210 200	300	90	170 1860	1860	70	140 1830	1830	M45	450	296	39	48	52	116	750	1310	580	1575	2830
500 501	875	630	785	115	625	410	605	240 250	330	110	210 2260	2260	90	170 2220	2220	M56	560	370	48	60	65	148	930	1575	725	1905	4650
560 561	935	630	845	115	625	445	605	270 280	380	110	210 2320	2320	90	170 2280	2280	M56	560	370	48	60	65	148	930	1635	725	1965	5300
630 631	1080	770	970	115	695	490	605 ⁴⁾	300 320	430	110	210 2535	2535	90	170 2495	2495	M56	630	406	48	60	65	148	1070	1900	795	2230	7260

1) Non possibile per $i_N \leq 25$ per grandezze 400, 401, 500 e 501, $i_N \leq 28$ per grandezze 450, 451, 560 e 561, $i_N \leq 31,5$ per grandezze 630 e 631.
 2) Per forme costruttive B6, B7, V5, V6 la quota Y₁ aumenta di 20 per l'ingombro del tappo di carico.
 3) Lunghezza utile del filetto 1,7 · F.
 4) La battuta dell'estremità d'albero veloce è interna alla quota H.

1) Not possible for $i_N \leq 25$ for sizes 400, 401, 500 and 501, $i_N \leq 28$ for sizes 450, 451, 560 and 561, $i_N \leq 31,5$ for sizes 630 and 631.
 2) For mounting positions B6, B7, V5, V6 dimension Y₁ increases by 20 for overall dimensions of filler plug.
 3) Working length of thread 1,7 · F.
 4) The high speed shaft end shoulder is inside the dimension H.

Forme costruttive e quantità d'olio¹⁾ [I]

Mounting positions and oil quantities¹⁾ [I]

Esecuzione - Design	Forme costruttive			Monting positions		Grand. Size	B3 B8	B6, B7, V5, V6	
	B3	B6	B7	V5	V6				
UO1A UO1A sin UO1F UO1F sin UO1N UO1N sin UO1H UO1H sin UO1G UO1G sin UO1M UO1M sin						400, 401 450, 451 500, 501	125 132 224	224 236 400	
UO1V UO1V sin UO1S UO1S sin UO1L UO1L sin							560, 561 630, 631	236 315	425 560

Salvo diversa indicazione i riduttori vengono forniti nella forma costruttiva normale **B3** la quale, in quanto normale, **non** va indicata nella designazione.

- 1) Le quantità d'olio indicate sono massime; quelle effettive sono determinate dalla posizione del livello in relazione al rapporto di trasmissione e alla velocità angolare entrata.
- 2) La forma costruttiva **B3** è individuata dalla posizione della testa delle viti indicata dalla freccia. Lo stesso vale per le forme costruttive **V5** e **V6** quando l'albero lento è bisporgente o cavo.

↘ eventuale elevato sbattimento di olio; la potenza termica nominale P_{Tn} (cap. 4) deve essere moltiplicata per **0,9** (B6 o V5 e V6 con ruota conica «in alto»), **0,8** (B7 o V5 e V6 con ruota conica «in basso»);

🛢 eventuale pompa di lubrificazione cuscinetti: in caso di necessità interpellarci.

Unless otherwise stated, gear reducers are supplied in mounting position **B3** which, being standard, is **omitted** from the designation.

- 1) Oil quantities indicated represent the maximum; the actual amount will be determined by the oil level depending on transmission ratio and input speed.
- 2) Mounting position **B3** may be identified from the position of the screw-heads as arrowed. The same applies for **V5** and **V6** with double extension or hollow low speed shaft.

↘ possible high oil-splash; nominal thermal power P_{Tn} (ch. 4) is to be multiplied by **0,9** (B6 or V5 and V6 with bevel wheel «above»), **0,8** (B7 or V5 and V6 with bevel wheel «below»);

🛢 possible bearings lubrication pump: consult us if need be.

11 - Carichi radiali¹⁾ F_{r1} [kN] sull'estremità d'albero veloce

Quando il collegamento tra motore e riduttore è realizzato con una trasmissione che genera carichi radiali sull'estremità d'albero, è necessario che questi siano minori o uguali a quelli indicati in tabella. Per i casi di trasmissioni più comuni, il carico radiale F_{r1} è dato dalle formule seguenti:

$$F_{r1} = \frac{28,65 \cdot P_1}{d \cdot n_1} \text{ [kN]} \quad \text{per trasmissione a cinghia dentata}$$

$$F_{r1} = \frac{47,75 \cdot P_1}{d \cdot n_1} \text{ [kN]} \quad \text{per trasmissione a cinghie trapezoidali}$$

dove: P_1 [kW] è la potenza richiesta all'entrata del riduttore, n_1 [min⁻¹] è la velocità angolare, d [m] è il diametro primitivo.

I carichi radiali ammessi in tabella valgono per carichi agenti in mezz'aria dell'estremità d'albero veloce cioè ad una distanza dalla battuta di $0,5 \cdot e$ (e = lunghezza dell'estremità d'albero); se agiscono a $0,315 \cdot e$ moltiplicarli per 1,25; se agiscono a $0,8 \cdot e$ moltiplicarli per 0,8.

n_1 min ⁻¹	Grandezza riduttore Gear reducer size										
	400 ... 451			500 ... 561			630, 631				
	R 2I R CI	R 3I R C2I	R 4I R C3I	R 2I	R 3I R C2I	R 4I R C3I	R 2I	R 3I	R 4I	R C2I	R C3I
1 400	21,2	13,2	5,3	33,5	21,2	8,5	42,5	26,5	10,6	21,2	8,5
1 120	22,4	14	5,6	35,5	22,4	9	45	28	11,2	22,4	9
900	23,6	15	6	37,5	23,6	9,5	47,5	30	11,8	23,6	9,5
710	26,5	17	6,7	42,5	26,5	10,6	53	33,5	13,2	26,5	10,6
560	28	18	7,1	45	28	11,2	56	35,5	14	28	11,2
450	30	19	7,5	47,5	30	11,8	60	37,5	15	30	11,8
355	33,5	21,2	8,5	53	33,5	13,2	67	42,5	17	33,5	13,2

1) Contemporaneamente al carico radiale può agire un carico assiale fino a 0,2 volte quello di tabella. Per valori superiori interpellarci.

11 - Radial loads¹⁾ F_{r1} [kN] on high speed shaft end

Radial loads generated on the shaft end by a drive connecting gear reducer and motor must be less than or equal to those given in the relevant table.

The radial load F_{r1} given by the following formula refers to most common drives:

$$F_{r1} = \frac{28,65 \cdot P_1}{d \cdot n_1} \text{ [kN]} \quad \text{for toothed belt drive}$$

$$F_{r1} = \frac{47,75 \cdot P_1}{d \cdot n_1} \text{ [kN]} \quad \text{for V-belt drive}$$

where: P_1 [kW] is power required at the input side of the gear reducer, n_1 [min⁻¹] is the speed, d [m] is the pitch diameter.

Radial loads given in the table are valid for overhung loads on centre line of high speed shaft end, i.e. operating at a distance of $0,5 \cdot e$ (e = shaft end length) from the shoulder. If they operate at $0,315 \cdot e$ multiply by 1,25; if they operate at $0,8 \cdot e$ multiply by 0,8.

IMPORTANTE: i carichi radiali F_{r1} , in funzione del senso di rotazione, della posizione angolare del carico, ecc. possono essere notevolmente superiori ai valori ammessi in tabella. In caso di necessità interpellarci.

IMPORTANT: tabulated values for radial load F_{r1} can increase considerably in certain instances (direction of rotation, angular position of load, etc.). **Consult us** if need be.

12 - Carichi radiali F_{r2} [kN] o assiali F_{a2} [kN] sull'estremità d'albero lento

Carichi assiali F_{a2}

Il valore ammissibile di F_{a2} si trova nella colonna per la quale il senso di rotazione dell'albero lento (freccia bianca o freccia nera) e il senso della forza assiale (freccia intera o freccia tratteggiata) corrispondono a quelli che si hanno sul riduttore. Il senso di rotazione e il senso della forza si stabiliscono guardando il riduttore da un punto qualunque, purché sia lo stesso per la rotazione e per la forza.

Quando è possibile, mettersi nelle condizioni corrispondenti alla **colonna** con valori ammissibili **più elevati**.

Carichi radiali F_{r2}

Quando il collegamento tra riduttore e macchina è realizzato con una trasmissione che genera carichi radiali sull'estremità d'albero, è necessario che questi siano minori o uguali a quelli indicati in tabella.

Normalmente il carico radiale sull'estremità d'albero lento assume valori rilevanti; infatti si tende a realizzare la trasmissione tra riduttore e macchina con elevato rapporto di riduzione (per economizzare sul riduttore) e con diametri piccoli (per economizzare sulla trasmissione o per esigenze d'ingombro).

Evidentemente la durata e l'usura dei cuscinetti (che influisce negativamente anche sugli ingranaggi) e la resistenza dell'asse lento pongono dei limiti al carico radiale ammissibile.

L'elevato valore che può assumere il carico radiale e l'importanza di non superare i valori ammissibili richiedono di sfruttare al massimo le possibilità del riduttore.

Pertanto i carichi radiali ammessi in tabella sono in funzione: del lato dell'albero lento sul quale è applicato il carico radiale in relazione all'esecuzione (ved. cap. 8 e 10), del prodotto della velocità angolare n_2 [min⁻¹] per la durata dei cuscinetti L_h [h] richiesta, del senso di rotazione, della posizione angolare φ [°] del carico e del momento torcente M_2 [kN m] richiesto.

I carichi radiali ammessi in tabella valgono per carichi agenti in mezz'aria dell'estremità d'albero lento, cioè ad una distanza dalla battuta di $0,5 \cdot E$ (E = lunghezza dell'estremità d'albero); se agiscono a $0,315 \cdot E$ moltiplicarli per 1,25; se agiscono a $0,8 \cdot E$ moltiplicarli per 0,8.

12 - Radial loads F_{r2} [kN] or axial loads F_{a2} [kN] on low speed shaft end

Axial loads F_{a2}

Permissible F_{a2} is shown in the column where direction of rotation of low speed shaft (black or white arrow) and direction of the axial force (solid or broken arrow) correspond to those of the gear reducer in question. Direction of rotation and direction of force may be established viewing the gear reducer from any point, providing the same point is adopted for both.

Wherever possible, choose the load conditions corresponding to the **column** with **highest** admissible values.

Radial loads F_{r2}

Radial loads generated on the shaft end by a drive connecting gear reducer and machine must be less than or equal to those given in the relevant table.

Normally, radial loads on low speed shaft ends are considerable: in fact there is a tendency to connect the gear reducer to the machine by means of a transmission with high transmission ratio (economizing on the gear reducer) and with small diameters (economizing on the drive, and for requirements dictated by overall dimensions).

Bearing life and wear (which also affect gears unfavourably) and low speed shaft strength, clearly impose limits on permissible radial load.

The high value which radial load may take on, and the importance of not exceeding permissible values, make it necessary to take full advantage of the gear reducer's possibilities.

Permissible radial loads given in the table are therefore based on: the low speed shaft side where radial load is applied with respect to the design (see ch. 8 and 10), the product of speed n_2 [min⁻¹] multiplied by bearing life L_h [h] required, the direction of rotation, the angular position φ [°] of the load and torque M_2 [kN m] required.

Radial loads given in the table are valid for overhung loads on centre line of low speed shaft end, i.e. operating at a distance of $0,5 \cdot E$ (E = shaft end length) from the shoulder. If operating at $0,315 \cdot E$ multiply by 1,25; if operating at $0,8 \cdot E$ multiply by 0,8.

12 - Carichi radiali F_{r2} [kN] o assiali F_{a2} [kN] sull'estremità d'albero lento

12 - Radial loads F_{r2} [kN] or axial loads F_{a2} [kN] on low speed shaft end

Per i casi di trasmissione più comuni, il carico radiale F_{r2} ha il valore e la posizione angolare seguenti:

Radial load F_{r2} for most common drives has the following value and angular position:

$$F_{r2} = \frac{19,1 \cdot P_2}{d \cdot n_2} \text{ [kN]}$$

per trasmissione a catena (sollevamento in genere); per cinghia dentata sostituire 19,1 con 28,65

for chain drive (lifting in general); for toothed belt drive replace 19,1 with 28,65

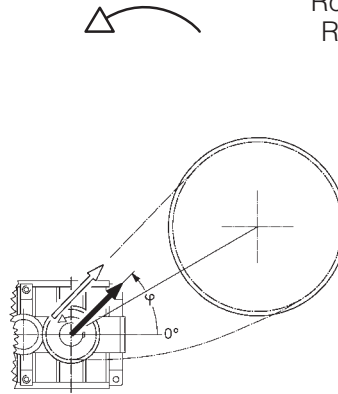

Rotazione
Rotation

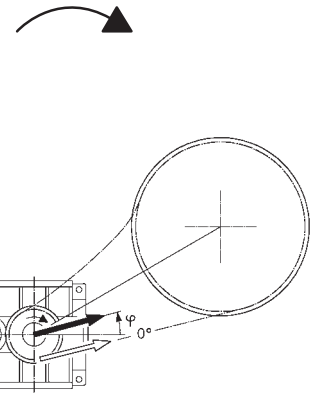

$$F_{r2} = \frac{47,75 \cdot P_2}{d \cdot n_2} \text{ [kN]}$$

per trasmissione a cinghie trapezoidali for V-belt drive

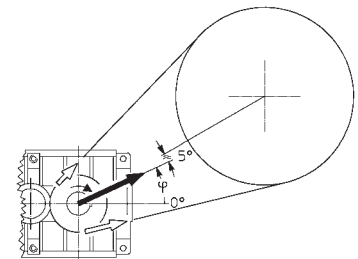
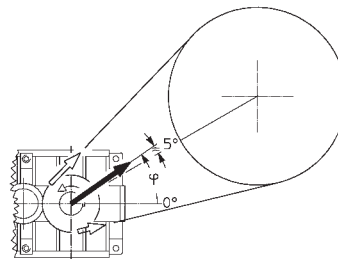

$$F_{r2} = \frac{20,32 \cdot P_2}{d \cdot n_2} \text{ [kN]}$$

per trasmissione ad ingranaggio cilindrico diritto for spur gear pair drive

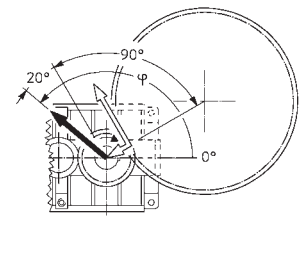
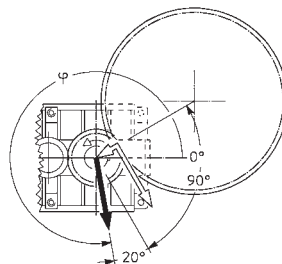

$$F_{r2} = \frac{67,81 \cdot P_2}{d \cdot n_2} \text{ [kN]}$$

per trasmissione a ruote di frizione (gomma su metallo) for friction wheel drive (rubber-on-metal)

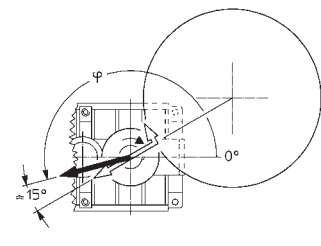
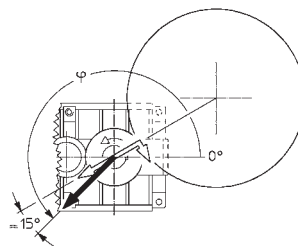

U.T.C 787

dove: P_2 [kW] è la potenza richiesta all'uscita del riduttore, n_2 [min⁻¹] è la velocità angolare, d [m] è il diametro primitivo.

where: P_2 [kW] is power required at the output side of the gear reducer, n_2 [min⁻¹] is the speed, d [m] is the pitch diameter.

IMPORTANTE: 0° coincide con la retta passante per gli assi dell'ultima riduzione e orientata come soprarafigurato, pertanto segue la rotazione della carcassa come sottoindicato.

IMPORTANT: 0° coincides with a straight line concurrent with the axis of the last reduction and orientated as shown above, and therefore it follows the rotation of the casing, as shown below.

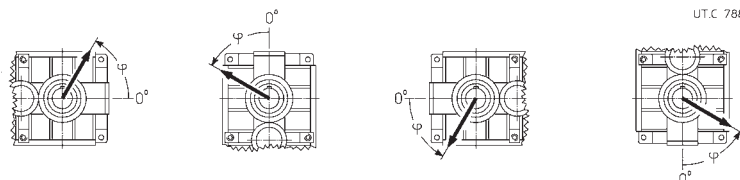

U.T.C 788

12 - Carichi radiali F_{r2} [kN] o assiali F_{a2} [kN] sull'estremità d'albero lento

12 - Radial loads F_{r2} [kN] or axial loads F_{a2} [kN] on low speed shaft end

Esecuzioni - Designs: **UP1A, ...D, ...M, ...L, UO1A, ...N sin, ...H, ...M sin, ...V, ...L sin**

Per carichi radiali su estremità d'albero lento bisporgente o albero lento cavo, interpellarci.

For radial loads on double extension low speed shaft end or hollow low speed shaft, consult us.

Per rotismo **41** vedere tabella a fianco.

For train of gears **41** see table beside.

grand. size **400**

$n_2 \cdot L_h$ min ⁻¹ · h	M_2 kN m	$F_{r2}^{1) 2)}$																$F_{a2}^{1)}$	
		0	45	90	135	180	225	270	315	0	45	90	135	180	225	270	315	31,5	80
355 000	80	200	200	200	200	200	200	200	200	170	150	160	200	200	200	200	200	31,5	80
	56	200	200	200	200	200	200	200	200	200	200	200	200	200	200	200	200	40	80
450 000	80	200	200	200	200	200	200	200	200	150	125	140	180	200	200	200	200	25	80
	56	200	200	200	200	200	200	200	200	200	180	190	200	200	200	200	200	40	80
560 000	80	200	200	170	150	200	200	200	200	125	106	118	160	200	200	200	170	18	80
	56	200	200	200	200	200	200	200	200	180	160	170	200	200	200	200	200	40	80
710 000	80	200	200	106	95	150	200	200	200	106	90	100	140	200	200	200	150	12,5	80
	56	200	200	200	200	200	200	200	200	160	140	150	180	200	200	200	190	33,5	80
900 000	80	200	95	40	35,5	60	200	190	200	85	67	75	118	180	200	190	132	9	80
	56	200	200	200	200	200	200	200	200	140	125	132	160	200	200	200	170	28	80
	40	200	200	200	200	200	200	200	200	170	160	170	190	200	200	200	200	40	80
1 120 000	56	200	200	200	200	200	200	190	200	125	106	118	150	190	200	200	160	23,6	80
	40	200	200	200	200	200	200	200	200	150	140	150	170	200	200	200	180	37,5	80
1 400 000	56	200	200	170	160	200	180	180	190	106	95	100	132	170	200	180	140	18	80
	40	200	200	200	200	200	190	190	200	140	125	132	160	190	200	190	160	33,5	80
1 800 000	56	200	200	118	112	160	170	160	170	90	75	85	112	160	180	170	125	13,2	80
	40	200	200	200	200	200	180	170	180	125	112	118	140	170	190	180	150	28	75
2 240 000	56	190	150	80	75	112	150	150	160	75	63	71	100	140	170	150	112	9	75
	40	190	200	200	200	180	160	160	170	112	100	106	125	160	170	160	132	23,6	71
2 800 000	40	170	200	180	170	170	150	150	150	100	90	95	118	140	160	150	125	20	67
	28	180	190	200	190	170	160	150	160	125	112	118	132	150	170	160	140	31,5	63
3 550 000	40	160	180	150	140	160	140	132	140	85	75	80	100	132	150	140	112	16	63
	28	160	180	180	180	160	150	140	150	112	100	106	125	140	150	150	125	26,5	60
4 500 000	40	150	170	112	106	150	132	125	132	75	63	71	90	118	140	125	100	12,5	60
	28	150	170	170	160	150	140	132	140	100	90	95	112	132	140	132	118	23,6	56
max 200																		max 40	max 80

grand. size **401**

355 000	95	200	200	200	200	200	200	200	200	200	200	200	200	200	200	200	200	40	80
	67	200	200	200	200	200	200	200	200	200	200	200	200	200	200	200	200	40	80
450 000	95	200	200	200	200	200	200	200	200	200	200	200	200	200	200	200	200	40	80
	67	200	200	200	200	200	200	200	200	200	200	200	200	200	200	200	200	40	80
560 000	95	200	200	200	200	200	200	200	200	200	190	200	200	200	200	200	200	40	80
	67	200	200	200	200	200	200	200	200	200	200	200	200	200	200	200	200	40	80
710 000	95	200	200	200	200	200	200	200	200	190	170	180	200	200	200	200	200	40	80
	67	200	200	200	200	200	200	200	200	200	200	200	200	200	200	200	200	40	80
900 000	95	200	200	200	200	200	200	200	200	170	140	150	200	200	200	200	200	37,5	80
	67	200	200	200	200	200	200	200	200	200	200	200	200	200	200	200	200	40	80
	47,5	200	200	200	200	200	200	200	200	200	200	200	200	200	200	200	200	40	80
1 120 000	67	200	200	200	200	200	200	200	200	200	180	190	200	200	200	200	200	40	80
	47,5	200	200	200	200	200	200	200	200	200	200	200	200	200	200	200	200	40	80
1 400 000	67	200	200	200	200	200	200	200	200	180	160	170	200	200	200	200	200	40	80
	47,5	200	200	200	200	200	200	200	200	200	200	200	200	200	200	200	200	40	80
1 800 000	67	200	200	200	200	200	200	200	200	150	140	150	180	200	200	200	200	40	80
	47,5	200	200	200	200	200	200	200	200	190	180	190	200	200	200	200	200	40	80
2 240 000	67	200	200	200	200	200	200	200	200	140	118	132	170	200	200	200	180	35,5	80
	47,5	200	200	200	200	200	200	200	200	170	160	170	190	200	200	200	200	40	80
2 800 000	47,5	200	200	200	200	200	200	200	200	160	140	150	180	200	200	200	190	40	80
	33,5	200	200	200	200	200	200	200	200	180	170	180	200	200	200	200	200	40	80
3 550 000	47,5	200	200	200	200	200	190	180	190	140	125	132	160	200	200	200	170	40	80
	33,5	200	200	200	200	200	200	190	200	160	150	160	180	200	200	200	190	40	80
4 500 000	47,5	200	200	200	200	200	180	170	180	125	112	118	140	180	200	190	160	35,5	80
	33,5	200	200	200	200	200	190	180	190	150	140	140	160	190	200	200	170	40	80
max 200																		max 40	max 80

1) Contemporaneamente al carico radiale può agire un carico assiale fino a 0,2 volte quello di tabella e viceversa. Per valori superiori interpellarci.
2) Una direzione sfavorevole del carico può limitare F_{r2} a $0,9 \cdot F_{r2max}$.

1) An axial load of up to 0,2 times the value in the table is permissible, simultaneously with the radial load and vice versa. If exceeded consult us.
2) An unfavourable direction of load can limit F_{r2} to $0,9 \cdot F_{r2max}$.

12 - Carichi radiali F_{r2} [kN] o assiali F_{a2} [kN] sull'estremità d'albero lento

12 - Radial loads F_{r2} [kN] or axial loads F_{a2} [kN] on low speed shaft end

Esecuzioni - Designs: **UP1E, ...N, UO1A sin, ...N, ...H sin, ...M, ...V sin, ...L**

Per carichi radiali su estremità d'albero lento bisporgente o albero lento cavo, interpellarci.

For radial loads on double extension low speed shaft end or hollow low speed shaft, consult us.

Per rotismo **41** vedere tabella a fianco.

For train of gears **41** see table beside.

grand. size **400**

$n_2 \cdot L_h$ min ⁻¹ · h	M_2 kN m	$F_{r2}^{1) 2)}$																$F_{a2}^{1)}$	
		0	45	90	135	180	225	270	315	0	45	90	135	180	225	270	315	← →	↑ ↓
355 000	80	200	200	200	200	200	200	200	200	125	95	100	150	200	200	200	200	31,5	80
	56	200	200	200	200	200	200	200	200	200	160	170	200	200	200	200	200	40	80
450 000	80	200	200	200	200	200	200	190	200	100	71	75	125	200	200	200	190	25	80
	56	200	200	200	200	200	200	200	200	170	140	150	190	200	200	200	200	40	80
560 000	80	200	200	200	200	200	200	170	180	75	53	56	100	200	200	200	160	18	80
	56	200	200	200	200	200	200	200	200	150	125	132	170	200	200	200	200	40	80
710 000	80	200	200	200	200	200	180	150	160	50	33,5	35,5	71	190	200	200	132	12,5	80
	56	200	200	200	200	200	200	190	200	132	106	112	150	200	200	200	190	33,5	80
900 000	80	200	200	200	200	200	160	132	140	—	—	—	33,5	160	200	200	95	10	80
	56	200	200	200	200	200	190	170	180	112	85	90	132	200	200	200	170	28	80
	40	200	200	200	200	200	200	190	200	150	132	140	170	200	200	200	200	40	80
1 120 000	56	200	200	200	200	200	170	150	160	90	67	75	112	190	200	200	150	23,6	80
	40	200	200	200	200	200	190	170	180	140	118	118	150	200	200	200	180	37,5	80
1 400 000	56	190	200	200	200	200	160	140	150	75	53	56	90	170	200	200	140	18	80
	40	200	200	200	200	200	180	160	170	125	100	106	140	190	200	200	170	33,5	80
1 800 000	56	170	200	200	200	200	140	118	132	56	37,5	42,5	71	150	200	200	118	13,2	80
	40	180	200	200	200	200	160	140	150	106	85	90	118	170	200	200	150	28	75
2 240 000	56	160	200	200	190	180	132	106	118	37,5	—	—	53	132	200	190	100	10	75
	40	170	200	200	200	190	150	132	140	90	71	75	106	160	200	190	140	23,6	71
2 800 000	40	160	200	200	200	170	132	118	125	75	60	63	90	140	190	180	125	20	67
	28	160	200	200	200	180	150	132	140	112	95	100	125	160	180	180	140	31,5	63
3 550 000	40	140	190	200	200	160	125	106	112	63	47,5	50	75	132	180	160	112	16	63
	28	150	180	200	190	160	140	125	132	100	80	85	112	140	170	160	132	26,5	60
4 500 000	40	132	180	200	190	150	112	95	100	50	37,5	40	63	118	160	150	95	12,5	60
	28	140	170	190	180	150	125	112	118	85	71	75	95	132	160	150	118	23,6	56
max 200																		max 40	max 80

grand. size **401**

355 000	95	200	200	200	200	200	200	200	200	200	180	190	200	200	200	200	200	40	80
	67	200	200	200	200	200	200	200	200	200	200	200	200	200	200	200	200	40	80
450 000	95	200	200	200	200	200	200	200	200	200	150	160	200	200	200	200	200	40	80
	67	200	200	200	200	200	200	200	200	200	200	200	200	200	200	200	200	40	80
560 000	95	200	200	200	200	200	200	200	200	170	125	132	200	200	200	200	200	40	80
	67	200	200	200	200	200	200	200	200	200	200	200	200	200	200	200	200	40	80
710 000	95	200	200	200	200	200	200	200	200	140	100	106	170	200	200	200	200	40	80
	67	200	200	200	200	200	200	200	200	200	180	180	200	200	200	200	200	40	80
900 000	95	200	200	200	200	200	200	190	200	106	75	80	132	200	200	200	200	33,5	80
	67	200	200	200	200	200	200	200	200	190	150	160	200	200	200	200	200	40	80
	47,5	200	200	200	200	200	200	200	200	200	200	200	200	200	200	200	200	40	80
1 120 000	67	200	200	200	200	200	200	200	200	160	132	140	190	200	200	200	200	40	80
	47,5	200	200	200	200	200	200	200	200	200	180	190	200	200	200	200	200	40	80
1 400 000	67	200	200	200	200	200	200	190	200	140	112	118	170	200	200	200	200	40	80
	47,5	200	200	200	200	200	200	200	200	190	160	170	200	200	200	200	200	40	80
1 800 000	67	200	200	200	200	200	200	170	180	118	90	95	140	200	200	200	200	37,5	80
	47,5	200	200	200	200	200	200	200	200	170	140	150	190	200	200	200	200	40	80
2 240 000	67	200	200	200	200	200	180	150	170	100	71	75	118	200	200	200	180	30	80
	47,5	200	200	200	200	200	200	180	190	150	125	132	170	200	200	200	200	40	80
2 800 000	47,5	200	200	200	200	200	190	170	180	132	106	112	150	200	200	200	190	40	80
	33,5	200	200	200	200	200	200	190	190	170	150	150	180	200	200	200	200	40	80
3 550 000	47,5	200	200	200	200	200	170	150	160	118	90	95	132	200	200	200	170	37,5	80
	33,5	200	200	200	200	200	190	170	180	150	132	132	160	200	200	200	190	40	80
4 500 000	47,5	180	200	200	200	200	160	132	140	100	75	80	118	180	200	200	160	31,5	80
	33,5	190	200	200	200	200	170	160	160	132	118	118	150	190	200	200	180	40	80
max 200																		max 40	max 80

1) Contemporaneamente al carico radiale può agire un carico assiale fino a 0,2 volte quello di tabella e viceversa. Per valori superiori interpellarci.
2) Una direzione sfavorevole del carico può limitare F_{r2} a $0,9 \cdot F_{r2max}$.

1) An axial load of up to 0,2 times the value in the table is permissible, simultaneously with the radial load and vice versa. If exceeded consult us.
2) An unfavourable direction of load can limit F_{r2} to $0,9 \cdot F_{r2max}$.

12 - Carichi radiali F_{r2} [kN] o assiali F_{a2} [kN] sull'estremità d'albero lento

12 - Radial loads F_{r2} [kN] or axial loads F_{a2} [kN] on low speed shaft end

Esecuzioni - Designs: **UP1A, ...D, ...M, ...L, UO1A, ...N sin, ...H, ...M sin, ...V, ...L sin**

Per carichi radiali su estremità d'albero lento bisporgente o albero lento cavo, interpellarci.

For radial loads on double extension low speed shaft end or hollow low speed shaft, consult us.

Per rotismo **41** vedere tabella a fianco.

For train of gears **41** see table beside.

grand. size **450**

$n_2 \cdot L_h$ min ¹ · h	M_2 kN m	$F_{r2}^{1) 2)}$																$F_{a2}^{1)}$	
		0	45	90	135	180	225	270	315	0	45	90	135	180	225	270	315		
355 000	112	250	250	250	250	250	250	250	250	190	160	180	236	250	250	250	250	37,5	100
	80	250	250	250	250	250	250	250	250	250	224	236	250	250	250	250	250	50	100
450 000	112	250	250	250	236	250	250	250	250	160	140	150	200	250	250	250	224	28	100
	80	250	250	250	250	250	250	250	250	224	200	212	250	250	250	250	250	50	100
560 000	112	250	250	190	170	250	250	250	250	140	112	125	180	250	250	250	200	20	100
	80	250	250	250	250	250	250	250	250	200	180	190	236	250	250	250	250	45	100
710 000	112	250	224	112	100	150	250	236	250	112	90	100	150	236	250	250	180	12,5	100
	80	250	250	250	250	250	250	250	250	180	160	170	212	250	250	250	224	37,5	100
900 000	112	250	—	—	—	—	236	212	236	80	60	67	118	200	250	236	140	10	100
	80	250	250	250	250	250	250	236	250	150	132	140	190	250	250	250	250	31,5	100
	56	250	250	250	250	250	250	250	250	200	180	190	224	250	250	250	236	50	100
1 120 000	80	250	250	236	224	250	236	224	236	132	118	125	160	224	250	236	180	25	100
	56	250	250	250	250	250	250	236	250	180	160	170	200	236	250	250	212	45	100
1 400 000	80	250	250	180	170	236	212	200	212	118	95	106	140	200	236	224	160	20	100
	56	250	250	250	250	250	224	224	236	160	150	150	180	224	250	236	200	37,5	100
1 800 000	80	236	224	125	112	160	200	180	200	95	80	85	125	190	224	200	140	13,2	100
	56	236	250	250	250	236	212	200	212	140	125	132	160	200	224	212	180	33,5	95
2 240 000	80	224	150	75	67	106	180	170	180	75	63	71	106	170	212	190	125	8,5	95
	56	224	250	250	250	224	200	190	200	125	112	118	150	190	212	200	160	28	90
2 800 000	56	212	236	224	200	200	180	170	180	112	95	106	132	170	200	190	140	23,6	85
	40	212	236	236	224	212	190	180	190	140	132	140	160	190	200	190	170	35	80
3 550 000	56	190	224	170	160	190	170	160	170	95	80	90	118	160	180	170	132	18	80
	40	200	212	224	212	190	170	170	180	125	118	118	140	170	190	180	150	31,5	75
4 500 000	56	180	212	132	118	170	150	140	150	80	71	75	106	140	170	160	118	14	75
	40	180	200	212	200	180	160	150	160	112	100	106	132	160	170	160	140	26,5	71
max 250																		max 50	max 100

grand. size **451**

355 000	132	250	250	250	250	250	250	250	250	250	250	250	250	250	250	250	250	50	100
	95	250	250	250	250	250	250	250	250	250	250	250	250	250	250	250	250	50	100
450 000	132	250	250	250	250	250	250	250	250	250	250	250	250	250	250	250	250	50	100
	95	250	250	250	250	250	250	250	250	250	250	250	250	250	250	250	250	50	100
560 000	132	250	250	250	250	250	250	250	250	250	250	250	250	250	250	250	250	50	100
	95	250	250	250	250	250	250	250	250	250	250	250	250	250	250	250	250	50	100
710 000	132	250	250	250	250	250	250	250	250	250	224	250	250	250	250	250	250	50	100
	95	250	250	250	250	250	250	250	250	250	250	250	250	250	250	250	250	50	100
900 000	132	250	250	250	250	250	250	250	250	224	200	212	250	250	250	250	250	50	100
	95	250	250	250	250	250	250	250	250	250	250	250	250	250	250	250	250	50	100
	67	250	250	250	250	250	250	250	250	250	250	250	250	250	250	250	250	50	100
1 120 000	95	250	250	250	250	250	250	250	250	250	236	250	250	250	250	250	250	50	100
	67	250	250	250	250	250	250	250	250	250	250	250	250	250	250	250	250	50	100
1 400 000	95	250	250	250	250	250	250	250	250	236	212	224	250	250	250	250	250	50	100
	67	250	250	250	250	250	250	250	250	250	250	250	250	250	250	250	250	50	100
1 800 000	95	250	250	250	250	250	250	250	250	212	180	190	250	250	250	250	250	50	100
	67	250	250	250	250	250	250	250	250	250	236	236	250	250	250	250	250	50	100
2 240 000	95	250	250	250	250	250	250	250	250	180	160	170	224	250	250	250	250	50	100
	67	250	250	250	250	250	250	250	250	224	212	224	250	250	250	250	250	50	100
2 800 000	67	250	250	250	250	250	250	250	250	212	190	200	236	250	250	250	250	50	100
	47,5	250	250	250	250	250	250	250	250	236	224	236	250	250	250	250	250	50	100
3 550 000	67	250	250	250	250	250	250	236	250	190	170	180	212	250	250	250	236	50	100
	47,5	250	250	250	250	250	250	250	250	212	200	212	236	250	250	250	250	50	100
4 500 000	67	250	250	250	250	250	236	224	236	170	150	160	190	250	250	250	212	50	100
	47,5	250	250	250	250	250	236	236	250	200	180	190	212	250	250	250	224	50	100
max 250																		max 50	max 100

1) Contemporaneamente al carico radiale può agire un carico assiale fino a 0,2 volte quello di tabella e viceversa. Per valori superiori interpellarci.
2) Una direzione sfavorevole del carico può limitare F_{r2} a $0,71 \cdot F_{r2max}$.

1) An axial load of up to 0,2 times the value in the table is permissible, simultaneously with the radial load and vice versa. If exceeded consult us.
2) An unfavourable direction of load can limit F_{r2} to $0,71 \cdot F_{r2max}$.

12 - Carichi radiali F_{r2} [kN] o assiali F_{a2} [kN] sull'estremità d'albero lento

12 - Radial loads F_{r2} [kN] or axial loads F_{a2} [kN] on low speed shaft end

Esecuzioni - Designs: **UP1E, ...N, UO1A sin, ...N, ...H sin, ...M, ...V sin, ...L**

Per carichi radiali su estremità d'albero lento bisporgente o albero lento cavo, interpellarci.

For radial loads on double extension low speed shaft end or hollow low speed shaft, consult us.

Per rotismo **4I** vedere tabella a fianco.

For train of gears **4I** see table beside.

grand. size **450**

$n_2 \cdot L_h$ min ⁻¹ · h	M_2 kN m	$F_{r2}^{1)2)}$														$F_{a2}^{1)}$				
		0	45	90	135	180	225	270	315	0	45	90	135	180	225	270	315	← →	↑ ↓	
355 000	112	250	250	250	250	250	250	250	250	140	106	118	180	250	250	250	250	37,5	100	
	80	250	250	250	250	250	250	250	250	224	190	200	250	250	250	250	250	50	100	
450 000	112	250	250	250	250	250	250	250	250	112	80	90	140	250	250	250	250	28	100	
	80	250	250	250	250	250	250	250	250	200	160	170	224	250	250	250	250	50	100	
560 000	112	250	250	250	250	250	236	200	224	85	56	63	112	250	250	250	190	20	100	
	80	250	250	250	250	250	250	250	250	170	140	150	200	250	250	250	250	45	100	
710 000	112	250	250	250	250	250	212	180	200	53	—	—	75	224	250	250	150	12,5	100	
	80	250	250	250	250	250	250	224	236	150	118	125	170	250	250	250	224	37,5	100	
900 000	112	250	250	250	180	224	190	160	180	—	—	—	—	170	250	250	85	10	100	
	80	250	250	250	250	250	224	200	212	125	95	100	150	236	250	250	200	31,5	100	
	56	250	250	250	250	250	250	224	236	180	150	160	200	250	250	250	236	50	100	
1 120 000	80	250	250	250	250	250	212	180	190	100	75	80	125	224	250	250	180	25	100	
	56	250	250	250	250	250	236	212	226	160	140	140	180	250	250	250	224	45	100	
1 400 000	80	224	250	250	250	250	190	160	180	80	56	63	100	200	250	250	150	20	100	
	56	236	250	250	250	250	250	212	190	200	140	118	125	160	224	250	250	200	37,5	100
1 800 000	80	212	250	250	236	236	170	140	160	56	—	42,5	75	180	250	236	132	13,2	100	
	56	224	250	250	250	236	190	170	180	125	100	106	140	212	250	236	180	33,5	95	
2 240 000	80	190	250	212	190	212	150	132	140	—	—	—	—	53	150	250	224	106	8,5	95
	56	212	250	250	250	224	180	160	170	106	85	90	125	190	236	224	160	28	90	
2 800 000	56	190	250	250	250	212	160	140	150	90	71	75	106	170	224	212	140	23,6	85	
	40	200	236	250	250	212	180	160	170	132	112	118	140	190	224	212	170	35	80	
3 550 000	56	180	236	250	250	190	150	132	140	75	56	60	90	160	212	200	125	18	80	
	40	180	224	250	236	200	160	150	160	112	95	100	132	170	212	200	150	31,5	75	
4 500 000	56	160	212	224	200	180	132	118	125	56	40	45	75	140	200	180	112	14	75	
	40	170	212	236	224	180	150	132	140	100	80	85	112	160	190	180	140	26,5	71	
max 250																	max 50	max 100		

grand. size **451**

355 000	132	250	250	250	250	250	250	250	250	250	250	250	250	250	250	250	250	50	100
	95	250	250	250	250	250	250	250	250	250	250	250	250	250	250	250	250	50	100
450 000	132	250	250	250	250	250	250	250	250	250	236	250	250	250	250	250	250	50	100
	95	250	250	250	250	250	250	250	250	250	250	250	250	250	250	250	250	50	100
560 000	132	250	250	250	250	250	250	250	250	250	200	212	250	250	250	250	250	50	100
	95	250	250	250	250	250	250	250	250	250	250	250	250	250	250	250	250	50	100
710 000	132	250	250	250	250	250	250	250	250	212	160	180	250	250	250	250	250	50	100
	95	250	250	250	250	250	250	250	250	250	250	250	250	250	250	250	250	50	100
900 000	132	250	250	250	250	250	250	250	250	180	132	140	212	250	250	250	250	50	100
	95	250	250	250	250	250	250	250	250	250	212	224	250	250	250	250	250	50	100
	67	250	250	250	250	250	250	250	250	250	250	250	250	250	250	250	250	50	100
1 120 000	95	250	250	250	250	250	250	250	250	236	190	200	250	250	250	250	250	50	100
	67	250	250	250	250	250	250	250	250	250	250	250	250	250	250	250	250	50	100
1 400 000	95	250	250	250	250	250	250	250	250	200	160	170	236	250	250	250	250	50	100
	67	250	250	250	250	250	250	250	250	250	224	236	250	250	250	250	250	50	100
1 800 000	95	250	250	250	250	250	250	236	250	170	132	140	200	250	250	250	250	50	100
	67	250	250	250	250	250	250	250	250	236	200	212	250	250	250	250	250	50	100
2 240 000	95	250	250	250	250	250	250	212	236	150	112	118	180	250	250	250	236	47,5	100
	67	250	250	250	250	250	250	250	250	212	180	190	236	250	250	250	250	50	100
2 800 000	67	250	250	250	250	250	250	224	236	190	160	160	212	250	250	250	250	50	100
	47,5	250	250	250	250	250	250	250	250	224	200	212	250	250	250	250	250	50	100
3 550 000	67	250	250	250	250	250	236	212	224	160	132	140	190	250	250	250	236	50	100
	47,5	250	250	250	250	250	250	236	236	200	180	190	224	250	250	250	250	50	100
4 500 000	67	250	250	250	250	250	212	190	200	140	112	125	170	250	250	250	212	47,5	100
	47,5	250	250	250	250	250	224	212	224	180	160	170	200	250	250	250	236	50	100
max 250																	max 50	max 100	

1) Contemporaneamente al carico radiale può agire un carico assiale fino a 0,2 volte quello di tabella e viceversa. Per valori superiori interpellarci.
2) Una direzione sfavorevole del carico può limitare F_{r2} a $0,71 \cdot F_{r2max}$.

1) An axial load of up to 0,2 times the value in the table is permissible, simultaneously with the radial load and vice versa. If exceeded consult us.
2) An unfavourable direction of load can limit F_{r2} to $0,71 \cdot F_{r2max}$.

12 - Carichi radiali F_{r2} [kN] o assiali F_{a2} [kN] sull'estremità d'albero lento

12 - Radial loads F_{r2} [kN] or axial loads F_{a2} [kN] on low speed shaft end

Esecuzioni - Designs: **UP1A, ...D, ...M, ...L, UO1A, ...N sin, ...H, ...M sin, ...V, ...L sin**

Per carichi radiali su estremità d'albero lento bisporgente o albero lento cavo, interpellarci.

For radial loads on double extension low speed shaft end or hollow low speed shaft, consult us.

Per rotismo **41** vedere tabella a fianco.

For train of gears **41** see table beside.

grand. size **500**

$n_2 \cdot L_h$ min ⁻¹ · h	M_2 kN m	$F_{r2}^{1) 2)}$														$F_{a2}^{1)}$			
		0	45	90	135	180	225	270	315	0	45	90	135	180	225	270	315		
355 000	160	315	315	315	315	315	315	315	315	250	212	236	300	315	315	315	315	42,5	125
	112	315	315	315	315	315	315	315	315	315	300	315	315	315	315	315	315	63	125
450 000	160	315	315	280	265	315	315	315	315	212	180	200	265	315	315	315	280	31,5	125
	112	315	315	315	315	315	315	315	315	280	265	280	315	315	315	315	315	63	125
560 000	160	315	315	190	180	265	315	315	315	180	150	170	236	315	315	315	250	21,2	125
	112	315	315	315	315	315	315	315	315	265	236	250	300	315	315	315	315	56	125
710 000	160	315	212	90	80	140	315	315	315	150	125	140	200	300	315	315	224	15	125
	112	315	315	315	315	315	315	315	315	236	212	224	265	315	315	315	280	47,5	125
900 000	160	—	—	—	—	—	—	—	—	100	80	90	150	250	315	280	170	17	125
	112	315	315	315	315	315	315	315	315	200	180	190	236	315	315	315	265	37,5	125
	80	315	315	315	315	315	315	315	315	250	236	250	280	315	315	315	300	63	125
1 120 000	112	315	315	300	280	315	300	280	315	180	150	170	212	280	315	300	236	30	125
	80	315	315	315	315	315	315	315	315	236	212	224	265	300	315	315	265	53	125
1 400 000	112	315	315	224	200	280	280	265	280	150	132	140	190	265	300	280	212	23,6	125
	80	315	315	315	315	315	300	280	300	212	190	200	236	280	315	300	250	47,5	125
1 800 000	112	300	265	140	132	200	250	236	265	125	106	118	160	236	280	250	180	15	125
	80	315	315	315	315	300	265	265	280	180	160	180	212	265	280	265	224	37,5	118
2 240 000	112	280	170	75	67	112	236	224	236	106	90	100	140	212	250	236	160	9,5	118
	80	280	315	315	300	280	250	236	250	160	140	160	190	236	265	250	200	33,5	112
2 800 000	80	265	300	265	250	265	236	224	236	140	125	140	170	224	250	236	180	26,5	106
	56	265	300	300	280	265	236	236	250	180	170	180	200	236	250	236	212	45	100
3 550 000	80	250	280	200	190	236	212	200	212	125	106	118	150	200	224	212	160	21,2	100
	56	250	280	280	265	250	224	212	224	160	150	160	180	212	236	224	190	37,5	90
4 500 000	80	236	250	150	132	200	200	190	200	106	90	100	132	180	212	190	140	15	90
	56	236	250	265	250	224	212	200	212	150	132	140	170	200	224	212	180	33,5	85
max 315																		max 63	max 125

grand. size **501**

355 000	190	315	315	315	315	315	315	315	315	315	315	315	315	315	315	315	315	63	125
	132	315	315	315	315	315	315	315	315	315	315	315	315	315	315	315	315	63	125
450 000	190	315	315	315	315	315	315	315	315	300	265	280	315	315	315	315	315	63	125
	132	315	315	315	315	315	315	315	315	315	315	315	315	315	315	315	315	63	125
560 000	190	315	315	315	315	315	315	315	315	265	224	250	315	315	315	315	315	53	125
	132	315	315	315	315	315	315	315	315	315	315	315	315	315	315	315	315	63	125
710 000	190	315	315	280	265	315	315	315	315	224	190	212	280	315	315	315	315	40	125
	132	315	315	315	315	315	315	315	315	315	280	300	315	315	315	315	315	63	125
900 000	190	315	315	170	150	250	315	315	315	190	160	170	250	315	315	315	280	28	125
	132	315	315	315	315	315	315	315	315	280	250	265	315	315	315	315	315	63	125
	95	315	315	315	315	315	315	315	315	315	315	315	315	315	315	315	315	63	125
1 120 000	132	315	315	315	315	315	315	315	315	250	224	236	300	315	315	315	315	60	125
	95	315	315	315	315	315	315	315	315	300	280	300	315	315	315	315	315	63	125
1 400 000	132	315	315	315	315	315	315	315	315	224	190	212	265	315	315	315	300	50	125
	95	315	315	315	315	315	315	315	315	280	250	265	315	315	315	315	315	63	125
1 800 000	132	315	315	300	280	315	315	300	315	190	160	180	236	315	315	315	265	37,5	125
	95	315	315	315	315	315	315	315	315	250	224	236	280	315	315	315	300	63	125
2 240 000	132	315	315	224	212	315	280	265	300	170	140	150	212	300	315	315	236	30	125
	95	315	315	315	315	315	315	300	315	224	200	212	250	315	315	315	280	56	125
2 800 000	95	315	315	315	315	315	280	265	280	200	180	190	224	280	315	300	250	47,5	125
	67	315	315	315	315	315	300	280	300	236	224	236	265	300	315	315	280	63	125
3 550 000	95	300	315	315	315	300	265	250	265	180	150	160	200	265	300	280	224	40	125
	67	300	315	315	315	300	280	265	280	212	200	212	236	280	300	280	250	60	118
4 500 000	95	280	315	265	250	280	236	224	236	150	132	140	180	236	280	265	200	33,5	118
	67	280	315	315	315	280	250	250	250	190	180	190	212	265	280	265	236	53	112
max 315																		max 63	max 125

1) Contemporaneamente al carico radiale può agire un carico assiale fino a 0,2 volte quello di tabella e viceversa. Per valori superiori interpellarci.
2) Una direzione sfavorevole del carico può limitare F_{r2} a $0,9 \cdot F_{r2max}$.

1) An axial load of up to 0,2 times the value in the table is permissible, simultaneously with the radial load and vice versa. If exceeded consult us.
2) An unfavourable direction of load can limit F_{r2} to $0,9 \cdot F_{r2max}$.

12 - Carichi radiali F_{r2} [kN] o assiali F_{a2} [kN] sull'estremità d'albero lento

12 - Radial loads F_{r2} [kN] or axial loads F_{a2} [kN] on low speed shaft end

Esecuzioni - Designs: **UP1E, ...N, UO1A sin, ...N, ...H sin, ...M, ...V sin, ...L**

Per carichi radiali su estremità d'albero lento bisporgente o albero lento cavo, interpellarci.

For radial loads on double extension low speed shaft end or hollow low speed shaft, consult us.

Per rotismo **4I** vedere tabella a fianco.

For train of gears **4I** see table beside.

grand. size **500**

$n_2 \cdot L_h$ min ⁻¹ · h	M_2 kN m	$F_{r2}^{1) 2)}$																$F_{a2}^{1)}$	
		0	45	90	135	180	225	270	315	0	45	90	135	180	225	270	315	←	↑
355 000	160	315	315	315	315	315	315	315	315	170	125	132	212	315	315	315	315	42,5	125
	112	315	315	315	315	315	315	315	315	280	236	250	315	315	315	315	315	63	125
450 000	160	315	315	315	315	315	315	315	280	125	90	95	165	315	315	315	265	31,5	125
	112	315	315	315	315	315	315	315	315	250	200	212	280	315	315	315	315	63	125
560 000	160	315	315	315	315	315	300	250	265	90	56	63	125	315	315	315	224	21,2	125
	112	315	315	315	315	315	315	300	315	212	170	180	250	315	315	315	315	56	125
710 000	160	315	315	315	315	315	265	224	236	—	—	—	71	265	315	315	170	15	125
	112	315	315	315	315	315	315	280	300	180	140	150	212	315	315	315	280	47,5	125
900 000	160	300	315	280	250	315	236	190	212	—	—	—	—	—	—	—	—	—	125
	112	315	315	315	315	315	280	250	265	150	118	125	180	315	315	315	250	37,5	125
	80	315	315	315	315	315	315	280	300	224	190	200	250	315	315	315	300	63	125
1 120 000	112	315	315	315	315	315	265	224	236	125	90	95	150	280	315	315	224	30	125
	80	315	315	315	315	315	280	265	280	200	170	170	224	315	315	315	280	53	125
1 400 000	112	280	315	315	315	315	236	200	212	95	67	71	125	250	315	315	200	23,6	125
	80	300	315	315	315	315	265	236	250	180	140	150	200	280	315	315	250	47,5	125
1 800 000	112	265	315	315	315	300	212	180	190	63	—	—	90	224	315	300	160	15	125
	80	280	315	315	315	300	236	212	224	150	118	125	170	265	315	315	224	37,5	118
2 240 000	112	236	315	300	265	280	190	160	170	—	—	—	56	190	315	280	132	9,5	118
	80	265	315	315	315	280	224	200	212	132	100	106	150	236	315	280	200	33,5	112
2 800 000	80	236	315	315	315	265	200	180	190	106	80	85	132	224	280	265	180	26,5	106
	56	250	300	315	315	265	224	200	212	160	140	140	180	236	280	280	212	45	100
3 550 000	80	224	300	315	315	250	180	160	170	85	63	67	106	200	265	250	160	21,2	100
	56	236	280	315	300	250	200	190	200	140	118	125	160	224	265	250	200	37,5	90
4 500 000	80	200	280	300	280	224	160	140	150	63	—	—	85	180	250	236	140	15	90
	56	212	265	300	280	236	190	170	180	125	100	106	140	200	250	236	180	33,5	85
max 315																		max 63	max 125

grand. size **501**

355 000	190	315	315	315	315	315	315	315	315	265	200	212	315	315	315	315	315	63	125
	132	315	315	315	315	315	315	315	315	315	315	315	315	315	315	315	315	63	125
450 000	190	315	315	315	315	315	315	315	315	212	160	170	265	315	315	315	315	56	125
	132	315	315	315	315	315	315	315	315	315	280	300	315	315	315	315	315	63	125
560 000	190	315	315	315	315	315	315	315	315	170	118	132	212	315	315	315	315	45	125
	132	315	315	315	315	315	315	315	315	300	250	265	315	315	315	315	315	63	125
710 000	190	315	315	315	315	315	315	265	300	125	85	90	160	315	315	315	300	31,5	125
	132	315	315	315	315	315	315	315	315	265	212	224	300	315	315	315	315	63	125
900 000	190	315	315	315	315	315	300	236	265	80	47,5	53	106	315	315	315	236	20	125
	132	315	315	315	315	315	315	300	315	224	180	190	265	315	315	315	315	63	125
	95	315	315	315	315	315	315	315	315	300	265	265	315	315	315	315	315	63	125
1 120 000	132	315	315	315	315	315	315	280	300	190	150	160	224	315	315	315	315	53	125
	95	315	315	315	315	315	315	315	315	265	224	236	300	315	315	315	315	63	125
1 400 000	132	315	315	315	315	315	300	250	265	160	118	125	190	315	315	315	280	42,5	125
	95	315	315	315	315	315	315	300	315	236	200	212	265	315	315	315	315	63	125
1 800 000	132	315	315	315	315	315	265	224	236	125	90	95	160	300	315	315	250	33,5	125
	95	315	315	315	315	315	300	265	280	212	170	180	236	315	315	315	300	60	125
2 240 000	132	280	315	315	315	315	236	200	212	95	63	71	125	280	315	315	212	25	125
	95	315	315	315	315	315	280	236	250	180	150	150	212	315	315	315	280	53	125
2 800 000	95	300	315	315	315	315	250	212	224	160	125	132	180	280	315	315	250	45	125
	67	300	315	315	315	315	280	250	265	212	180	190	236	315	315	315	280	63	125
3 550 000	95	265	315	315	315	300	224	190	212	132	100	106	160	265	315	315	224	37,5	118
	67	280	315	315	315	315	250	224	236	190	160	170	212	300	315	315	265	60	118
4 500 000	95	250	315	315	315	280	200	170	190	106	80	85	140	236	315	315	200	30	112
	67	265	315	315	315	280	236	212	212	170	140	150	190	265	315	300	236	50	112
max 315																		max 63	max 125

1) Contemporaneamente al carico radiale può agire un carico assiale fino a 0,2 volte quello di tabella e viceversa. Per valori superiori interpellarci.
2) Una direzione sfavorevole del carico può limitare F_{r2} a $0,9 \cdot F_{r2max}$.

1) An axial load of up to 0,2 times the value in the table is permissible, simultaneously with the radial load and vice versa. If exceeded consult us.
2) An unfavourable direction of load can limit F_{r2} to $0,9 \cdot F_{r2max}$.

12 - Carichi radiali F_{r2} [kN] o assiali F_{a2} [kN] sull'estremità d'albero lento

12 - Radial loads F_{r2} [kN] or axial loads F_{a2} [kN] on low speed shaft end

Esecuzioni - Designs: **UP1A, ...D, ...M, ...L, UO1A, ...N sin, ...H, ...M sin, ...V, ...L sin**

Per carichi radiali su estremità d'albero lento bisporgente o albero lento cavo, interpellarci.

For radial loads on double extension low speed shaft end or hollow low speed shaft, consult us.

Per rotismo **41** vedere tabella a fianco.

For train of gears **41** see table beside.

grand. size **560**

$n_2 \cdot L_h$ min ¹ · h	M_2 kN m	$F_{r2}^{1) 2)}$														$F_{a2}^{1)}$			
		0	45	90	135	180	225	270	315	0	45	90	135	180	225	270	315		
355 000	224	400	400	400	400	400	400	400	400	280	236	265	355	400	400	400	375	47,5	160
	160	400	400	400	400	400	400	400	400	375	355	375	400	400	400	400	400	80	160
450 000	224	400	400	355	335	400	400	400	400	236	200	224	300	400	400	400	335	35,5	160
	160	400	400	400	400	400	400	400	400	335	300	315	400	400	400	400	400	75	160
560 000	224	400	400	250	224	335	400	400	400	200	160	180	265	400	400	400	300	23,6	160
	160	400	400	400	400	400	400	400	400	300	265	280	355	400	400	400	375	63	160
710 000	224	400	200	80	71	118	400	375	400	140	112	132	200	355	400	375	250	17	160
	160	400	400	400	400	400	400	400	400	265	236	250	315	400	400	400	335	53	160
900 000	224	—	—	—	—	—	—	—	—	85	63	75	140	280	375	335	180	—	160
	160	400	400	400	400	400	400	375	400	224	200	212	280	375	400	400	300	42,5	160
	112	400	400	400	400	400	400	400	400	300	280	280	335	400	400	400	355	71	160
1 120 000	160	400	400	335	315	400	355	335	375	200	170	180	250	335	400	375	280	33,5	160
	112	400	400	400	400	400	375	375	375	280	250	265	315	375	400	400	335	63	160
1 400 000	160	400	400	250	236	335	335	315	335	170	140	150	212	315	375	335	236	23,6	160
	112	400	400	400	400	400	355	335	355	250	224	236	280	355	375	355	300	53	150
1 800 000	160	375	300	160	140	212	300	280	315	132	112	125	180	280	335	315	212	15	150
	112	375	400	400	400	375	335	315	335	212	190	200	250	315	355	335	265	45	140
2 240 000	160	335	112	—	—	63	280	265	280	100	75	90	140	250	315	265	170	—	140
	112	355	400	400	375	335	300	280	315	190	170	180	224	280	335	315	250	37,5	132
2 800 000	112	335	375	315	300	315	280	265	280	170	140	160	200	265	315	280	224	31,5	125
	80	335	355	375	355	315	300	280	300	212	200	212	236	280	315	300	250	50	118
3 550 000	112	300	355	250	236	300	250	250	265	140	118	132	180	250	280	265	200	23,6	118
	80	300	335	355	335	300	265	265	280	190	170	180	224	265	280	280	236	45	112
4 500 000	112	280	315	180	170	236	236	224	236	118	100	112	150	224	265	236	170	17	112
	80	280	315	335	315	280	250	236	250	170	150	160	200	236	265	250	212	37,5	106
max 400																		max 80	max 160

grand. size **561**

355 000	265	400	400	400	400	400	400	400	400	400	400	400	400	400	400	400	400	80	160
	190	400	400	400	400	400	400	400	400	400	400	400	400	400	400	400	400	80	160
450 000	265	400	400	400	400	400	400	400	400	400	400	400	400	400	400	400	400	80	160
	190	400	400	400	400	400	400	400	400	400	400	400	400	400	400	400	400	80	160
560 000	265	400	400	400	400	400	400	400	400	400	335	355	400	400	400	400	400	80	160
	190	400	400	400	400	400	400	400	400	400	400	400	400	400	400	400	400	80	160
710 000	265	400	400	400	400	400	400	400	400	355	300	315	400	400	400	400	400	80	160
	190	400	400	400	400	400	400	400	400	400	400	400	400	400	400	400	400	80	160
900 000	265	400	400	400	400	400	400	400	400	300	236	265	355	400	400	400	400	63	160
	190	400	400	400	400	400	400	400	400	400	355	375	400	400	400	400	400	80	160
	132	400	400	400	400	400	400	400	400	400	400	400	400	400	400	400	400	80	160
1 120 000	190	400	400	400	400	400	400	400	400	375	315	335	400	400	400	400	400	80	160
	132	400	400	400	400	400	400	400	400	400	400	400	400	400	400	400	400	80	160
1 400 000	190	400	400	400	400	400	400	400	400	335	280	300	375	400	400	400	400	80	160
	132	400	400	400	400	400	400	400	400	400	375	375	400	400	400	400	400	80	160
1 800 000	190	400	400	400	400	400	400	400	400	280	236	250	335	400	400	400	400	67	160
	132	400	400	400	400	400	400	400	400	355	335	335	400	400	400	400	400	80	160
2 240 000	190	400	400	400	400	400	400	375	400	250	200	212	300	400	400	400	355	56	160
	132	400	400	400	400	400	400	400	400	335	300	300	355	400	400	400	400	80	160
2 800 000	132	400	400	400	400	400	400	375	400	300	265	280	335	400	400	400	375	80	160
	95	400	400	400	400	400	400	400	400	355	315	335	375	400	400	400	400	80	160
3 550 000	132	400	400	400	400	400	375	335	355	265	224	236	300	375	400	400	335	67	160
	95	400	400	400	400	400	400	375	375	315	280	300	335	400	400	400	375	80	160
4 500 000	132	375	400	400	400	400	335	315	335	236	200	212	265	355	400	400	315	60	160
	95	400	400	400	400	400	355	335	355	280	250	265	315	375	400	400	335	80	160
max 400																		max 80	max 160

1) Contemporaneamente al carico radiale può agire un carico assiale fino a 0,2 volte quello di tabella e viceversa. Per valori superiori interpellarci.
2) Una direzione sfavorevole del carico può limitare F_{r2} a $0,71 \cdot F_{r2max}$.

1) An axial load of up to 0,2 times the value in the table is permissible, simultaneously with the radial load and vice versa. If exceeded consult us.
2) An unfavourable direction of load can limit F_{r2} to $0,71 \cdot F_{r2max}$.

12 - Carichi radiali F_{r2} [kN] o assiali F_{a2} [kN] sull'estremità d'albero lento

12 - Radial loads F_{r2} [kN] or axial loads F_{a2} [kN] on low speed shaft end

Esecuzioni - Designs: **UP1E, ...N, UO1A sin, ...N, ...H sin, ...M, ...V sin, ...L**

Per carichi radiali su estremità d'albero lento bisporgente o albero lento cavo, interpellarci.

For radial loads on double extension low speed shaft end or hollow low speed shaft, consult us.

Per rotismo **41** vedere tabella a fianco.

For train of gears **41** see table beside.

grand. size **560**

$n_2 \cdot L_h$ min ⁻¹ · h	M_2 kN m	$F_{r2}^{1) 2)}$														$F_{a2}^{1)}$				
		0	45	90	135	180	225	270	315	0	45	90	135	180	225	270	315	← →	↑ ↓	
355 000	224	400	400	400	400	400	400	400	400	212	150	160	265	400	400	400	375	47,5	160	
	160	400	400	400	400	400	400	400	400	335	280	300	375	400	400	400	400	80	160	
450 000	224	400	400	400	400	400	400	400	355	375	160	112	118	200	400	400	400	315	35,5	160
	160	400	400	400	400	400	400	400	400	400	300	236	250	335	400	400	400	400	75	160
560 000	224	400	400	400	400	400	375	315	355	112	71	80	150	375	400	400	265	23,6	160	
	160	400	400	400	400	400	400	375	400	250	212	224	300	400	400	400	375	63	160	
710 000	224	400	400	400	335	400	335	280	315	—	—	—	67	315	400	400	180	17	160	
	160	400	400	400	400	400	375	335	375	212	170	180	265	400	400	400	335	53	160	
900 000	224	375	400	224	190	250	300	250	280	—	—	—	—	—	—	—	—	—	160	
	160	400	400	400	400	400	355	315	335	180	132	140	224	375	400	400	300	42,5	160	
	112	400	400	400	400	400	400	355	375	280	236	250	315	400	400	400	375	71	160	
1 120 000	160	375	400	400	400	400	315	280	300	140	106	112	180	335	400	400	265	33,5	160	
	112	400	400	400	400	400	355	335	335	250	200	212	280	375	400	400	335	63	160	
1 400 000	160	355	400	400	400	400	300	250	280	112	75	85	140	300	400	400	224	23,6	160	
	112	375	400	400	400	400	335	300	315	212	180	190	250	355	400	400	300	53	150	
1 800 000	160	315	400	375	335	355	265	224	236	71	—	—	100	265	400	355	180	15	150	
	112	355	400	400	400	375	300	265	280	180	150	160	212	315	400	375	265	45	140	
2 240 000	160	300	400	265	236	300	236	200	212	—	—	—	—	212	375	315	118	—	140	
	112	315	400	400	400	355	280	250	265	160	125	132	190	280	375	355	250	37,5	132	
2 800 000	112	300	375	400	400	315	250	224	236	132	100	106	160	265	355	315	212	31,5	125	
	80	315	375	400	375	335	280	250	265	200	170	170	224	280	335	335	265	50	118	
3 550 000	112	280	355	400	375	300	224	220	212	106	75	85	132	236	315	300	190	23,6	118	
	80	280	355	375	375	315	250	236	236	170	140	150	200	265	315	300	236	45	112	
4 500 000	112	250	335	335	300	280	212	180	190	80	—	—	106	212	300	280	160	17	112	
	80	265	335	355	335	280	236	212	224	150	125	132	170	250	300	280	212	37,5	106	
max 400																		max 80	max 160	

grand. size **561**

355 000	265	400	400	400	400	400	400	400	400	400	355	375	400	400	400	400	400	80	160
	190	400	400	400	400	400	400	400	400	400	400	400	400	400	400	400	400	80	160
450 000	265	400	400	400	400	400	400	400	400	375	300	315	400	400	400	400	400	80	160
	190	400	400	400	400	400	400	400	400	400	400	400	400	400	400	400	400	80	160
560 000	265	400	400	400	400	400	400	400	400	335	250	265	375	400	400	400	400	80	160
	190	400	400	400	400	400	400	400	400	400	400	400	400	400	400	400	400	80	160
710 000	265	400	400	400	400	400	400	400	400	265	190	200	315	400	400	400	400	80	160
	190	400	400	400	400	400	400	400	400	400	335	355	400	400	400	400	400	80	160
900 000	265	400	400	400	400	400	400	375	400	212	140	150	250	400	400	400	400	53	160
	190	400	400	400	400	400	400	400	400	355	280	300	400	400	400	400	400	80	160
	132	400	400	400	400	400	400	400	400	400	400	400	400	400	400	400	400	80	160
1 120 000	190	400	400	400	400	400	400	400	400	315	250	265	355	400	400	400	400	80	160
	132	400	400	400	400	400	400	400	400	400	355	375	400	400	400	400	400	80	160
1 400 000	190	400	400	400	400	400	400	375	400	265	212	224	315	400	400	400	400	80	160
	132	400	400	400	400	400	400	400	400	375	315	335	400	400	400	400	400	80	160
1 800 000	190	400	400	400	400	400	400	335	355	224	170	170	265	400	400	400	375	60	160
	132	400	400	400	400	400	400	400	400	335	280	280	355	400	400	400	400	80	160
2 240 000	190	400	400	400	400	400	355	300	315	180	132	140	224	400	400	400	335	47,5	160
	132	400	400	400	400	400	400	355	375	300	250	250	335	400	400	400	400	80	160
2 800 000	132	400	400	400	400	400	375	335	335	265	212	224	300	400	400	400	375	75	160
	95	400	400	400	400	400	400	355	375	335	280	300	355	400	400	400	400	80	160
3 550 000	132	375	400	400	400	400	335	300	315	224	180	190	250	375	400	400	335	63	160
	95	400	400	400	400	400	375	335	355	300	250	265	315	400	400	400	375	80	160
4 500 000	132	355	400	400	400	400	300	265	280	190	150	160	224	355	400	400	315	53	160
	95	375	400	400	400	400	335	300	315	265	224	224	280	375	400	400	355	80	150
max 400																		max 80	max 160

1) Contemporaneamente al carico radiale può agire un carico assiale fino a 0,2 volte quello di tabella e viceversa. Per valori superiori interpellarci.

1) An axial load of up to 0,2 times the value in the table is permissible, simultaneously with the radial load and vice versa. If exceeded consult us.

2) Una direzione sfavorevole del carico può limitare F_{r2} a $0,71 \cdot F_{r2max}$.

2) An unfavourable direction of load can limit F_{r2} to $0,71 \cdot F_{r2max}$.

12 - Carichi radiali F_{r2} [kN] o assiali F_{a2} [kN] sull'estremità d'albero lento

12 - Radial loads F_{r2} [kN] or axial loads F_{a2} [kN] on low speed shaft end

Esecuzioni - Designs: **UP1A, ...D, ...M, ...L, UO1A, ...N sin, ...H, ...M sin, ...V, ...L sin**

Per carichi radiali su estremità d'albero lento bisporgente o albero lento cavo, interpellarci.

For radial loads on double extension low speed shaft end or hollow low speed shaft, consult us.

Per rotismo **4I** vedere tabella a fianco.

For train of gears **4I** see table beside.

grand. size **630**

$n_2 \cdot L_h$ min ¹ · h	M_2 kN m	$F_{r2}^{1) 2)}$																$F_{a2}^{1)}$	
		0	45	90	135	180	225	270	315	0	45	90	135	180	225	270	315	160	80
355 000	315	400	400	400	400	400	400	400	400	400	400	400	400	400	400	400	400	160	80
	224	400	400	400	400	400	400	400	400	400	400	400	400	400	400	400	400	160	80
450 000	315	400	400	400	400	400	400	400	400	400	400	400	400	400	400	400	400	160	80
	224	400	400	400	400	400	400	400	400	400	400	400	400	400	400	400	400	160	80
560 000	315	400	400	375	355	400	400	400	400	400	400	400	400	400	400	400	400	160	80
	224	400	400	400	400	400	400	400	400	400	400	400	400	400	400	400	400	160	80
710 000	315	400	400	335	300	355	400	400	400	400	400	400	400	400	400	400	400	160	80
	224	400	400	400	400	400	400	400	400	400	400	400	400	400	400	400	400	160	80
900 000	315	400	375	265	250	300	400	400	400	400	335	375	400	400	400	400	400	160	63
	224	400	400	375	355	400	300	400	400	400	400	400	400	400	400	400	400	160	80
	160	400	400	400	400	400	400	400	400	400	400	400	400	400	400	400	400	160	80
1 120 000	224	400	400	355	315	355	400	400	400	400	400	400	400	400	400	400	400	160	80
	160	400	400	400	400	400	400	400	400	400	400	400	400	400	400	400	400	160	80
1 400 000	224	400	375	300	280	315	400	400	400	400	400	400	400	400	400	400	400	160	80
	160	400	400	375	355	400	400	400	400	400	400	400	400	400	400	400	400	160	80
1 800 000	224	400	335	265	250	280	375	400	400	400	400	400	400	400	400	400	400	160	71
	160	400	400	335	315	355	400	400	400	400	400	400	400	400	400	400	400	160	80
2 240 000	224	400	300	236	212	250	335	400	400	400	335	355	400	400	375	400	400	160	56
	160	400	355	300	280	315	375	400	400	400	400	400	400	400	400	400	400	160	80
2 800 000	160	400	335	280	265	280	355	400	400	400	400	400	400	400	375	400	400	160	80
	112	400	375	335	315	335	375	400	400	400	400	400	400	400	400	400	400	160	80
3 550 000	160	375	300	236	224	250	315	400	400	400	400	400	400	375	355	355	400	160	71
	112	400	335	300	280	300	355	400	400	400	400	400	400	400	375	375	375	160	80
4 500 000	160	335	265	212	200	224	280	355	400	375	355	400	400	400	335	315	335	160	60
	112	355	315	265	250	280	315	375	400	375	400	400	400	400	355	335	355	160	80
max 400																		max 160	max 80

grand. size **631**

355 000	375	400	400	400	375	400	400	400	400	400	400	400	400	400	400	400	400	160	80
	265	400	400	400	400	400	400	400	400	400	400	400	400	400	400	400	400	160	80
450 000	375	400	400	355	335	375	400	400	400	400	400	400	400	400	400	400	400	160	80
	265	400	400	400	400	400	400	400	400	400	400	400	400	400	400	400	400	160	80
560 000	375	400	400	315	280	335	400	400	400	400	335	375	400	400	400	400	400	160	67
	265	400	400	400	400	400	400	400	400	400	400	400	400	400	400	400	400	160	80
710 000	375	400	375	250	224	280	400	400	400	315	200	224	400	400	400	400	400	160	45
	265	400	400	375	355	400	400	400	400	400	400	400	400	400	400	400	400	160	80
900 000	375	400	315	200	180	224	355	400	400	112	67	75	200	400	400	400	400	160	28
	265	400	400	335	315	355	400	400	400	400	400	400	400	400	400	400	400	160	80
	190	400	400	400	400	400	400	400	400	400	400	400	400	400	400	400	400	160	80
1 120 000	265	400	375	280	280	315	400	400	400	400	400	400	400	400	400	400	400	160	75
	190	400	400	375	400	400	400	400	400	400	400	400	400	400	400	400	400	160	80
1 400 000	265	400	335	265	236	280	375	400	400	400	355	375	400	400	400	400	400	160	60
	190	400	400	355	335	355	400	400	400	400	400	400	400	400	400	400	400	160	80
1 800 000	265	400	300	212	190	236	335	400	400	355	236	265	400	400	400	400	400	160	45
	190	400	375	300	280	315	400	400	400	400	400	400	400	400	400	400	400	160	80
2 240 000	265	400	265	180	160	200	300	400	400	224	140	160	335	400	400	355	375	160	33,5
	190	400	335	265	250	280	355	400	400	400	400	400	400	400	400	400	400	160	75
2 800 000	190	400	300	236	224	250	335	400	400	400	400	400	400	400	400	355	375	160	63
	132	400	355	300	300	315	375	400	400	400	400	400	400	400	400	400	400	160	80
3 550 000	190	355	265	212	190	224	300	375	400	400	315	335	400	400	355	335	355	160	53
	132	375	315	280	265	280	335	400	400	400	400	400	400	400	375	355	375	160	80
4 500 000	190	335	236	180	160	190	265	355	400	335	236	250	400	400	335	300	315	160	40
	132	355	300	250	236	250	315	375	400	375	400	400	400	400	355	335	335	160	75
max 400																		max 160	max 80

1) Contemporaneamente al carico radiale può agire un carico assiale fino a 0,2 volte quello di tabella e viceversa. Per valori superiori interpellarci.
2) Una direzione sfavorevole del carico può limitare F_{r2} a $0,71 \cdot F_{r2max}$.

1) An axial load of up to 0,2 times the value in the table is permissible, simultaneously with the radial load and vice versa. If exceeded consult us.
2) An unfavourable direction of load can limit F_{r2} to $0,71 \cdot F_{r2max}$.

12 - Carichi radiali F_{r2} [kN] o assiali F_{a2} [kN] sull'estremità d'albero lento

12 - Radial loads F_{r2} [kN] or axial loads F_{a2} [kN] on low speed shaft end

Esecuzioni - Designs: **UP1E, ...N, UO1A sin, ...N, ...H sin, ...M, ...V sin, ...L**

Per carichi radiali su estremità d'albero lento bisporgente o albero lento cavo, interpellarci.

For radial loads on double extension low speed shaft end or hollow low speed shaft, consult us.

Per rotismo **4I** vedere tabella a fianco.

For train of gears **4I** see table beside.

grand. size **630**

$n_2 \cdot L_h$ min ⁻¹ · h	M_2 kN m	$F_{r2}^{1) 2)}$																$F_{a2}^{1)}$	
		0	45	90	135	180	225	270	315	0	45	90	135	180	225	270	315	160	80
355 000	315	400	400	355	355	400	400	400	400	400	400	400	400	400	400	400	400	160	80
	224	400	400	400	400	400	400	400	400	400	400	400	400	400	400	400	400	160	80
450 000	315	400	400	300	280	355	400	400	400	400	400	400	400	400	400	400	400	160	80
	224	400	400	400	400	400	400	400	400	400	400	400	400	400	400	400	400	160	80
560 000	315	400	355	236	224	300	400	400	400	400	400	400	400	400	400	400	400	160	80
	224	400	400	400	375	400	400	400	400	400	400	400	400	400	400	400	400	160	80
710 000	315	400	300	190	170	236	400	400	400	400	400	400	400	400	400	400	400	160	71
	224	400	400	335	315	400	400	400	400	400	400	400	400	400	400	400	400	160	80
900 000	315	400	236	132	125	180	400	400	400	400	400	400	400	400	355	400	160	50	
	224	400	400	280	280	335	400	400	400	400	400	400	400	400	400	400	160	80	
	160	400	400	400	375	400	400	400	400	400	400	400	400	400	400	400	160	80	
1 120 000	224	400	355	250	236	300	400	400	400	400	400	400	400	400	400	400	160	80	
	160	400	400	355	335	400	400	400	400	400	400	400	400	400	400	400	160	80	
1 400 000	224	400	300	212	190	250	400	400	400	400	400	400	400	400	355	400	160	75	
	160	400	400	315	300	355	400	400	400	400	400	400	400	400	400	400	160	80	
1 800 000	224	400	250	160	150	200	355	400	400	400	400	400	355	315	375	160	60		
	160	400	355	265	265	315	400	400	400	400	400	400	400	375	400	160	80		
2 240 000	224	400	212	132	118	170	315	400	400	400	400	400	315	280	335	160	47,5		
	160	400	315	236	224	280	400	400	400	400	400	400	355	335	375	160	80		
2 800 000	160	400	280	200	190	236	355	400	400	400	400	400	335	315	355	160	75		
	112	400	335	280	265	315	400	400	400	400	400	400	375	355	375	160	80		
3 550 000	160	375	236	170	160	212	315	400	400	400	400	375	300	280	315	160	63		
	112	400	315	250	236	280	355	400	400	400	400	400	335	315	355	160	80		
4 500 000	160	335	212	140	132	170	280	400	400	400	400	355	280	250	300	160	53		
	112	375	280	224	212	250	335	400	400	400	400	375	315	300	315	160	80		
max 400																		max 160	max 80

grand. size **631**

355 000	375	400	400	250	236	315	400	400	400	400	400	400	400	400	400	400	160	80	
	265	400	400	400	400	400	400	400	400	400	400	400	400	400	400	400	160	80	
450 000	375	400	315	190	170	250	400	400	400	400	400	400	400	400	400	400	160	71	
	265	400	400	375	355	400	400	400	400	400	400	400	400	400	400	400	160	80	
560 000	375	400	250	132	125	180	400	400	400	400	400	400	400	400	400	400	160	53	
	265	400	400	315	300	375	400	400	400	400	400	400	400	400	400	400	160	80	
710 000	375	400	170	80	71	112	355	400	400	400	400	400	400	355	400	160	31,5		
	265	400	375	265	250	335	400	400	400	400	400	400	400	400	400	160	80		
900 000	375	400	71	—	—	40	250	400	400	400	400	400	335	315	375	160	13,2		
	265	400	335	224	200	280	400	400	400	400	400	400	400	400	400	160	80		
	190	400	400	335	335	400	400	400	400	400	400	400	400	400	400	160	80		
1 120 000	265	400	280	180	170	224	400	400	400	400	400	400	400	355	400	160	67		
	190	400	400	300	280	355	400	400	400	400	400	400	400	400	400	160	80		
1 400 000	265	400	224	140	125	180	355	400	400	400	400	400	355	335	375	160	53		
	190	400	355	265	250	315	400	400	400	400	400	400	400	400	400	160	80		
1 800 000	265	400	170	95	85	125	300	400	400	400	400	400	315	280	335	160	35,5		
	190	400	300	224	212	265	400	400	400	400	400	400	375	355	400	160	80		
2 240 000	265	355	118	56	53	80	250	400	400	400	400	400	280	250	300	160	23,6		
	190	400	265	190	180	224	355	400	400	400	400	400	335	315	355	160	71		
2 800 000	190	400	236	150	140	190	315	400	400	400	400	400	315	280	335	160	56		
	132	400	315	250	236	280	375	400	400	400	400	400	355	335	375	160	80		
3 550 000	190	355	190	125	112	150	280	400	400	400	400	355	280	250	300	160	45		
	132	400	280	212	212	250	355	400	400	400	400	400	315	300	335	160	80		
4 500 000	190	315	160	90	85	118	250	400	400	400	400	335	250	224	265	160	33,5		
	132	355	250	190	180	224	315	400	400	400	400	355	300	280	315	160	71		
max 400																		max 160	max 80

1) Contemporaneamente al carico radiale può agire un carico assiale fino a 0,2 volte quello di tabella e viceversa. Per valori superiori interpellarci.
2) Una direzione sfavorevole del carico può limitare F_{r2} a $0,71 \cdot F_{r2max}$.

1) An axial load of up to 0,2 times the value in the table is permissible, simultaneously with the radial load and vice versa. If exceeded consult us.
2) An unfavourable direction of load can limit F_{r2} to $0,71 \cdot F_{r2max}$.

13 - Dettagli costruttivi e funzionali

Rendimento η :

– riduttore a 2 ingranaggi (2I, CI) 0,97, a 3 ingranaggi (3I, C2I) 0,955, a 4 ingranaggi (4I, C3I) 0,94.

Sovraccarichi

Quando il riduttore è sottoposto a elevati sovraccarichi statici e dinamici si presenta la necessità di verificare che il valore di questi sovraccarichi sia sempre inferiore a $2 \cdot M_{N2}$ (ved. cap. 7, 9).

Normalmente si generano sovraccarichi quando si hanno:

- avviamenti a pieno carico (specialmente per elevate inerzie e bassi rapporti di trasmissione); frenature; urti;
- casi di riduttori in cui l'asse lento diventa motore per effetto delle inerzie della macchina azionata;
- potenza applicata superiore a quella richiesta; altre cause statiche o dinamiche.

Qui di seguito diamo alcune considerazioni generali su questi sovraccarichi e, per alcuni casi tipici, alcune formule per la loro valutazione.

Quando non è possibile valutarli inserire dispositivi di sicurezza in modo da non superare mai $2 \cdot M_{N2}$.

Momento torcente di spunto

Quando l'avviamento è a pieno carico (specialmente per elevate inerzie e bassi rapporti di trasmissione), verificare che $2 \cdot M_{N2}$ sia maggiore o uguale al momento torcente di spunto il quale può essere calcolato con la formula:

$$M_2 \text{ spunto} = \left(\frac{M \text{ spunto}}{M_N} \cdot M_2 \text{ disponibile} - M_2 \text{ richiesto} \right) \frac{J}{J + J_0} + M_2 \text{ richiesto}$$

dove:

$M \text{ spunto}$ e M_N sono rispettivamente il momento di spunto e nominale del motore;
 $M_2 \text{ richiesto}$ è il momento torcente assorbito dalla macchina per lavoro e attriti;
 $M_2 \text{ disponibile}$ è il momento torcente in uscita dovuto alla potenza nominale del motore;
 J_0 è il momento d'inerzia (di massa) del motore;
 J è il momento d'inerzia (di massa) esterno (riduttore, giunti, macchina azionata) in kg m^2 , riferito all'asse del motore.

NOTA: quando si vuole verificare che il momento torcente di spunto sia sufficientemente elevato per l'avviamento considerare, nella valutazione di $M_2 \text{ richiesto}$, eventuali attriti di primo distacco.

Arresti di macchine con elevata energia cinetica (elevati momenti d'inerzia con elevate velocità) con motore autofrenante

Verificare la sollecitazione di frenatura con la formula:

$$\left(\frac{Mf}{\eta} \cdot i + M_2 \text{ richiesto} \right) \frac{J}{J + J_0} - M_2 \text{ richiesto} \leq 2 \cdot M_{N2}$$

dove:

Mf è il momento frenante applicato sull'asse veloce; per gli altri simboli ved. sopra e cap. 1.

Momento d'inerzia (di massa) J_1 [kg m^2]

Rotismo Train of gears	i_N	Grandezza riduttore - Gear reducer size				
		400, 401	450, 451	500, 501	560, 561	630, 631
R 2I	10 ... 12,5	0,554	0,707	—	—	—
	14 ... 25	0,343	0,401	0,974	1,074	2,897
R 3I	25 ... 56	0,121	0,138	0,367	0,418	0,944
	63 ... 125	0,05	0,055	0,153	0,169	0,395
R 4I	125, 160	0,048	0,05	0,145	0,167	0,359
	200 ... 315	0,011	0,011	0,032	0,036	0,077
R CI	8 ... 11,2	0,973	1,298	—	—	—
	12,5 ... 16	0,581	0,764	—	—	—
	18, 20	0,376	0,426	—	—	—
R C2I	20 ... 31,5	0,402	0,433	1,198	1,288	1,697
	35,5 ... 63	0,226	0,271	0,689	0,826	1,106
	71 ... 90	0,107	0,123	0,325	0,374	0,45
	100 ... 125	0,083	0,084	0,254	0,257	0,312
R C3I	125	0,041	0,042	0,135	0,138	0,224
	160, 200	0,027	0,027	0,085	0,086	0,142
	250, 315	0,013	0,014	0,044	0,044	0,076

Il momento d'inerzia (di massa) J [kg m^2] è espresso con l'unità di misura del «sistema SI»; nel «Sistema Tecnico» è normalmente sostituito dal momento dinamico Gd^2 [kgf m^2] che vale, numericamente, $4 \cdot J$.

Il momento d'inerzia è riferito all'asse veloce, quello riferito all'asse lento è $J_2 = J_1 \cdot i^2$.

13 - Structural and operational details

Efficiency η :

– gear reducer with 2 gear pairs (2I, CI) 0,97, with 3 gear pairs (3I, C2I) 0,955, with 4 gear pairs (4I, C3I) 0,94.

Overloads

When a gear reducer is subjected to high static and dynamic overloads, the need arises for verifying that such overloads will always remain lower than $2 \cdot M_{N2}$ (see ch. 7, 9).

Overloads are normally generated when one has:

- starting on full load (especially for high inertias and low transmission ratios); braking; shocks;
- gear reducers in which the low speed shaft becomes driving member due to driven machine inertia;
- applied power higher than that required; other static or dynamic causes.

The following general observations on overloads are accompanied by some formulae for carrying out evaluations in certain typical instances.

When no evaluation is possible, install safety devices which will keep values within $2 \cdot M_{N2}$.

Starting torque

When starting on full load (especially for high inertias and low transmission ratios), verify that $2 \cdot M_{N2}$ is equal to or greater than starting torque, by using the following formula:

$$M_2 \text{ start} = \left(\frac{M \text{ start}}{M_N} \cdot M_2 \text{ available} - M_2 \text{ required} \right) \frac{J}{J + J_0} + M_2 \text{ required}$$

where:

$M \text{ start}$ and M_N are the starting torque and the motor nominal torque, respectively;
 $M_2 \text{ required}$ is torque absorbed by the machine through work and frictions;
 $M_2 \text{ available}$ is output torque due to the motor's nominal power;
 J_0 is the moment of inertia (of mass) of the motor;
 J is the external moment of inertia (of mass) in kg m^2 (gear reducers, couplings, driven machine) referred to the motor shaft;

NOTE: when seeking to verify that starting torque is sufficiently high for starting, take into account starting friction, if any, in evaluating $M_2 \text{ required}$.

Stopping machines with high kinetic energy (high moments of inertia combined with high speeds) with brake motor

Verify braking stress by means of the formula:

$$\left(\frac{Mf}{\eta} \cdot i + M_2 \text{ required} \right) \frac{J}{J + J_0} - M_2 \text{ required} \leq 2 \cdot M_{N2}$$

where:

Mf is the braking torque applied on high speed shaft; for other symbols see above and ch. 1.

Moment of inertia (of mass) J_1 [kg m^2]

The moment of inertia (of mass) J [kg m^2] is expressed with the «SI system» unit of measure; in the «Technical System» it is normally replaced by the dynamic moment Gd^2 [kgf m^2] which is numerically equal to $4 \cdot J$.

The moment of inertia is referred to the high speed shaft, the one referred to the low speed shaft is $J_2 = J_1 \cdot i^2$.

Estremità d'albero

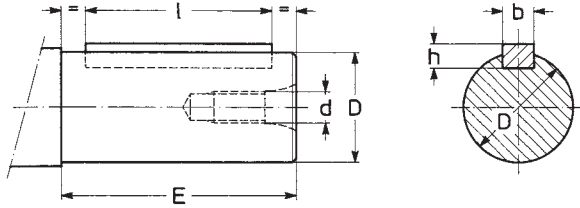

Estremità d'albero - Shaft end

Shaft end

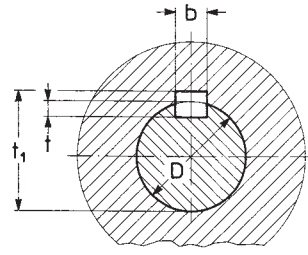

UTC 773

Estremità d'albero Shaft end			Linguetta Parallel key	Cava Keyway		
D ∅		E	b × h × l	b	t	t ₁
38	k 6	80	10 × 8 × 70	10	5	41,3
48	k 6	110	14 × 9 × 90	14	5,5	51,8
55	m 6	110	16 × 10 × 90	16	6	59,3
60	m 6	140	18 × 11 × 110	18	7	64,4
65	m 6	140	18 × 11 × 110	18	7	69,4
70	m 6	140	20 × 12 × 125	20	7,5	74,9
75	m 6	140	20 × 12 × 125	20	7,5	79,9
80	m 6	170	22 × 14 × 140	22	9	85,4
90	m 6	170	25 × 14 × 140	25	9	95,4
100	m 6	210	28 × 16 × 180	28	10	106,4
110	m 6	210	28 × 16 × 180	28	10	116,4
125	m 6	210	32 × 18 × 180	32	11	132,4
190	m 6	280	45 × 25 × 250	45	15	200,4
200	m 6	280	45 × 25 × 250	45	15	210,4
210	m 6	300	50 × 28 × 280	50	17	221,4
220	m 6	300	50 × 28 × 280	50	17	231,4
240	m 6	330	56 × 32 × 300	56	20	252,4
250	m 6	330	56 × 32 × 300	56	20	262,4
270	m 6	380	63 × 32 × 360	63	20	282,4
280	m 6	380	63 × 32 × 360	63	20	292,4
300	m 6	430	70 × 36 × 400	70	22	314,4
320	m 6	430	70 × 36 × 400	70	22	334,4

Ingombro coperchietti laterali

I coperchietti asse lento sono lavorati per consentire il centraggio.
Per l'ingombro in altezza dei coperchietti, considerare la differenza **C - H₁** (cap. 8 e 10). Tolleranza sul diametro ± 0,5 (escluso quota **d**).

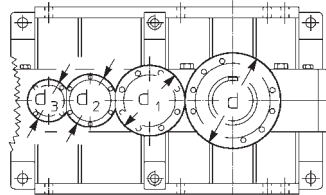

UT, C 529

Side-cover dimensions

Grandezza Size	d h7	d ₁	d ₂	d ₃
400, 401	432	340	248	190
450, 451	472	340	248	190
500, 501	530	388	320	228
560, 561	590	432	320	228
630, 631	648	510	378	248

The low speed shaft covers are machined for spigot. When allowing for the cover depth, calculate **C - H₁** (see ch. 8 and 10). Diameter tolerance ± 0,5 (except dimension **d**).

14 - Installazione e manutenzione

Generalità

Assicurarsi che la struttura sulla quale viene fissato il riduttore sia piana, livellata e sufficientemente dimensionata per garantire la stabilità del fissaggio e l'assenza di vibrazioni, tenuto conto di tutte le forze trasmesse dovute alle masse, al momento torcente, ai carichi radiali e assiali.

Collocare il riduttore in modo da garantire un ampio passaggio d'aria per il raffreddamento (soprattutto dal lato ventola).

Evitare: strozzature nei passaggi dell'aria; vicinanza con fonti di calore che possano influenzare la temperatura dell'aria di raffreddamento e del riduttore per irraggiamento; insufficiente ricircolazione d'aria e in generale applicazioni che compromettano il regolare smaltimento del calore.

Montare il riduttore in modo che non subisca vibrazioni.

In presenza di carichi esterni impiegare, se necessario, spine o arresti positivi.

Nel fissaggio tra riduttore e macchina, si raccomanda l'impiego di **adesivi bloccanti** tipo LOCTITE nelle viti di fissaggio (anche nei piani di unione per fissaggio con flangia).

Per installazione all'aperto o in ambiente aggressivo verniciare il riduttore con vernice anticorrosiva, proteggendolo eventualmente anche con grasso idrorepellente (specie in corrispondenza delle sedi rotanti degli anelli di tenuta e delle zone di accesso alle estremità dell'albero).

Quando è possibile, proteggere il riduttore con opportuni accorgimenti dall'irraggiamento solare e dalle intemperie: quest'ultima protezione **diventa necessaria** quando gli assi lento o veloce sono verticali. Per temperatura ambiente maggiore di 40 °C o minore di 0 °C interpellarci.

14 - Installation and maintenance

General

Be sure that the structure on which gear reducer is fitted is plane, levelled and sufficiently dimensioned in order to assure fitting stability and vibration absence, keeping in mind all transmitted forces due to the masses, to the torque, to the radial and axial loads.

Position the gear reducer so as to allow a free passage of air for cooling (especially at fan side).

Avoid: any obstruction to the air-flow; heat sources near the gear reducer that might affect the temperature of cooling-air and of gear reducer for radiation; insufficient air recycle or any other factor hindering the steady dissipation of heat.

Mount the gear reducer so as not to receive vibrations.

When external loads are present use pins or locking blocks, if necessary.

When fitting gear reducer and machine it is recommended to use **locking adhesives** such as LOCTITE on the fastening screws (also on flange mating surfaces).

For outdoor installation or in a hostile environment protect the gear reducer or gearmotor with anticorrosion paint. Added protection may be afforded by water-repellent grease (especially around the rotary seating of seal rings and the accessible zones of shaft end). Gear reducers should be protected wherever possible, and by whatever appropriate means, from solar radiation and extremes of weather; weather protection **becomes essential** when high or low speed shafts are vertically disposed.

For ambient temperatures greater than 40 °C or less than 0 °C, consult us.

14 - Installazione e manutenzione

Nel caso si prevedano sovraccarichi di lunga durata, urti o pericoli di bloccaggio, installare salvamotori, limitatori elettronici di momento torcente, giunti idraulici, di sicurezza, unità di controllo o altri dispositivi similari.

Attenzione! La durata dei cuscinetti e il buon funzionamento di alberi e giunti dipendono anche dalla precisione dell'allineamento tra gli alberi. Pertanto, occorre prestare la massima cura nell'allineamento del riduttore con il motore e con la macchina da comandare (se necessario, spessorare) interponendo tutte le volte che è possibile giunti elastici.

Tutti i riduttori sono dotati di fori filettati di **livellamento** su entrambi i piani dei piedi e sulle facce laterali per permettere un posizionamento facile e preciso; dopo la regolazione spessorare adeguatamente.

Quando una perdita accidentale di lubrificante può comportare gravi danni, aumentare la frequenza delle ispezioni e/o adottare accorgimenti opportuni (es.: segnalazione a distanza soglia di livello olio; lubrificante per industria alimentare, ecc.).

In presenza di ambiente inquinante, impedire in modo adeguato la possibilità di contaminazione del lubrificante attraverso gli anelli di tenuta o altro.

Il riduttore non deve essere messo in servizio prima di essere incorporato su una macchina che risulti conforme alla direttiva 89/392/CEE e successivi aggiornamenti.

Montaggio di organi sulle estremità d'albero

Per il foro degli organi calettati sull'estremità d'albero, si raccomanda la tolleranza H7; per estremità d'albero veloce con $D \geq 55$ mm, purché il carico sia uniforme e leggero, la tolleranza può essere G7. Altri dati secondo tabella «Estremità d'albero» (cap. 13).

Prima di procedere al montaggio pulire bene e lubrificare le superfici di contatto per evitare il pericolo di grippaggio e l'ossidazione di contatto. Il montaggio e lo smontaggio si effettuano con l'ausilio di **tiranti ed estrattori** servendosi del foro filettato in testa all'estremità d'albero; per accoppiamenti H7/m6 è consigliabile effettuare il montaggio a caldo riscaldando l'organo da calettare a $80 \div 100$ °C.

Albero lento cavo con unità di bloccaggio

Per il perno delle macchine sul quale va calettato l'albero cavo differenziato con unità di bloccaggio (a richiesta, ved. cap. 15), raccomandiamo le tolleranze h6 oppure j6 secondo le esigenze.

Per facilitare il montaggio e lo smontaggio dei riduttori procedere come raffigurato nelle figg. a, b rispettivamente.

Per un fissaggio assiale supplementare, oltre a quello già assicurato dall'unità di bloccaggio, si può adottare il sistema raffigurato nella fig. c.

Per il montaggio della vite si raccomanda l'impiego di **adesivi bloccanti** tipo LOCTITE 601. Per montaggi verticali a soffitto interpellarci.

A richiesta si può fornire (cap. 15) la **rosetta** di montaggio, smontaggio e fissaggio assiale riduttore (dimensioni indicate in tabella). Le parti a contatto con l'eventuale anello elastico devono essere a spigolo vivo.

Se vi sono rischi per persone o cose prevedere opportune sicurezze supplementari contro la rotazione e lo sfilamento del riduttore dal perno macchina conseguenti a rotture accidentali del vincolo di reazione.

14 - Installation and maintenance

If overloads are imposed for long periods of time, or if shocks or danger of jamming are envisaged, then motor-protections, electronic torque limiters, fluid couplings, safety couplings, control units or other suitable devices should be fitted.

Warning! Bearing life, good shaft and coupling running depend on alignment precision between the shafts. Carefully align the gear reducer with the motor and the driven machine (with the aid of shims if need be), interposing flexible couplings whenever possible.

All gear reducers are equipped with **levelling** threaded holes on both feet surfaces and on the sides in order to permit an easy and precise positioning; after the adjustment, adequately shim.

Whenever a leakage of lubricant could cause heavy damages, increase the frequency of inspections and/or envisage appropriate control devices (e.g.: remote signalling of oil level set point, lubricant for food industry, etc.).

In polluting surroundings, take suitable precautions against lubricant contamination through seal rings or other.

Gear reducer should not be put into service before it has been incorporated on a machine which is conform to 89/392/EEC directive and successive updates.

Fitting of components to shaft ends

It is recommended that the bore of parts keyed to shaft ends is machined to H7 tolerance; G7 is permissible for high speed shaft ends $D \geq 55$ mm, provided that load is uniform and light. Other details are given in the table «Shaft ends» (ch. 13).

Before mounting, clean mating surfaces thoroughly and lubricate against seizure and fretting corrosion.

Installing and removal operations should be carried out with **pullers and jacking screws** using the tapped hole at the shaft butt-end; for H7/m6 fits it is advisable that the part to be keyed is pre-heated to a temperature of $80 \div 100$ °C.

Hollow low speed shaft with shrink disc

For the shaft end of machines where the stepped hollow shaft with shrink disc (on request, see ch. 15) is to be keyed, h6 or j6 tolerances are recommended (according to requirements).

In order to have an easier installing and removing of gear reducers proceed as per the drawings a, b, respectively.

The system illustrated in the fig. c is good for supplementary axial fastening besides the fastening assured by the shrink disc.

We recommend the use of a **locking adhesive** such as LOCTITE 601. For vertical ceiling-type mounting, consult us.

A **washer** for installing, removing and axial fastening of gear reducer (dimensions stated in the table) can be supplied on request (ch. 15). Parts in contact with the circlip must have sharp edges.

Whenever personal injury or property damage may occur, foresee adequate supplementary protection devices against rotation or unthreading of the gear reducer from shaft end of driven machine following to accidental breakage of the reaction arrangements.

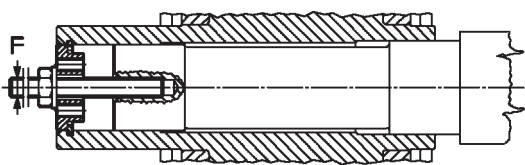

Montaggio a) e smontaggio b)
Installing a) and removing b)

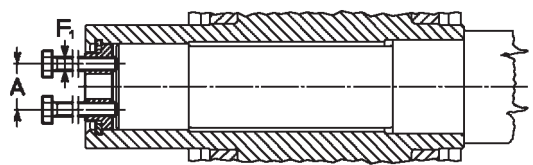

a)

b)

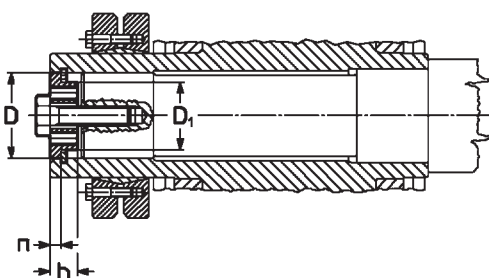

c)

Calettamento con unità di bloccaggio c)
Fitting with shrink disc c)

UTC 789A

Grandezza riduttore Gear reducer size	A	D ∅	D ₁ ∅	F	F ₁	h	n	Vite fissaggio assiale Bolt for axial fastening UNI 5737-88
400, 401	144	210	180	M 30	M 24	34	14	M 30 × 90
450, 451	164	230	200	M 30	M 24	34	14	M 30 × 90
500, 501	178	260	225	M 36	M 30	40	16	M 36 × 110
560, 561	208	290	255	M 36	M 30	40	16	M 36 × 110
630, 631	228	325	285	M 36	M 30	45	18	M 36 × 110

Lubrificazione

La lubrificazione degli ingranaggi è a bagno d'olio. Anche i cuscinetti sono lubrificati a bagno d'olio, o a sbattimento eccetto i cuscinetti superiori che sono lubrificati con pompa (ved. cap. 15) o con grasso «a vita» (con o senza anello NILOS secondo la velocità).

I riduttori vengono forniti **senza olio**; occorre quindi, prima di metterli in funzione, immettere fino a livello **olio minerale** (AGIP Blasias, ARAL Degol BG, BP-Energol GR-XP, ESSO Spartan EP, IP Mellana oil, MOBIL Mobilgear 600, SHELL Omala, TEXACO Meropa, TOTAL Carter EP) avente la gradazione di viscosità ISO indicata in tabella. Normalmente il primo e il secondo campo di velocità riguardano i rotismi **2I** e **CI**, il terzo riguarda i rotismi **3I, 4I, C2I** e **C3I**, il quarto riguarda applicazioni particolari.

Quando si vuole aumentare l'intervallo di lubrificazione («lunga vita»), il campo della temperatura ambiente e/o ridurre la temperatura dell'olio impiegare **olio sintetico** a base di polialfaolefine (AGIP Blasias SX, CASTROL Tribol 1510, ELF Reductelf SYNTHÈSE, ESSO Spartan SEP, KLÜBER Klübersynth EG4, MOBIL SHC) avente la gradazione di viscosità ISO indicata in tabella.

Gradazione di viscosità ISO

Valore medio [cSt] della viscosità cinematica a 40 °C.

Velocità n_2 min ⁻¹	Temperatura ambiente ¹⁾ [°C]		
	olio minerale 0 ÷ 20	10 ÷ 40	olio sintetico 0 ÷ 40
> 224	150	150	150
224 ÷ 22,4	150	220	220
22,4 ÷ 5,6	220	320	320
< 5,6	320	460	460

1) Sono ammesse punte di temperatura ambiente di 10 °C (20 °C per olio sintetico) in meno o 10 °C in più.

Se il servizio è continuo, è consigliabile impiegare olio sintetico nel caso di riduttori di grandezza e forma costruttiva contrassegnata con Ψ (ved. cap. 8, 10) e ad assi ortogonali con albero veloce bisporgente.

Orientativamente l'**intervallo di lubrificazione**, in assenza di inquinamento dall'esterno, è quello indicato in tabella. Per sovraccarichi forti dimezzare i valori.

Temperatura olio [°C]	Intervallo di lubrificazione [h]	
	olio minerale	olio sintetico
≤ 65	8 000	25 000
65 ÷ 80	4 000	18 000
80 ÷ 95	2 000	12 500
95 ÷ 110	—	9 000

Non miscelare oli sintetici di marche diverse; se per il cambio dell'olio si vuole utilizzare un tipo di olio diverso da quello precedentemente impiegato, effettuare un accurato lavaggio.

Anelli di tenuta: la durata dipende da molti fattori quali velocità di strisciamento, temperatura, condizioni ambientali, ecc.; orientativamente può variare da 3 150 a 25 000 h.

Attenzione: prima di allentare il tappo di carico con valvola (simbolo \ominus) attendere che il riduttore si sia raffreddato e aprire con cautela.

Lubrification

Gear pairs are oil-bath lubricated. Bearings are either oil-bathed or splashed with the exception of the top bearings which are lubricated with a pump (see ch. 15) or lubricated «for life» with grease (with or without NILOS ring according to speed).

Gear reducers are supplied **without oil**; before putting into service, fill to the specified level with **mineral oil** (AGIP Blasias, ARAL Degol BG, BP-Energol GR-XP, ESSO Spartan EP, IP Mellana oil, MOBIL Mobilgear 600, SHELL Omala, TEXACO Meropa, TOTAL Carter EP) having the ISO viscosity grade given in the table. Under normal conditions the first and the second speed range are for trains of gears **2I** and **CI**, the third is for trains of gears **3I, 4I, C2I** and **C3I**, while the fourth is for particular applications.

When it is required to increase oil change interval («long life»), the ambient temperature range, and/or to reduce oil temperature, use **synthetic oil** with polyalphaolefines basis (AGIP Blasias SX, CASTROL Tribol 1510, ELF Reductelf SYNTHÈSE, ESSO Spartan SEP, KLÜBER Klübersynth EG4, MOBIL SHC) having ISO viscosity grade as indicated in the table.

ISO viscosity grade

Mean kinematic viscosity [cSt] at 40 °C.

Speed n_2 min ⁻¹	Ambient temperature ¹⁾ [°C]		
	mineral oil 0 ÷ 20	10 ÷ 40	synthetic oil 0 ÷ 40
> 224	150	150	150
224 ÷ 22,4	150	220	220
22,4 ÷ 5,6	220	320	320
< 5,6	320	460	460

1) Peaks of 10 °C above and 10 °C (20 °C for synthetic oil) below the ambient temperature range are acceptable.

For continuous duty, the use of synthetic oil is recommended in the following case of gear reducers with size and mounting position marked with Ψ (see ch. 8, 10) and right angle shaft gear reducers with double extension high speed shaft.

An overall guide to **oil-change interval**, is given in the table, and assumes pollution-free surroundings. Where heavy overloads are present, halve the values.

Oil temperature [°C]	Oil-change interval [h]	
	mineral oil	synthetic oil
≤ 65	8 000	25 000
65 ÷ 80	4 000	18 000
80 ÷ 95	2 000	12 500
95 ÷ 110	—	9 000

Never mix different makes of synthetic oil; if oil-change involves switching to a type different from that used hitherto, then give the gear reducer a through clean out.

Seal rings: duration depends on several factors such as dragging speed, temperature, ambient conditions, etc.; as a rough guide; it can vary from 3 150 to 25 000 h.

Warning: before unscrewing the filler plug with valve (symbol \ominus) wait until the unit has cooled and then open with caution.

Sistemi di fissaggio pendolare

La forma e la robustezza della carcassa consentono **interessanti** sistemi di fissaggio pendolare, per es. anche motoriduttore con trasmissione a cinghia, con giunto idraulico, ecc. Di seguito vengono proposti alcuni significativi sistemi di fissaggio pendolare.

IMPORTANTE. Nel fissaggio pendolare il riduttore deve essere supportato radialmente e assialmente (anche per forme costruttive B3 ... B8) dal perno della macchina e ancorato contro la sola rotazione mediante un vincolo **libero assialmente** e con **giochi di accoppiamento** sufficienti a consentire le piccole oscillazioni, sempre presenti, senza generare pericolosi carichi supplementari sul riduttore stesso. Lubrificare con prodotti adeguati le cerniere e le parti soggette a scorrimento; per il montaggio delle viti si raccomanda l'impiego di adesivi bloccanti tipo LOCTITE 601. In caso di fissaggio pendolare con vincolo elastico, in forma costruttiva B3 o B8, assicurarsi che l'oscillazione della carcassa, durante il funzionamento, non oltrepassi — verso l'alto — la posizione perfettamente orizzontale.

Shaft-mounting arrangements

The strength and shape of the casing offer **advantageous** possibilities for shaft mounting even — for instance — in the case of gearmotor with belt drive, hydraulic coupling, etc. A few possible examples of shaft mounting arrangements are shown.

IMPORTANT. When shaft mounted, the gearmotor must be supported both axially and radially (also for mounting position B3 ... B8) by the shaft end of the driven machine, as well as anchored against rotation only, by means of a reaction having **freedom of axial movement** and sufficient **clearance in its couplings** to permit minor oscillations — always in evidence — without provoking dangerous overloads on the gear reducer. Lubricate with proper products the hinges and the parts subject to sliding; when mounting the screws it is recommended to apply locking adhesives type LOCTITE 601. In case of axial fastening with elastic constraint, in B3 or B8 mounting position, ensure that casing oscillation while running does not exceed the perfectly horizontal position.

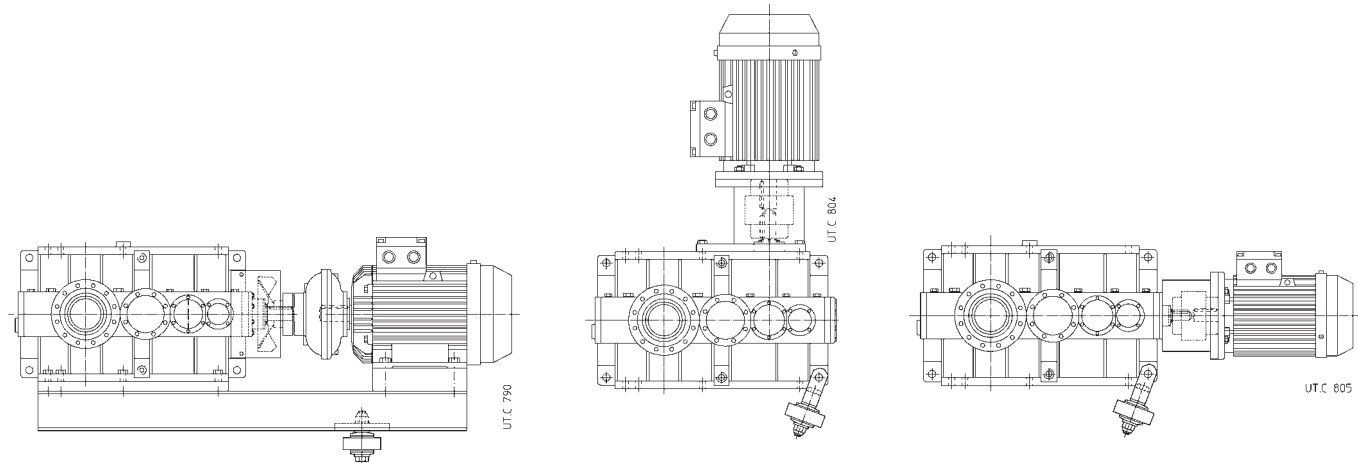

Sistema di reazione (cap. 15) semielastico ed economico: con bullone a molle a tazza, con bullone a molle a tazza con forcina.

Semi-flexible and economic reaction arrangement (ch. 15): with bolt using disc springs, with bolt and fork using disc springs.

15 - Accessori ed esecuzioni speciali

15 - Accessories and non-standard designs

Dispositivo antiretro

Backstop device

I **riduttori** ad assi paralleli con $i_N \geq 12,5$ ($i_N \geq 14$ per grandezze 450, 451), ad assi ortogonali con $i_N \geq 11,2$ ($i_N \geq 12,5$ per grandezze 450, 451) possono essere forniti con dispositivo antiretro; le esecuzioni e le posizioni sono quelle sottoindicate. Per il valore delle quote **a**, **C**, **H**, **H₁**, **H₀** ved. cap. 8, 10.

Parallel shaft **gear reducers** with $i_N \geq 12,5$ ($i_N \geq 14$ for sizes 450, 451), right angle shaft **gear reducers** with $i_N \geq 11,2$ ($i_N \geq 12,5$ for sizes 450, 451) can be supplied with backstop device; designs and positions are shown in the drawings below. See ch. 8, 10 for the value of dimensions **a**, **C**, **H**, **H₁** and **H₀**.

R 2I 400 ... 631

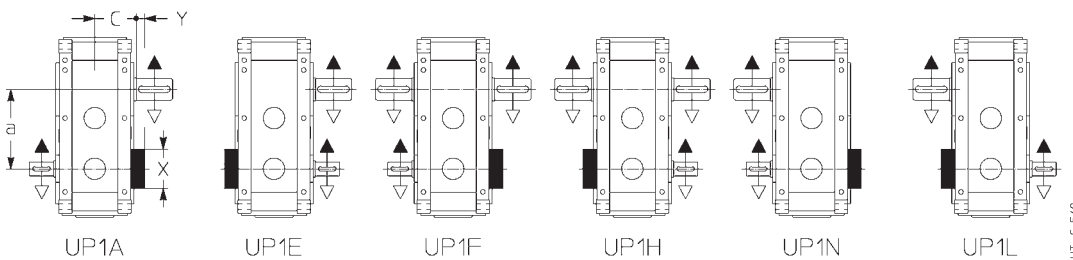

Grand. riduttore Gear red. size	2I	
	X Ø	Y
400, 401	248	13
450, 451	248	-15
500, 501	320	15
560, 561	320	-20
630, 631	378	-19

R 3I 400 ... 631¹⁾

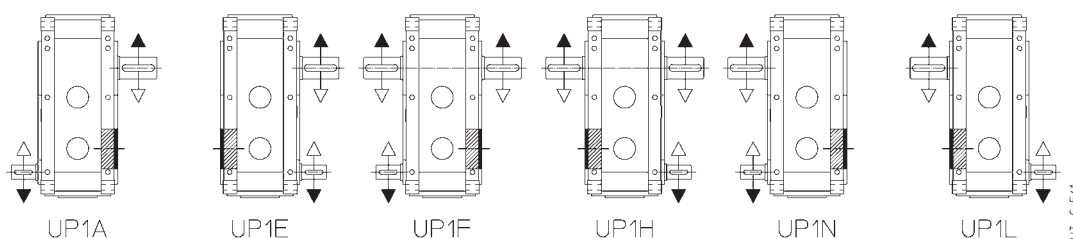

1) Il dispositivo antiretro non sporge dalla quota **C**.

1) Backstop device does not project from dimension **C**.

R 4I 400 ... 631¹⁾

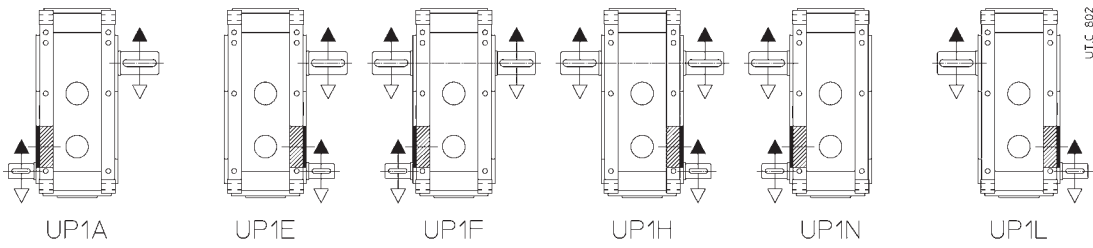

R CI 400 ...451

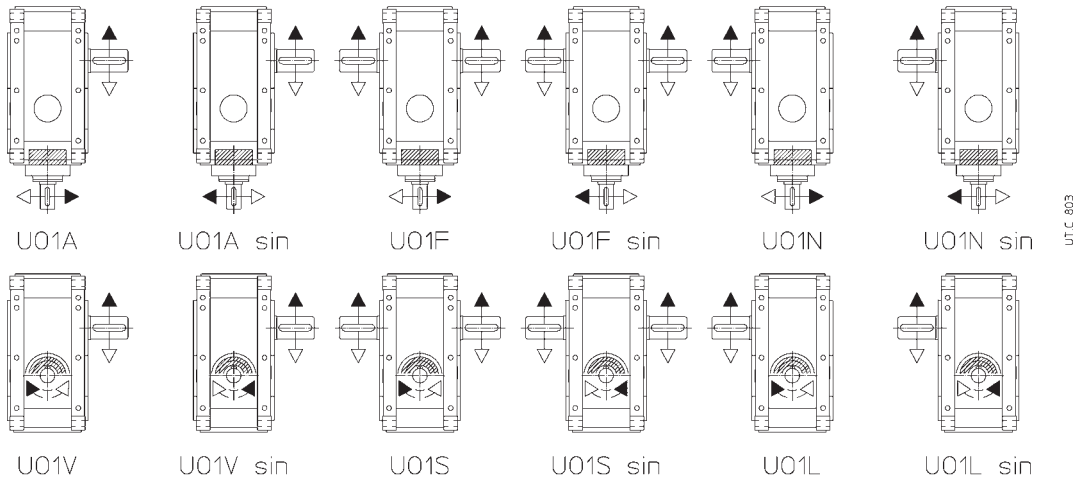

R C2I, C3I 400 ... 631¹⁾

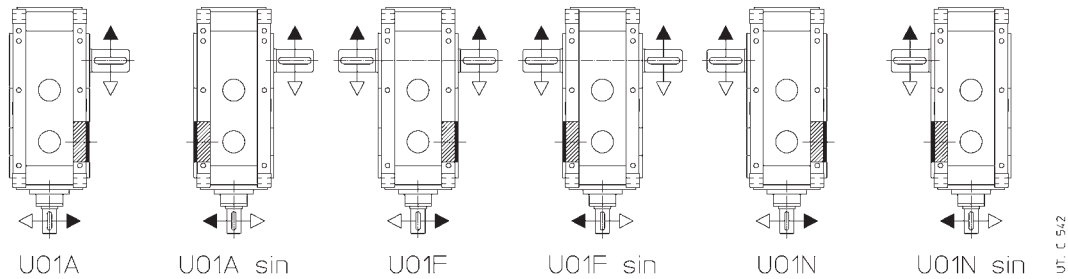

R C2I 400 ... 631¹⁾

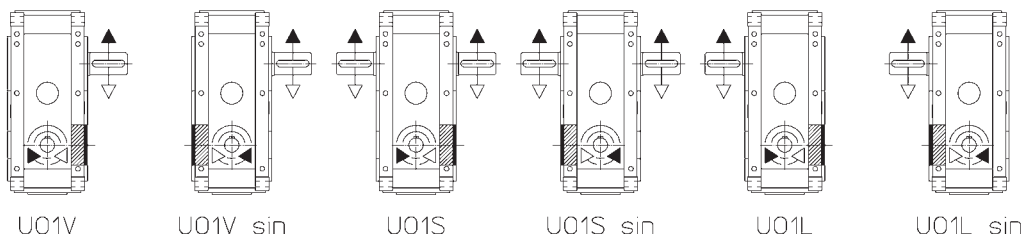

1) Il dispositivo antiretro non sporge dalla quota C.

1) Backstop device does not project from dimension C.

Capacità di carico dispositivo antiretro

Momento torcente nominale M_{N2} [kN m] del dispositivo antiretro quando questo è minore di M_{N2} del riduttore (cap. 7, 9).
Sovraccarico massimo ammissibile $1,7 \cdot M_{N2}$.

Grandezza riduttore Gear reducer size	Rotismo - Train of gears M_{N2} [kN m] (i_N)		
	2I	3I	C2I
561	—	224 (≤ 40)	224 ($\leq 31,5$)
630	—	280 (28, 35,5) 315 (31,5, 40)	—
631	355 (14)	280 (28, 35,5) 315 (31,5, 40) 355 (45, 56, 71)	355 ($\leq 35,5$)

Backstop device load capacity

Nominal torque M_{N2} [kN m] of backstop device when lower than M_{N2} of gear reducer (see ch. 7, 9).
Maximum permissible overload $1,7 \cdot M_{N2}$.

Descrizione aggiuntiva alla **designazione** per l'ordinazione: **dispositivo antiretro rotazione libera freccia bianca** o **freccia nera**.

Supplementary description when ordering by **designation**: **backstop device, white** or **black arrow free-rotation**.

Sistemi di fissaggio pendolare

Ved. chiarimenti tecnici al cap. 14.

Shaft-mounting arrangements

See technical explanations at ch. 14.

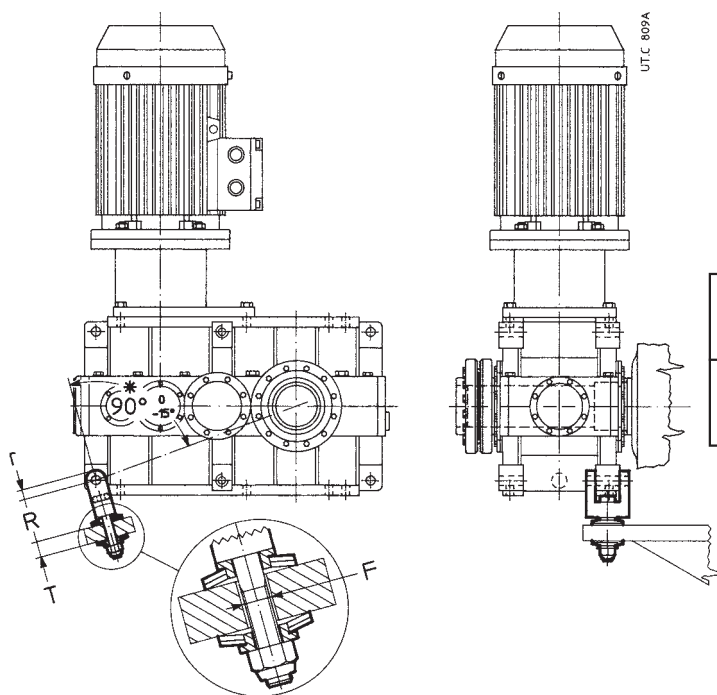

Grandezza riduttore Gear reducer size	Vite Bolt UNI 5737-88	Molla a tazza Disc spring DIN 2093	T	F Ø	R	r
400 ... 451	M 45 × 260	A 125 n. 2	55	50	211	50
500 ... 561	M 56 × 300	A 160 n. 2	70	62	274	60
630, 631	M 56 × 300	A 160 n. 3	70	62	284	60

* Per R CI 450, 451 l'asse della forcella è perpendicolare al piano di unione delle due semicarcasse.

* For R CI 450, 451, the fork axes is perpendicular to the casing split plane.

Per fissaggio pendolare con supporto gruppo motore - giunto - riduttore (ved. cap. 14) è disponibile anche il solo bullone di reazione a molle a tazza. Interpellarci.

For shaft mounting arrangement with support of motor - coupling - gear reducer (see ch. 14) the only reaction bolt using disc springs is available. Consult us.

Descrizione aggiuntiva alla **designazione** per l'ordinazione: **bullone di reazione a molle a tazza con forcella**.

Supplementary description when ordering by **designation**: **reaction bolt using disc springs and fork**.

Albero lento cavo con unità di bloccaggio

Lato opposto macchina

Tutti i riduttori (escluso rotismo 4I) possono essere forniti con albero lento cavo **differenziato** con unità di bloccaggio **lato opposto macchina**; questa esecuzione **facilita** il montaggio e lo smontaggio e **aumenta notevolmente** la rigidità del calettamento e la resistenza a flessione-torsione del perno macchina.

Hollow low speed shaft with shrink disc

Opposite side to machine

All gear reducers (excluding train of gears 4I) can be supplied with **stepped** hollow low speed shaft and shrink disc **opposite side to machine**; this design **facilitates** installation and removal and affords a **notable increase** in rigidity of keying and resistance to bending and torsional-stresses at the shaft end of driven machine.

Grandezza riduttore Gear reducer size	D Ø	D ₂ Ø	E	E ₁	E ₂	F	n	d Ø	P Ø	r	Z	Z ₁
400, 401	210	220	788	480	165	M 20 n. 14	14	260	430	5	330	497
450, 451	230	240	799	465	180	M 20 n. 16	14	280	460	5	330	508
500, 501	260	270	970	600	200	M 20 n. 20	16	320	520	6	410	605
560, 561	290	300	992	572	225	M 20 n. 24	16	360	590	6	410	627
630, 631	325	335	1 110	650	250	M 24 n. 21	18	400	660	7	460	700

1) Viti UNI 5737-88 classe 10.9; momento di serraggio: 490 N m (grand. 400 ... 561), 840 Nm (grand. 630, 631).

1) Screws UNI 5737-88, class 10.9; tightening torque: 490 N m (sizes 400 ... 561), 840 Nm (sizes 630, 631).

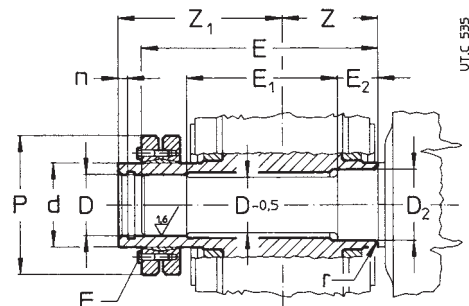

Le esecuzioni possibili sono quelle sottoindicate.

Designs possible are those illustrated below.

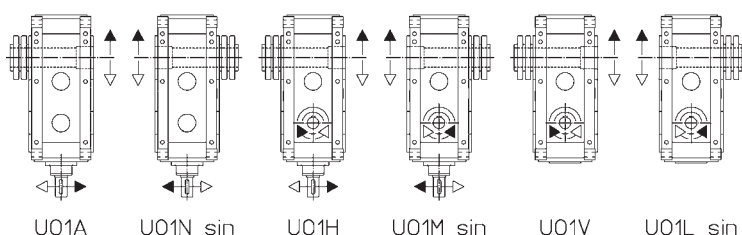
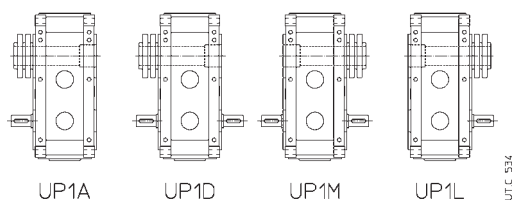

Importante: il diametro del perno della macchina in battuta contro il riduttore deve essere almeno $(1,12 \div 1,18) \cdot D$.

Important: the shoulder diameter of the shaft end of the driven machine abutting with the gear reducer must be at least $(1,12 \div 1,18) \cdot D$.

Lato macchina

Tutti i riduttori (escluso rotismo **41**) possono essere forniti con albero lento cavo **differenziato** con unità di bloccaggio **lato macchina** – interposta tra riduttore e macchina – questa esecuzione **facilita** il montaggio e lo smontaggio e **aumenta notevolmente** la rigidità del calettamento, **riduce** le deformazioni del perno macchina e **svincola** eventualmente dalla necessità di protezioni antinfortunistiche sull'unità stessa. Inoltre, poiché la deformabilità della zona di calettamento è maggiore ($d - D_2 < d - D$) e l'azione d'attrito viene esercitata su un diametro superiore ($D_2 > D$), il momento torcente massimo trasmissibile aumenta del 18 ÷ 25% rispetto alla soluzione con unità di bloccaggio lato opposto macchina.

Per il perno della macchina sul quale deve essere calettato l'albero lento cavo differenziato del riduttore, è possibile adottare sia la soluzione con perno «lungo» sia quella con perno «corto»: dimensioni come da tabella.

Nel primo caso (fig. a), fungendo il perno «lungo» da guida, risultano facilitate le operazioni di inserimento.

Nel secondo caso (fig. b), la ridotta dimensione assiale del perno macchina «corto», limita al minimo l'ingombro di montaggio e smontaggio.

In entrambi i casi la rigidità e la resistenza a flessione e torsione del perno macchina non cambiano, essendo l'unica superficie attraverso la quale avviene la trasmissione del momento torcente, quella giacente sul diametro D_2 .

Side to machine

All gear reducers (excluding train of gear **41**) can be supplied with **stepped** hollow low speed shaft and locking assembly **side to machine** – interposed between gear reducer and machine – this design **facilitates** installation and removal and affords a **notable increase** in rigidity of keying and **reduces** the deformations of machine shaft end, eventually **avoiding** the necessity of safety guards on the unit itself. Moreover, since deformability of keying area is greater ($d - D_2 < d - D$) and friction area acts on a greater diameter ($D_2 > D$), maximum transmissible torque increases by 18 ÷ 25% compared to the solution with shrink disc on opposite side to machine.

For the shaft end of driven machine on which gear reducer stepped hollow low speed shaft must be keyed, it is possible to adopt both «long» and «short» shaft end of driven machine: dimensions as per table.

In the first case (fig. a), where the «long» shaft end of driven machine acts as a guide, mounting operations are facilitated.

In the second case (fig. b), the reduced axial dimension of the «short» shaft end of driven machine, limits the mounting and removing overall dimensions at the very least.

In both cases the rigidity and the resistance to bending and torsional stresses at the shaft end of driven machine do not change, since the only surface through which torque transmission occurs is the D_2 one.

Grandezza riduttore Gear reducer size	D Ø	D ₂ Ø	D ₀ Ø	E	E ₀	E ₁	E ₂	F	n	d Ø	P Ø	r	Z	Z ₁
	H7/h6, j6		H7/h6					1)						
400, 401	210	220	215	754	307	446	165	M 20 n. 14	14	260	430	5	330	463
450, 451	230	240	232	768	342	434	180	M 20 n. 14	14	280	460	5	330	477
500, 501	260	270	265	935	380	565	200	M 20 n. 16	16	320	520	6	410	570
560, 561	290	300	295	958	428	538	225	M 20 n. 16	16	360	590	6	410	593
630, 631	325	335	330	1 063	475	603	250	M 24 n. 18	18	400	660	7	460	653

1) Viti UNI 5737-88 classe 10.9; momento di serraggio: 490 Nm (grand. 400 ... 561), 840 Nm (grand. 630, 631).

1) Screws UNI 5737-88 class 10.9; tightening torque: 490 Nm (sizes 400 ... 461), 840 Nm (sizes 630, 631).

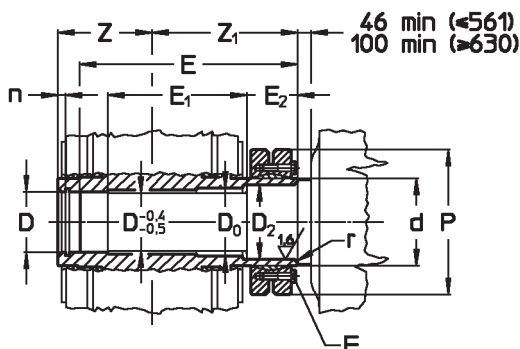

a) Albero lento cavo differenziato con unità di bloccaggio e perno macchina «lungo»
a) Stepped hollow low speed shaft with locking assembly and «long» machine shaft end

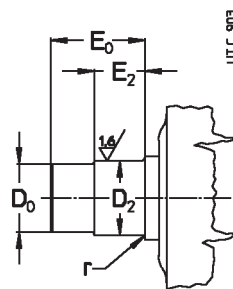

b) Perno macchina «corto»
b) «Short» shaft end of driven machine

Le esecuzioni possibili sono quelle sottoindicate

Designs possible are those illustrated below

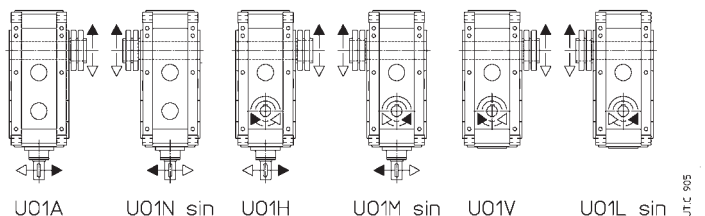
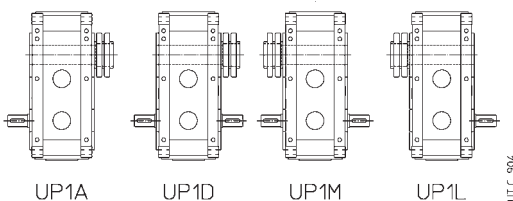

Importante: il diametro del perno macchina in battuta contro il riduttore deve essere almeno $(1,18 \div 1,25) \cdot D$.

Important: the shoulder diameter of the shaft end of driven machine abutting with the gear reducer must be at least $(1,18 \div 1,25) \cdot D$.

Descrizione aggiuntiva alla **designazione** per l'ordinazione: **albero lento cavo con unità di bloccaggio**: precisare se **lato opposto macchina** o **lato macchina**.

Supplementary description when ordering by **designation**: **hollow low speed shaft with shrink disc**: states if **opposite side to machine** or **side to machine**.

Raffreddamento artificiale con ventola

I riduttori ad assi paralleli di grandezza e rotismo indicati in tabella possono essere forniti con **una** o **due** ventole. Per il valore delle quote **e**, **e₁**, e **c**, **c₁**, ved. cap. 8.

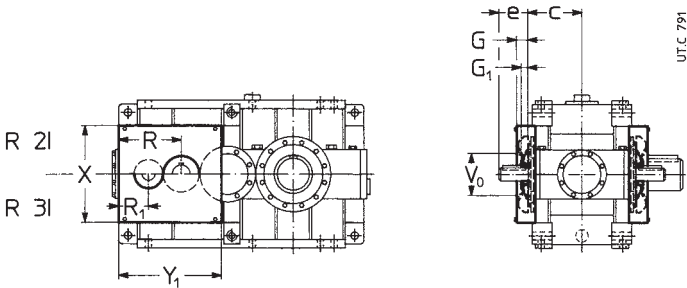

I riduttori ad assi ortogonali di grandezza e rotismo indicati in tabella possono essere forniti con **una** ventola. Per il valore delle quote **e** e **c** ved. cap. 10.

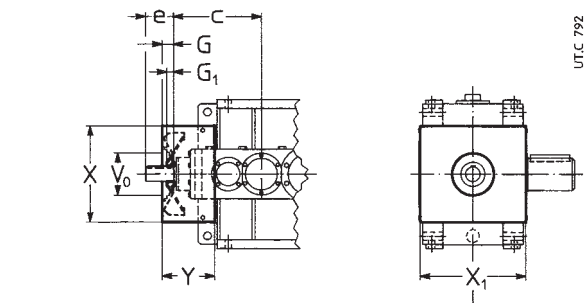

Nell'esecuzione con albero veloce bisporgente le relative estremità d'albero sono ambedue **accessibili** anche quando c'è la ventola: l'eventuale protezione antinfortunistica è a cura dell'Acquirente (89/392/CEE).

Le esecuzioni e la posizione sono quelle sottoindicate.

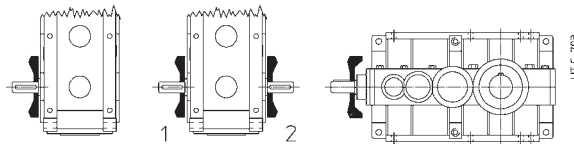

La temperatura dell'aria di raffreddamento non deve essere superiore a quella ambiente.
Descrizione aggiuntiva alla **designazione** per l'ordinazione: **raffreddamento artificiale con ventola**; nell'esecuzione con albero veloce bisporgente precisare — solo per i paralleli — se pos. **1** o **2** o ... **con 2 ventole**.

Raffreddamento artificiale con serpentina

Tutti i riduttori possono essere forniti con serpentina per il raffreddamento ad acqua.
Caratteristiche dell'acqua di raffreddamento:
— temperatura max 20 °C;
— portata 10 ÷ 20 l/min;
— pressione 0,2 ÷ 0,4 MPa (2 ÷ 4 bar).
Per il collegamento è sufficiente un tubo metallico liscio del diametro esterno **d** indicato in tabella.

A richiesta è disponibile una **valvola termostatica** (montaggio a cura dell'Acquirente) che, in maniera automatica, permette la circolazione dell'acqua quando l'olio del riduttore raggiunge la temperatura impostata. Per temperatura ambiente minore di 0 °C interpellarci.

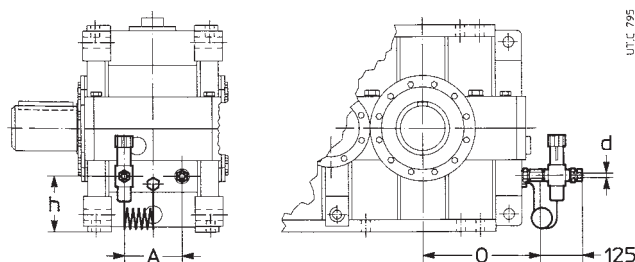

Descrizione aggiuntiva alla **designazione** per l'ordinazione: **raffreddamento artificiale con serpentina** o **raffreddamento artificiale con serpentina e valvola termostatica**.

Fan cooling

Parallel shaft gear reducers of size and train of gears indicated in the table can be supplied fitted with **one** or **two** fans. See ch. 8 for dimensions **e**, **e₁**, and **c**, **c₁**.

Grandezza riduttore Gear reducer size	G	G ₁	R	R ₁	V ₀ ∅	X	Y ₁
2l, 3l	1)						
400 ... 451	63	50 ²⁾	363	163	220 ²⁾	590	633
500 ... 561	75	50	453	203	290 ²⁾	740	795
630³⁾, 631³⁾	75	50	—	203	220	880	980

- 1) Le viti sporgono dalla quota **G** di 6 mm.
- 2) Per R 3l quota G₁ = 40 (400 ... 451); quota V₀ = 175 (400 ... 451), 220 (500 ... 561).
- 3) Solo 3l.
- 1) Bolts projecting 6 mm from dimension **G**.
- 2) For R 3l dimension G₁ = 40 (400 ... 451); dimension V₀ = 175 (400 ... 451), 220 (500 ... 561).
- 3) 3l only.

Right angle shaft gear reducers of size and train of gears indicated in the table can be supplied fitted with **one** fan. See ch. 10 for dimensions **e** and **c**.

Grandezza riduttore Gear reducer size	G	G ₁	V ₀ ∅	X	X ₁ ¹⁾	Y
C1 400, 401 ≤ 10, 450, 451 ≤ 11,2	80	50	280	590	640	345
C1 400, 401 ≥ 11,2, 450, 451 ≥ 12,5	80	40	280	590	640	345
C2l 400 ... 451	72	44	220	590	640	310
C2l 500, 501 ≤ 40, 560, 561 ≤ 45	80	50	290	740	800	380
C2l 500, 501 ≥ 45, 560, 561 ≥ 50	80	40	290	740	800	380
C2l 630, 631 ≤ 50	80	50	290	880	872	330
C2l 630, 631 ≥ 56	80	40	290	880	872	330

- 1) Le viti sporgono dalla quota **X₁** di 6 mm per parte.
- 1) For both sides, bolts projecting 6 mm from dimension **X₁**.

With double extension high speed shaft designs both extensions are **accessible** even with fan fitted: personnel safety-guards are the Buyer's responsibility (89/392/EEC).

Designs and position are as shown below.

Temperature of cooling air must not exceed ambient temperature.
Supplementary description when ordering by **designation: fan-cooling**; in designs with double extension high speed shaft state — only for parallel shaft gear reducers — if pos. **1** or **2** or ... **with 2 fans**.

Water cooling by coil

All gear reducers can be supplied with coil for water cooling.
Cooling water specifications:
— max temperature 20 °C;
— capacity 10 ÷ 20 l/min;
— pressure 0,2 ÷ 0,4 MPa (2 ÷ 4 bar).
For the connection it is sufficient to use a smooth metallic tube having a **d** external diameter as per table.

On request **thermostatic valve** (mounting is Buyer's responsibility) which automatically permits water circulation when gear reducer oil reaches the set temperature.
For ambient temperature lower than 0 °C consult us.

Grandezza riduttore Gear reducer size	A	d ∅	h	O ≈
400, 401	180	16	250	472
450, 451	180	16	250	472
500, 501	225	16	310	577
560, 561	225	16	310	577
630, 631	280	16	320	647

Supplementary description when ordering by **designation: water cooling by coil** or **water cooling by coil and thermostatic valve**.

Unità autonoma di raffreddamento

Sistema di raffreddamento dell'olio quando il raffreddamento artificiale con ventola e/o con serpentina non è più sufficiente (per la verifica della potenza termica ved. cap. 4). Consiste di uno scambiatore di calore olio/aria, un ventilatore, una motopompa e un sistema di segnalazione della temperatura olio (composto di una sonda Pt100 e di un dispositivo di segnalazione a due soglie) per il consenso all'avviamento della pompa, il tutto montato su un telaio di sostegno. I collegamenti mediante tubi flessibili (tipo SAE 100 R1, lunghezza massima 4 m) tra riduttore e unità di raffreddamento e il montaggio del dispositivo di segnalazione a due soglie (fornito separato per montaggio a quadro su guida DIN EN 50022) sono a cura dell'Acquirente. Sono inoltre disponibili a richiesta accessori (termometri, flussostato, filtri, ecc., forniti separatamente con montaggio a cura dell'Acquirente) per soddisfare ogni esigenza di funzionalità e sicurezza; a richiesta l'unità può essere fornita anche con scambiatore di calore olio/acqua; interpellarci.

Descrizione aggiuntiva alla **designazione** per l'ordinazione: **unità autonoma di raffreddamento con scambiatore di calore olio/aria**.

Pompa lubrificazione cuscinetti

Tutti i riduttori in funzione del rotismo, dell'esecuzione, del rapporto di trasmissione, della forma costruttiva, della velocità entrata e del servizio possono essere forniti di pompa a pistoni (comandata con una camma dall'asse intermedio) o di altro tipo.

Per $n_1 \leq 1\,400 \text{ min}^{-1}$ i casi in cui può essere richiesta la pompa lubrificazione cuscinetti sono quelli contrassegnati con Φ (cap. 8, 10).
Per $n_1 \geq 1\,500 \text{ min}^{-1}$ **interpellarci**.

Descrizione aggiuntiva alla **designazione** per l'ordinazione: **pompa lubrificazione cuscinetti**.

Rosetta albero lento cavo

I riduttori con albero lento cavo con unità di bloccaggio possono essere forniti di rosetta, anello elastico e vite per il fissaggio assiale (ved. cap. 14).

Descrizione aggiuntiva alla **designazione** per l'ordinazione: **rosetta albero lento cavo**.

Sensore di temperatura olio

Sonda Pt100 (filettatura G 1") per il rilievo a distanza della temperatura dell'olio. Installazione al posto del tappo di scarico, a cura dell'Acquirente.

Descrizione aggiuntiva alla **designazione** per l'ordinazione: **sensore di temperatura olio**.

Sensore di temperatura cuscinetto

Sonda Pt100 per il rilievo a distanza della temperatura del cuscinetto. Installazione in un foro filettato opportunamente predisposto in prossimità di un cuscinetto da specificare a cura dell'Acquirente.

Descrizione aggiuntiva alla **designazione** per l'ordinazione: **sensore di temperatura cuscinetto** (indicare il cuscinetto).

Strumento indicatore a distanza di temperatura con segnalazione soglia

Termometro digitale (dimensioni 72×72×130 mm DIN 43700) per l'utilizzo con il sensore di temperatura olio o cuscinetto; è dotato, inoltre, di contatti in commutazione (ripristino automatico) al raggiungimento della soglia di temperatura impostata (regolabile).

Descrizione aggiuntiva alla **designazione** per l'ordinazione: **strumento indicatore a distanza di temperatura con segnalazione soglia**.

Termostato bimetallico

Tutti i riduttori possono essere forniti con termostato bimetallico per il controllo della temperatura massima ammissibile per l'olio.

Caratteristiche del termostato:

- contatto NC con massima corrente 10 A - 240 V c.a. (5 A - 24 V c.c.);
- attacco G 1/2" (raccordo di adattamento a cura dell'Acquirente);
- pressacavo Pg 09;
- protezione IP65;
- temperatura di intervento $90 \text{ °C} \pm 5 \text{ °C}$ (su richiesta sono fornibili altre temperature di intervento);
- differenziale termico 15 °C ;

Montaggio in un foro filettato e a bagno d'olio a cura dell'Acquirente.

Descrizione aggiuntiva alla **designazione** per l'ordinazione: **termostato bimetallico**.

Independent cooling unit

An oil cooling system when forced fan and/or coil cooling is not sufficient anymore (for thermal power verification see ch. 4). Consisting of oil/air heat exchanger, fan, motor pump and remote controller of oil temperature (composed by a Pt100 probe and by a 2 set point signalling device) allowing the pump to start.

Connections realised by a flexible pipes (type SAE 100 R1, maximum length 4 m) between gear reducer and cooling unit and the mounting of a 2 set point signalling device (separately supplied for the mounting on rail DIN EN 50022) are Buyer's responsibility. On request, several accessories are at disposal (thermometers, flow-switches, filters, etc., separately supplied with mounting at Buyer's responsibility) in order to satisfy all functionality and safety needs; on request the unit can be supplied with oil/water heat exchanger, too; consult us.

Supplementary description when ordering by **designation: independent cooling unit with oil/air heat exchanger**.

Bearings lubrication pump

All gear reducers — according to train of gears, design, transmission ratio, mounting position, input speed and duty — can be supplied fitted with piston pump (driven through a cam by the intermediate shaft) or with other pump types.

For $n_1 \leq 1\,400 \text{ min}^{-1}$ the cases where bearings lubrication pump may be required are marked with Φ (ch. 8, 10).
For $n_1 \geq 1\,500 \text{ min}^{-1}$ **consult us**.

Supplementary description when ordering by **designation: bearings lubrication pump**.

Hollow low speed shaft washer

Gear reducers with hollow low speed shaft and locking assembly can be supplied with washer, circlip and screw for axial fastening (see ch. 14).

Supplementary description when ordering by **designation: hollow low speed shaft washer**.

Oil temperature probe

Pt100 probe (G 1" threading) for remote oil temperature measurement. The probe is used as drain plug; the installation is Buyer's responsibility.

Supplementary description when ordering by **designation: oil temperature probe**.

Bearing temperature probe

Pt100 probe for remote bearing temperature measurement. The installation is Buyer's responsibility, into a threaded hole prearranged near a bearing to be stated.

Supplementary description when ordering by **designation: bearing temperature probe** (the bearing is to be stated).

Remote temperature indicator instrument with set point

Digital thermometer (dimensions 72×72×130 mm DIN 43700) to be used with oil or bearing temperature probe; moreover, it is equipped with switching contact (automatic reset) when reaching the (adjustable) temperature set point.

Supplementary description when ordering by **designation: remote temperature indicator instrument with set point**.

Bi-metal type thermostat

All gear reducers can be supplied with bi-metal type thermostat for the control of the maximum admissible oil temperature.

Thermostat specifications:

- NC contact with maximum alternate current 10 A - 240 V (direct current 5 A - 24 V c.c.);
- G 1/2" thread connection (fitting is Buyer's responsibility);
- Pg 09 cable gland;
- IP65 protection;
- Setting temperature $90 \text{ °C} \pm 5 \text{ °C}$ (other setting temperatures are possible, on request);
- Differential temperature 15 °C ;

Mounting into a threaded plug and oil bath lubrication is Buyer's responsibility.

Non-standard design code for the **designation: bimetal type thermostat**.

Segnalazione a distanza soglia di livello olio

Dispositivo che consiste di una sonda a filo caldo (filettatura G 3/8") e di uno strumento (dimensioni 80×82×60 mm; attacco per guida DIN EN 50022) che commuta un contatto quando il livello dell'olio scende sotto la sonda stessa. L'installazione (a cura dell'Acquirente) è prevista su un condotto esterno già predisposto; la commutazione avviene quando il livello dell'olio scende sotto una soglia pericolosa per il riduttore.

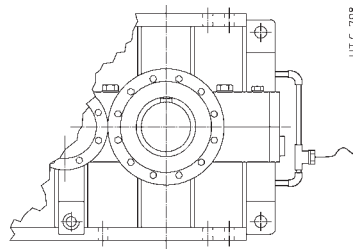

Descrizione aggiuntiva alla **designazione** per l'ordinazione: **segnalazione a distanza soglia di livello olio**.

Remote signalling of oil level set point

Device consisting of a hot wire probe (G 3/8" threading) and of an instrument (dimensions 80×82×60 mm; prearranged for rail DIN EN 50022) switching a contact when oil level is under the probe. Installation (Buyer's responsibility) is foreseen on external pipe already provided; switching occurs when oil level is under a dangerous set point for the gear reducer.

Supplementary description when ordering by **designation**: **remote signalling of oil level set point**.

Scaldiglia

Resistenza di preriscaldamento dell'olio per avviamento a bassa temperatura.

Descrizione aggiuntiva alla **designazione** per l'ordinazione: **scaldiglia**.

Oil heater

Oil heater for starting at low ambient temperature.

Supplementary description when ordering by **designation**: **oil heater**.

Varie

- Giunti semielastici e idrodinamici.
- Verniciature speciali possibili:
 - verniciatura **esterna monocomponente**: fondo antiruggine con fosfati di zinco più vernice sintetica blu RAL 5010 DIN 1843.
 - verniciatura **esterna bicomponente**: fondo antiruggine epossipoliamicidico bicomponente più smalto poliuretano bicomponente blu RAL 5010 DIN 1843.
- Anelli di tenuta speciali; **doppia** tenuta; tenuta **protetta** con labirinto e ingrassatore.
- Esecuzione per **estrusori** (gr. 400 ... 451).
- Esecuzione con **2ª motorizzazione** con velocità **uguale** (sensi di rotazione uguali o diversi) o **ridotta** (sensi di rotazione uguali, collegamento con ruota libera).
- Indicatore di livello e temperatura olio: tappo di livello con termometro a lamina bimetallica per l'indicazione della temperatura olio.
- Albero lento con **giunto a flangia** per fissaggio pendolare.

Miscellaneous

- Semi-flexible and hydrodynamic couplings.
- Special paint options:
 - **external, single-compound**: antirust zinc primer plus blue RAL 5010 DIN 1843 synthetic paint.
 - **external, dual-compound**: dual-compound epoxy-polyamicid antirust primer plus dual-compound blue RAL 5010 DIN 1843 polyurethane enamel.
- Special seal rings; **double** seals; **shielded** labyrinth seal with grease nipple.
- Design for **extruders** (sizes 400 ... 451).
- Design with **2nd motor** with **identical** speed (same or different direction of rotation) or **reduced** speed (same direction of rotation, free-wheel coupling).
- Oil level and temperature indicator: level plug with bimetallic thermometer for oil temperature indication.
 - Low speed shaft with **flange coupling** for shaft-mounting arrangements.

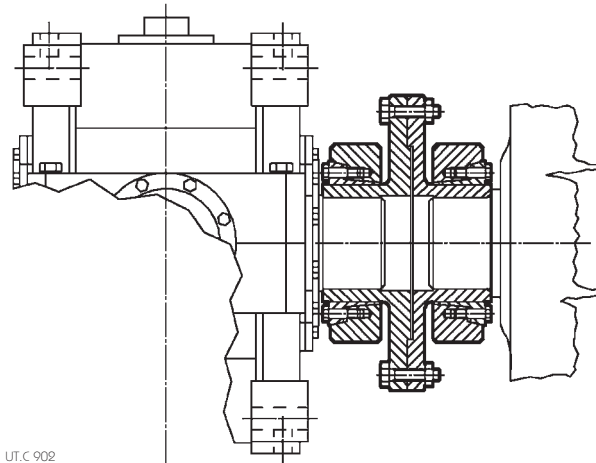

- Gruppi di comando completi di basamento - motore - giunto - eventuale freno - riduttore, per fissaggio pendolare.

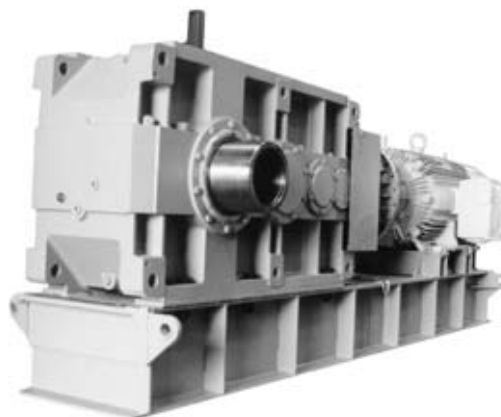

- Driving group complete of base - motor - coupling - brake if any - gear reducer, for shaft - mounting arrangements.

16 - Formule tecniche

Formule principali, inerenti le trasmissioni meccaniche, secondo il Sistema Tecnico e il Sistema Internazionale di Unità (SI).

16 - Technical formulae

Main formulae concerning mechanical drives, according to the Technical System and International Unit System (SI).

Grandezza	Size	Con unità Sistema Tecnico With Technical System units	Con unità SI With SI units
tempo di avviamento o di arresto, in funzione di una accelerazione o decelerazione, di un momento di avviamento o di frenatura	starting or stopping time as a function of an acceleration or deceleration, of a starting or braking torque	$t = \frac{Gd^2 \cdot n}{375 \cdot M} [s]$	$t = \frac{v}{a} [s]$
velocità nel moto rotatorio	velocity in rotary motion	$v = \frac{\pi \cdot d \cdot n}{60} = \frac{d \cdot n}{19,1} [m/s]$	$t = \frac{J \cdot \omega}{M} [s]$
velocità angolare	speed n and angular velocity ω	$n = \frac{60 \cdot v}{\pi \cdot d} = \frac{19,1 \cdot v}{d} [min^{-1}]$	$v = \omega \cdot r [m/s]$
accelerazione o decelerazione in funzione di un tempo di avviamento o di arresto	acceleration or deceleration as a function of starting or stopping time		$\omega = \frac{v}{t} [rad/s]$
accelerazione o decelerazione angolare in funzione di un tempo di avviamento o di arresto, di un momento di avviamento o di frenatura	angular acceleration or deceleration as a function of a starting or stopping time, of a starting or braking torque	$\alpha = \frac{n}{9,55 \cdot t} [rad/s^2]$	$a = \frac{v}{t} [m/s^2]$
spazio di avviamento o di arresto, in funzione di una accelerazione o decelerazione, di una velocità finale o iniziale	starting or stopping distance as a function of an acceleration or deceleration, of a final or initial velocity	$\alpha = \frac{39,2 \cdot M}{Gd^2} [rad/s^2]$	$\alpha = \frac{\omega}{t} [rad/s^2]$
angolo di avviamento o di arresto, in funzione di una accelerazione o decelerazione angolare, di una velocità angolare finale o iniziale	starting or stopping angle as a function of an angular acceleration or deceleration, of a final or initial angular velocity		$\alpha = \frac{M}{J} [rad/s^2]$
massa	mass	$m = \frac{G}{g} [\frac{kgf \cdot s^2}{m}]$	$s = \frac{a \cdot t^2}{2} [m]$
peso (forza peso)	weight (weight force)	G è l'unità di peso (forza peso) [kgf] G is the unit of weight (weight force) [kgf]	$s = \frac{v \cdot t}{2} [m]$
forza nel moto traslatorio verticale (sollevamento), orizzontale, inclinato (μ = coefficiente di attrito; φ = angolo d'inclinazione)	force in vertical (lifting), horizontal, inclined motion of translation (μ = coefficient of friction; φ = angle of inclination)	$F = G [kgf]$ $F = \mu \cdot G [kgf]$ $F = G (\mu \cdot \cos \varphi + \sin \varphi) [kgf]$	$\varphi = \frac{\alpha \cdot t^2}{2} [rad]$
momento dinamico Gd^2 , momento d'inerzia J dovuto ad un moto traslatorio (numericamente $J = \frac{Gd^2}{4}$)	dynamic moment Gd^2 , moment of inertia J due to a motion of translation (numerically $J = \frac{Gd^2}{4}$)	$Gd^2 = \frac{365 \cdot G \cdot v^2}{n^2} [kgf \cdot m^2]$	$\varphi = \frac{\omega \cdot t}{2} [rad]$
momento torcente in funzione di una forza, di un momento dinamico o di inerzia, di una potenza	torque as a function of a force, of a dynamic moment or of a moment of inertia, of a power	$M = \frac{F \cdot d}{2} [kgf \cdot m]$ $M = \frac{Gd^2 \cdot n}{375 \cdot t} [kgf \cdot m]$ $M = \frac{716 \cdot P}{n} [kgf \cdot m]$	m è l'unità di massa [kg] m is the unit of mass [kg] $G = m \cdot g [N]$ $F = m \cdot g [N]$ $F = \mu \cdot m \cdot g [N]$ $F = m \cdot g (\mu \cdot \cos \varphi + \sin \varphi) [N]$
lavoro, energia nel moto traslatorio, rotatorio	work, energy in motion of translation, in rotary motion	$W = \frac{G \cdot v^2}{19,6} [kgf \cdot m]$ $W = \frac{Gd^2 \cdot n^2}{7160} [kgf \cdot m]$	$J = \frac{m \cdot v^2}{\omega^2} [kg \cdot m^2]$
potenza nel moto traslatorio, rotatorio	power in motion of translation, in rotary motion	$P = \frac{F \cdot v}{75} [CV]$ $P = \frac{M \cdot n}{716} [CV]$	$M = F \cdot r [N \cdot m]$ $M = \frac{J \cdot \omega}{t} [N \cdot m]$ $M = \frac{P}{\omega} [N \cdot m]$
potenza resa all'albero di un motore monofase ($\cos \varphi$ = fattore di potenza)	power available at the shaft of a single-phase motor ($\cos \varphi$ = power factor)	$P = \frac{U \cdot I \cdot \eta \cdot \cos \varphi}{736} [CV]$	$W = \frac{m \cdot v^2}{2} [J]$ $W = \frac{J \cdot \omega^2}{2} [J]$
potenza resa all'albero di un motore trifase	power available at the shaft of a three-phase motor	$P = \frac{U \cdot I \cdot \eta \cdot \cos \varphi}{425} [CV]$	$P = F \cdot v [W]$ $P = M \cdot \omega [W]$ $P = U \cdot I \cdot \eta \cdot \cos \varphi [W]$ $P = 1,73 \cdot U \cdot I \cdot \eta \cdot \cos \varphi [W]$

Nota. L'accelerazione o decelerazione si sottintendono costanti; i moti traslatorio e rotatorio si sottintendono rispettivamente rettilineo e circolare.

Note. Acceleration or deceleration are understood constant; motion of translation and rotary motion are understood rectilinear and circular respectively.

Riduttori e motoriduttori a vite P_1 0,09 ... 55 kW, $M_{N2} \leq 1\ 900$ daN m, i_N 10 ... 16 000, n_2 0,056 ... 400 min ⁻¹	A 99
Motovariatori chiusi a cinghia larga ed epicicloidali P_1 0,25 ... 45 kW, M_{N2max} 3 150 daN m, R 6 - P_1 0,12 ... 5,5 kW, M_{N2max} 560 daN m, R 5	C 95
Riduttori e motoriduttori coassiali (normali e per traslazione) P_1 0,09 ... 75 kW, $M_{N2} \leq 900$ daN m, i_N 4 ... 6 300, n_2 0,44 ... 707 min ⁻¹	E 01
Riduttori e motoriduttori ad assi paralleli e ortogonali (normali e per traslazione) P_1 0,09 ... 160 kW, $M_{N2} \leq 7\ 100$ daN m, i_N 2,5 ... 12 500, n_2 0,071 ... 224 min ⁻¹	G 02
Riduttori ad assi paralleli e ortogonali 400 ... 631, P_{N2} 16 ÷ 3 650 kW, M_{N2} 90 ... 400 kN m, i_N 8 ... 315	H 02
Inverter digitale (IGBT) U/f o vettoriale P_1 0,09 ... 45 kW, f_0 ÷ 100 Hz	I 96
Rinvii ad angolo P_{N2} 0,16 ÷ 500 kW, $M_{N2} \leq 600$ daN m, i 1 ... 6,25	L 99
Riduttori pendolari P_{N2} 0,6 ÷ 85 kW, M_{N2max} 1 180 daN m, i_N 10 ... 25	P 84
Motoriduttori a corrente continua P_1 0,5 ... 100 kW, $M_{N2} \leq 6\ 300$ daN m, R 100	R 96
Motoriduttori per vie a rulli M_{s1} 0,63 ... 20 daN m, $M_{N2} \leq 3\ 150$ daN m, $i_N \geq 5$, $n_2 \leq 280$ min ⁻¹	S 97
Motori asincroni trifase autofrenanti (freno a c.c., normali e per traslazione) 63 ... 200, pol. 2, 4, 6, 2.4, 2.6, 2.8, 2.12, 4.6, 4.8, 6.8, P_N 0,045 ... 37 kW	TF 98
Motore-inverter integrato (motori normali e autofrenanti, inverter vettoriale) 63 ... 112, pol. 4, 6, P_N 0,18 ... 3 kW, f 2,5 ÷ 150 Hz	TI 00
Worm gear reducers and gearmotors P_1 0,09 ... 55 kW, $M_{N2} \leq 1\ 900$ daN m, i_N 10 ... 16 000, n_2 0,056 ... 400 min ⁻¹	A 99
Totally enclosed wide belt and planetary motor-variators P_1 0,25 ... 45 kW, M_{N2max} 3 150 daN m, R 6 - P_1 0,12 ... 5,5 kW, M_{N2max} 560 daN m, R 5	C 95
Coaxial gear reducers and gearmotors (standard and for traverse movements) P_1 0,09 ... 75 kW, $M_{N2} \leq 900$ daN m, i_N 4 ... 6 300, n_2 0,44 ... 707 min ⁻¹	E 01
Parallel and right angle shaft gear reducers and gearmotors (standard and for traverse movements) P_1 0,09 ... 160 kW, $M_{N2} \leq 7\ 100$ daN m, i_N 2,5 ... 12 500, n_2 0,071 ... 224 min ⁻¹	G 02
Parallel and right angle shaft gear reducers 400 ... 631, P_{N2} 16 ÷ 3 650 kW, M_{N2} 90 ... 400 kN m, i_N 8 ... 315	H 02
All digital inverter (IGBT) U/f or flux vector P_1 0,09 ... 45 kW, f_0 ÷ 100 Hz	I 96
Right angle shaft gear reducers P_{N2} 0,16 ÷ 500 kW, $M_{N2} \leq 600$ daN m, i 1 ... 6,25	L 99
Shaft mounted gear reducers P_{N2} 0,6 ÷ 85 kW, M_{N2max} 1 180 daN m, i_N 10 ... 25	P 84
D.c. gearmotors P_1 0,5 ... 100 kW, $M_{N2} \leq 6\ 300$ daN m, R 100	R 96
Gearmotors for roller ways M_{s1} 0,63 ... 20 daN m, $M_{N2} \leq 3\ 150$ daN m, $i_N \geq 5$, $n_2 \leq 280$ min ⁻¹	S 97
Asynchronous three-phase brake motors (d.c. brake, standard and for traverse movements) 63 ... 200, poles 2, 4, 6, 2.4, 2.6, 2.8, 2.12, 4.6, 4.8, 6.8, P_N 0,045 ... 37 kW	TF 98
Integrated motor-inverter (standard and brake motors, vector inverter) 63 ... 112, pol. 4, 6, P_N 0,18 ... 3 kW, f 2,5 ÷ 150 Hz	TI 00

ROSSI GETRIEBEMOTOREN	ROSSI GEARMOTORS	ROSSI MOTOREDUCTEURS	ROSSI MOTORREDUCTORES	ROSSI GEARMOTORS					
GmbH	DÜSSELDORF - D	Ltd.	COVENTRY - GB	s.a.r.l.	GONESSE - F	S.L.	BARCELONA - E	AUSTRALIA	Pty. Ltd.
Feldheider Strasse 56 40699 ERKRATH ☎ 02104 3 03 30 Fax 02104 30 33 33 info@rossigetriebemotoren.de	Unit 8, Phoenix Park Estate Bayton Road, Exhall COVENTRY CV 7 9QN ☎ 02 476 644646 Fax 02 476 644535 info@rossigearmotors.co.uk	4, Rue des Frères Montgolfier Zone Industrielle 95500 GONESSE ☎ 01 34 53 91 71 Fax 01 34 53 81 07 info@rossimotoreducteurs.fr	La Forja, 43 08840 VILADECANS (Barcelona) ☎ 93 6 37 72 48 Fax 93 6 37 74 04 info@rossimotorreductores.es	26-28 Wittenberg Drive Canning Vale 6155 PERTH, Western Australia ☎ 08 94 55 73 99 Fax 08 94 55 72 99 info@rossigearmotors.com.au					



IGB - H 02 - 4 000

ROSSI MOTORIDUTTORI

S.p.A.

MODENA - I

Sede VIA EMILIA OVEST 915/A - MODENA - I
 ✉ C.P. 310 - 41100 MODENA
 ☎ 059 33 02 88
 Fax 059 82 77 74
 info@rossimotoriduttori.it
 www.rossimotoriduttori.it